



ALGEMEEN POLITIEREGLEMENT GECOÖRDINEERDE VERSIE MAART 2025

HISTORIEK

DATUM GEMEENTERAAD	OMSCHRIJVING	DATUM INWERKINGTREDING
30.03.2006	Algemeen politiereglement stad Aarschot	
27.04.2006	Hoofdstuk II - De openbare netheid en gezondheid - afdeling 7. 'Inzamelen van huishoudelijke afvalstoffen en vergelijkbare bedrijfsafvalstoffen' - aanpassing art. 43 §13 en 14, 55 §2.12	
01.06.2006	Hoofdstuk IX - Procedure – aanpassing artikel 11	
22.06.2006	Hoofdstuk II - De openbare netheid en gezondheid - afdeling 12. 'Ordelijke en milieuvriendelijke verkiezingscampagne' - schrapping art. 75 en 76 - toevoeging nieuw artikel	
22.06.2006	Politieverordening op de begraafplaatsen en crematoria van 26 januari 2006 (bijlage 4 van het algemeen politiereglement) - aanpassing art. 44 en 48	
31.08.2006	Hoofdstuk II - De openbare netheid en gezondheid - afdeling 7. 'Inzamelen van huishoudelijke afvalstoffen en vergelijkbare bedrijfsafvalstoffen' - aanpassing art. 51	
26.10.2006	Hoofdstuk III – De openbare veiligheid en de vlotte doorgang - afdeling 4. 'Privatieve ingebruikneming van de openbare ruimte' - toevoeging van art. 24bis	
28.06.2007	Bestrijding van processierupsen - toevoeging van afdeling 8. Bestrijding van eikenprocessierupsen - Hoofdstuk IV - Milieu en openbare rust	
22.08.2007	Brandveiligheid - aanpassing van afdeling 8. Brandveiligheid in de horecazaken - Hoofdstuk III - De openbare veiligheid en de vlotte doorgang - toevoeging van afdeling 9. Brandveiligheid in inrichtingen van tijdelijke aard - Hoofdstuk III - De openbare veiligheid en de vlotte doorgang - hernoeming van de afdelingen 9, 10, 11 - Hoofdstuk III - De openbare veiligheid en de vlotte doorgang	
22.08.2007	Bewegwijzering industriezone Nieuwland - toevoeging van afdeling 13. Bewegwijzering industriezone Nieuwland - Hoofdstuk II - De openbare netheid en gezondheid	
22.08.2007	Geluidshinder - toevoeging van art. 7 aan afdeling 2. Geluidshinder - Hoofdstuk IV - Milieu en openbare rust	
22.08.2007	Inbeslagname dieren - aanpassing van art. 64 - Hoofdstuk IV - Milieu en openbare rust	
22.08.2007	Aanpassing van het huishoudelijk reglement op de begraafplaats(en) - bijlage 4	
22.08.2007	Aanpassing van het kermisreglement - bijlage 3	
31.01.2008	Aanpassing van het marktreglement - bijlage 1	
24.04.2008	Bestrijding van eikenprocessierupsen	

	- wijziging van afdeling 8. Bestrijding van eikenprocessierupsen, hoofdstuk IV - Milieu en openbare rust	
26.06.2008	Bestrijding van bacterievuur - toevoeging van art. 1bis aan hoofdstuk IV – Milieu en openbare rust, afdeling 1. Geurhinder	
26.06.2008	Reglement op de bemiddeling in het kader van de gemeentelijke administratieve geldboetes - toevoeging van hoofdstuk IXbis	
26.06.2008	Aanpassing van het kermisreglement - bijlage 3	
25.09.2008	Toevoeging van bijlage 9. Gemeentelijke verordening woonwagenvakken	
19.02.2009	Aanstelling van gemeenschapswachten-vaststellers in het kader van artikel 119bis van de nieuwe gemeentewet - wijziging van art. 5. - hoofdstuk IX - Procedure	
19.02.2009	Aanpassing van het reglement op de Aarschotse braderij - bijlage 2	
19.02.2009	Toevoeging van bijlage 10. Politiereglement op fuiven en evenementen	
28.05.2009	Houden van varkens - toevoeging van art. 49bis aan hoofdstuk IV - Milieu en Openbare rust, afdeling 5. Dieren	
28.05.2009	Honden aan de ketting - toevoeging van art.64bis en 64ter aan hoofdstuk IV - Milieu en Openbare rust, afdeling 5. Dieren	
28.05.2009	Strafbepalingen - wijziging van art. 65 van hoofdstuk IV - Milieu en Openbare rust, afdeling 5. Dieren	
28.05.2009	Aanplakken van socio-culturele activiteiten - wijziging van art. 61 van Hoofdstuk II - De openbare netheid en gezondheid, afdeling 11. Verspreiden en aanplakken van allerhande publiciteit, 11.1. Aanplakken van socio-culturele activiteiten	
26.11.2009	Reclameborden - wijziging van art. 66 en toevoeging van art. 66bis van Hoofdstuk II - De openbare netheid en gezondheid, afdeling 11. Verspreiden en aanplakken van allerhande publiciteit, 11.1. Aanplakken van socio-culturele activiteiten	
17.12.2009	Stationeren voertuigen - wijziging van art. 20 van Hoofdstuk III - De openbare veiligheid en de vlotte doorgang, afdeling 4. Privatieve ingebruikneming van de openbare ruimte	
17.12.2009	Uitwerpselen dieren - uitbreiding van art. 61 van Hoofdstuk IV - Milieu en openbare rust, afdeling 5. Dieren	
17.12.2009	Reglement houdende voorwaarden tot het exploiteren van een taxidienst - aanpassing van het bestaande reglement conform de wijzigingen van het besluit van de Vlaamse regering van 18 juli 2003: toevoeging van volgende artikelen <ul style="list-style-type: none"> • over het oneigenlijk gebruik van de vergunning nl. het onwettig ronselen van klanten • over welke gegevens de gemeente jaarlijks aan de Vlaamse regering moet verstrekken 	

17.12.2009	Reglement houdende voorwaarden tot het exploiteren van een dienst voor het verhuren van voertuigen met bestuurder <ul style="list-style-type: none"> - aanpassing van het bestaande reglement conform het wijzigingsdecreet over de organisatie van het personenvervoer over de weg <ul style="list-style-type: none"> • een vergunning voor de verhuur van een voertuig met bestuurder geeft verplicht aanleiding tot het innen door de gemeente van een belasting van 250 euro per jaar per voertuig 	
29.04.2010	Buitenzetten en binnenhalen van afvalcontainers <ul style="list-style-type: none"> - aanpassing van Hoofdstuk II - De openbare netheid en gezondheid, meer bepaald <ul style="list-style-type: none"> • Afdeling 6. Verwijdering van bepaalde afvalstoffen – art. 26 §2 • Afdeling 7. Inzameling van huishoudelijke afvalstoffen en vergelijkbare bedrijfsafvalstoffen – art. 44§3.7 – 45§3.7 en 46§3.7 	
18.10.2010	Politieverordening op de begraafplaatsen en crematoria (bijlage 4 van het algemeen politiereglement) <ul style="list-style-type: none"> - aanpassing van art. 42 	
24.06.2010	Toevoeging van bijlage 11. Reglement St. Rochusverlichting 15 augustus	
20.12.2010	Toevoeging van bijlage 13. Politiereglement kampen	
04.04.2011	Aanvulling van art. 61, Hoofdstuk IV - Milieu en openbare rust, afdeling 5. Dieren	
04.04.2011	Aanvulling van art. 85, Hoofdstuk V - De groene ruimten	
04.04.2011	Hoofdstuk III - De openbare veiligheid en de vlotte doorgang, afdeling 8. Brandveiligheid in de horecazaken, <ul style="list-style-type: none"> - aanpassing art. 42 - aanpassing art. 72 	
20.06.2011	Toevoeging van bijlage 12. 'Organisatie mountainbiketochten op het grondgebied van Aarschot'	
12.09.2011	Aanpassing van art. 10, Hoofdstuk III - De openbare veiligheid en de vlotte doorgang, afdeling 2. Hinderlijke of gevaarlijke activiteiten in openbare ruimte	
14.11.2011	Toevoeging van politiereglement voor de privaatieve ingebruikname van de openbare weg voor horecaterrassen (bijlage 14.)	
12.12.2011	Aanpassing van bijlage 5. Skatereglement	
16.01.2012	Aanpassing art. 10 van de politieverordening op de begraafplaatsen en crematoria (bijlage 4. van het algemeen politiereglement)	
13.02.2012	Uitbreiding van artikel 3 van het politiereglement op het houden van kampen (bijlage 13. van het algemeen politiereglement)	
14.05.2012	Aanpassing van Hoofdstuk III - De openbare veiligheid en de vlotte doorgang, <ul style="list-style-type: none"> - afdeling 2. Hinderlijke of gevaarlijke activiteiten in openbare ruimte (art. 6) - afdeling 4. Privaatieve ingebruikneming van de openbare ruimte (art. 16-24) 	
21.10.2013	Toevoeging van het reglement betreffende de exploitatie van nachtwinkels (bijlage 15.)	01.01.2014
30.12.2013	Toevoeging van <ul style="list-style-type: none"> - Politiereglement voor kerstboomverbrandingen (bijlage 16) - Politiereglement voor feestvuurwerk (bijlage 17) 	01.01.2014 31.12.2013

	<ul style="list-style-type: none"> - Politiereglement voor het afsteken van professioneel vuurwerk (bijlage 18) - Politiereglement op het gebruik van wensballonnen (bijlage 19) - Politiereglement op het plaatsen en gebruiken van een sleutelkuis voor de brandweer (bijlage 20) 	31.12.2013
27.01.2014	Aanpassing van het politiereglement op fuiven en evenementen en het bijhorende meldings-/aanvraagformulier (bijlage 10)	
24.02.2014	Aanpassing van het politiereglement voor de private ingebruikname van de openbare weg voor horecaterrassen (bijlage 14)	01.04.2014
26.04.2014	Aanpassing van het reglement St. Rochusverlichting 15 augustus (bijlage 11)	
23.06.2014	Aanpassing van het kermisreglement (bijlage 3)	
20.10.2014	Schrapping van art. 16, Hoofdstuk IV - Milieu en openbare rust, afdeling 2. Geluidshinder	
23.03.2015	Aanpassing van de gemeentelijke verordening woonwagenvak (bijlage 9)	
23.03.2015	Aanpassing reglement op de Aarschotse braderie (bijlage 2)	
27.04.2015	Aanpassing van <ul style="list-style-type: none"> - Hoofdstuk II - De openbare netheid en gezondheid, afdeling 6 en 7 - Hoofdstuk IV - Milieu en openbare rust, afdeling 1 	
22.06.2015	Toevoeging van het gebruiksreglement voor het multisportterrein De Klinker (bijlage 21)	
28.09.2015	Reglement betreffende de organisatie van ambulante activiteiten (ter vervanging van het marktreglement zoals goedgekeurd door de gemeenteraad op 23 april 2009)	
25.04.2016	Reglement op de Aarschotse braderie: aanpassing gemeenteraadsbeslissing dd. 23.03.2015	25.04.2016
14.05.2018	Aanpassing afdeling 8. Bestrijding van eikenprocessierupsen, hoofdstuk IV – Milieu en openbare rust	
18.06.2018	Reglement woonwagenterreinen Aarschot: aanpassing van de gemeenteraadsbeslissing dd. 24.10.2016	
18.06.2018	Bemiddelingsreglement in het kader van de gemeentelijke administratieve sancties t.v.v. het besluit van de gemeenteraad van 26 juni 2008 houdende toevoeging van hoofdstuk IXbis - Reglement op de bemiddeling in het kader van de gemeentelijke administratieve sancties	
14.02.2019	Aanpassing art. 24bis 'hoofdstuk III - De openbare veiligheid en de vlotte doorgang, afdeling 4 - Private ingebruikneming van de openbare ruimte' voor het afleveren van vergunningen tot inname van het openbaar domein ten gevolge van werken'	03.04.2019
14.02.2019	Aanpassing art. 16 van politiereglement op fuiven en evenementen - sluitingsuur	03.04.2019
13.06.2019	Aanpassing kermisreglement (bijlage 3 in het algemeen politiereglement): schrappen waarborgsysteem.	23.06.2019
10.10.2019	Binnenhalen afvalcontainers, afdeling 7. Inzameling van huishoudelijke afvalstoffen en vergelijkbare bedrijfsafvalstoffen, hoofdstuk II - De openbare netheid en gezondheid <ul style="list-style-type: none"> - aanpassing art. 44 §3, punt 7 - aanpassing art. 45 §3, punt 6 - aanpassing art. 46 §3, punt 6 	19.10.2019

10.10.2019	Reglement betreffende de organisatie van openbare markten en ambulante handel (ter vervanging van het reglement zoals goedgekeurd door de gemeenteraad op 28.09.2015)	19.10.2019
13.02.2020	Aanpassing kermisreglement (bijlage 3) in het belang van dierenwelzijn	23.02.2020
11.06.2020	Stedelijk politiereglement voor de privaatieve ingebruikname van de openbare weg voor horecaterrassen - wijzigingen n.a.v. de coronacrisis	24.06.2020
08.10.2020	Handhavingsreglement in het kader van het decreet van 3 mei 2019 houdende de gemeentewegen	24.10.2020
12.11.2020	Politieverordening betreffende de gemeentelijke administratieve sancties voor overtredingen betreffende het stilstaan en het parkeren en overtredingen betreffende de verkeersborden C3 en F103, vastgesteld met automatisch werkende toestellen	01.01.2021
10.12.2020	Stedelijk politiereglement voor de privaatieve ingebruikname van de openbare weg voor horecaterrassen - verlenging van de soepele regeling in 2021	01.01.2021
11.03.2021	Opheffing reglement houdende de voorwaarden tot het exploiteren van een taxidienst en het reglement houdende de voorwaarden tot het exploiteren van een dienst voor het verhuren van voertuigen met bestuurder (bijlage 7 en 8)	27.03.2021
11.03.2021	Procedure voor het opleggen van gemeentelijke administratieve sancties t.v.v. Hoofdstuk VIII - Bijzondere bepalingen uit het strafwetboek en Hoofdstuk IX – Procedure	27.03.2021
11.03.2021	Affichering huurprijs – toevoeging bijlage 23.	27.03.2021
14.10.2021	Verbod op alcoholverkoop na 21 uur - toevoeging art. 6bis aan Hoofdstuk 2. Uitbating van nachtwinkels van het reglement betreffende de exploitatie van nachtwinkels - toevoeging van art. 11bis aan Hoofdstuk III – De openbare veiligheid en vlotte doorgang	23.10.2021
20.01.2022	Verbod op het verhandelen, bezitten en gebruiken van schadelijke middelen zoals lachgas - toevoeging art. 83 aan Hoofdstuk II – De openbare netheid en gezondheid	01.02.2022
20.01.2022	Bijzondere politieverordening betreffende de gemeentelijke administratieve geldboetes voor beperkte snelheidsovertredingen (GAS 5)	15.02.2022
10.03.2022	Stedelijk politiereglement voor de privaatieve ingebruikname van de openbare weg voor horecaterrassen - verlenging van de soepele regeling in 2022	16.03.2022
21.04.2022	Politiereglement vestigingstoelating handcarwashes	21.04.2022
12.05.2022	Zonaal evenementenreglement hulpverleningszone Vlaams Brabant Oost	01.06.2022
08.09.2022	Zonaal horecareglement: aanpassing politiereglement betreffende brandveiligheid in horecazaken	18.09.2022
13.10.2022	Reglement betreffende de voorwerpen, gevonden op de openbare weg of er geplaatst ter uitvoering van vonnissen tot uitzetting	22.10.2022
10.11.2022	Stedelijk politiereglement voor de privaatieve ingebruikname van de openbare weg voor horecaterrassen - verlenging en aanpassing van de soepele regeling in 2023	19.11.2022
15.12.2022	Politiereglement en huishoudelijk reglement op de begraafplaatsen - aanpassing	21.12.2022
09.02.2023	Gecoördineerd en geactualiseerd politiereglement - goedkeuring	15.02.2023

20.04.2023	Wijzigingen: <ul style="list-style-type: none"> - verhoging maximale bedragen geldboetes - geluidshinder (hoofdstuk IV, afdeling 2) - evenementenreglement (bijlage 10) Schrapping kampreglement (bijlage 13)	29.04.2023
22.06.2023	Politiereglement op de uitbating van seksinrichtingen (bijlage 30)	22.06.2023
22.06.2023	Politiereglement op de uitbating van shishabars en inrichtingen waar producten op basis van cannabis of derivaten worden verkocht (bijlage 31)	22.06.2023
12.10.2023	Aanpassing aanvraagtermijnen vergunning inname openbaar domein (art. 24bis, afd. 4, hfst. III)	22.10.2023
09.11.2023	Bijzondere politieverordening betreffende de gemeentelijke administratieve geldboetes voor beperkte snelheidsovertredingen (GAS 5) - aanpassing ingevolge het hersteldecreet GAS 5 en invoering van een kentekenaansprakelijkheid	19.11.2023
14.03.2024	Aanpassing algemeen politiereglement (wijziging GAS-wet, reglementering 'vuurwerk', rechtzetting foutieve nummering, gebrek aan basisonderhoud van handelspanden)	14.03.2024
12.09.2024	Aanpassing algemeen politiereglement (oneigenlijk gebruik van lachgas)	21.09.2024
14.11.2024	Aanpassing algemeen politiereglement (evenementenreglement)	20.11.2024
14.11.2024	Aanpassing algemeen politiereglement (alcoholverbod)	20.11.2024
13.03.2025	Aanpassing algemeen politiereglement (bijzetting assen gezelschapsdieren)	

INHOUDSTAFEL

HOOFDSTUK I – ALGEMENE BEPALINGEN.....	19
HOOFDSTUK II – DE OPENBARE NETHEID EN GEZONDHEID	21
AFDELING 1. NETHEID VAN DE OPENBARE RUIMTE	21
AFDELING 2. VOETPADEN, BERMEN EN ONDERHOUD VAN EIGENDOMMEN.....	22
AFDELING 3. GEZONDHEID VAN DE WONINGEN EN HUN OMGEVING	23
AFDELING 4. WATEROPPERVLAKTEN, WATERWEGEN, KANALISERINGEN	25
AFDELING 5. RUIMEN VAN WATERLOPEN.....	25
AFDELING 6. VERWIJDERING VAN BEPAALDE AFVALSTOFFEN.....	26
AFDELING 7. INZAMELING VAN HUISHOUDELIJKE AFVALSTOFFEN EN VERGELIJKBARE BEDRIJFSAFVALSTOFFEN.....	27
7.1. Algemene bepalingen.....	27
7.2. Inzameling van huishoudelijke afvalstoffen en daarmee vergelijkbaar bedrijfsafval	30
7.3. Strafbepalingen	47
AFDELING 8. ONDERHOUD EN SCHOONMAAK VAN VOERTUIGEN	49
AFDELING 9. OVERNACHTING EN KAMPEREN.....	49
AFDELING 10. PREVENTIEMAATREGELEN.....	49
AFDELING 11. VERSPREIDEN EN AANPLAKKEN VAN ALLERHANDE PUBLICITEIT, AANBRENGEN VAN GRAFFITI	50
11.1 Aanplakken van socio-culturele activiteiten	50
11.2. Aanplakken en verspreiden van reclameartikelen en publiciteit, aanbrengen van graffiti	51
11.3. Huis-aan-huis bedeling van reclamedrukwerk	53
11.4. Strafbepalingen	53
AFDELING 12. ORDELIJKE EN MILIEUVRIENDELIJKE VERKIEZINGSCAMPAGNE.....	54
AFDELING 13. BEWEGWIJZERING INDUSTRIEZONE NIEUWLAND	55
AFDELING 14. SCHADELIJKE MIDDELEN.....	55
AFDELING 15. GEBREK AAN BASISONDERHOUD VAN HANDELSPANDEN	55
HOOFDSTUK III – DE OPENBARE VEILIGHEID EN DE VLOTTE DOORGANG	57
AFDELING 1. SAMENSCHOLINGEN, BETOGINGEN, OPTOCHTEN	57
AFDELING 2. HINDERLIJKE OF GEVAARLIJKE ACTIVITEITEN IN OPENBARE RUIMTEN.....	57
AFDELING 3. PLAATSING VAN KRANEN	60
AFDELING 4. PRIVATIEVE INGEBRUIKNEMING VAN DE OPENBARE RUIMTE.....	61
AFDELING 5. HET GEBRUIK VAN GEVELS VAN GEBOUWEN.....	65
AFDELING 6. ALGEMENE MAATREGELEN TER VOORKOMING VAN SCHENDINGEN VAN DE OPENBARE VEILIGHEID.....	66
AFDELING 7. BRANDPREVENTIE.....	67
AFDELING 8. BRANDVEILIGHEID IN DE HORECAZAKEN	68
AFDELING 9. BRANDVEILIGHEID IN INRICHTINGEN VAN TIJDELIJKE AARD.....	68
HOOFDSTUK IV - MILIEU EN OPENBARE RUST	69
AFDELING 1. GEURHINDER	69
Verbranding in open lucht (rook, geur, stof, ...)	69
Verbranding binnenshuis (open haarden, allesbranders, houtkachels, ...)	69

Kampvuren	70
Strafbepalingen	70
AFDELING 2. GELUIDSHINDER.....	70
Niet-hinderlijk geluid.....	70
Erediensten	70
Aanzet tot oproer	70
Nachtgerucht.....	71
Rumoer of gerucht	71
Hanteren, lossen en laden.....	71
Stem-, instrumentale of muzikale uitvoeringen, luidsprekers, versterkers, parades	71
Geluid binnen private eigendommen en voertuigen	72
Microwagens	72
Verstoring van de rust bij private eigendommen.....	72
Modelvliegtuigen, - boten en -wagens en andere speeltuigen.....	72
Publiek toegankelijke etablissementen (cafés, restaurants, danszalen, ...)	72
Gebruik van toestellen met explosiemotoren of elektromotoren	72
Afstelling en werking van motoren	73
Alarmsystemen in voertuigen	73
Alarmsystemen in woningen.....	73
Geluidverwekkende hulpmiddelen bij handelsverrichtingen of dienstverlening	74
Aankondigen van rustpauzen in handels- of nijverheidsondernemingen.....	74
Kampeerplaatsen	74
Gebruik van crossmotoren en andere gemotoriseerde voertuigen.....	74
Gebruik van vogelschrikkanonnen en luchtdrukkanonnen	74
Strafbepalingen	75
AFDELING 3. LICHTHINDER	75
Algemeen	75
Gespreide verlichting van het luchtruim	75
Terreinverlichting	75
Klemtoonverlichting	75
Lichtreclame	76
Verblinden en hinderen van wegverkeer	76
Strafbepalingen	76
AFDELING 4. WATER EN EROSIE	76
Erosiebestrijdings- en waterbeheersingsmaatregelen.....	76
Hellingskaarten.....	77
Strafbepalingen	77
AFDELING 5. DIEREN	77
Definities	77
Muilkorven van kwaadaardige, agressieve of gevaarlijke dieren.....	77

Bewaking van voertuigen of andere goederen in voor publiek toegankelijke ruimte door kwaadaardige, agressieve of gevaarlijke dieren	77
Dood of zware verwonding van dieren of vee	77
Houden van wilde dieren	78
Houden van varkens	78
Begeleiden, lopen en vervoeren van dieren	78
Onbewaakte en loslopende dieren	78
Achterlaten van dieren in geparkeerde voertuigen	79
Binnendringen en bezetting van bewoonde plaatsen.....	79
Toegang en betreding van private gronden	79
Toegang en betreding van publiek toegankelijke etablissementen	79
Africhten van dieren.....	79
Duivensport.....	79
Kleiduifschieten	79
Wild-West-Rodeo's, koersen, jachten en gevechten met dieren.....	80
Slachting van dieren	80
Uitwerpselen van dieren	80
Openbare veiligheid en openbare gezondheid	81
Tentoonstelling van dieren in circussen	81
Aanhoudend geblaf	81
Honden aan de ketting	81
Begraven van huisdieren	81
Strafbepalingen	82
AFDELING 6. MESTSTOFFEN	82
Vervoer, gebruik en lozen van meststoffen	82
Opslag van meststoffen.....	82
Strafbepalingen	82
AFDELING 7. SCHADELIJKE STOFFEN EN AFVAL VAN DIERLIJKE OORSPRONG.....	82
Vervoer van schadelijke stoffen en afval van dierlijke oorsprong.....	82
Strafbepalingen	82
AFDELING 8. BESTRIJDING VAN EIKENPROCESSIERUPSEN	83
Definitie - beheerder	83
Meldingsplicht.....	83
Informatieplicht.....	83
Bestrijdingsmaatregelen	83
Kostprijs.....	84
Beoordeling en toezicht	84
Strafbepalingen	84
HOOFDSTUK V – DE GROENE RUIMTEN.....	85
Algemeen	85
Toegang tot de groene ruimten	85

Activiteiten in de groene ruimten	85
Maken van vuur.....	85
Gebruik van reclame	86
Toegang voor dieren	86
Gevaarlijke dieren en voorwerpen	86
Voederen van dieren.....	86
Kamperen	86
Verstoren van het natuurlijke milieu.....	86
Verstoren van de vaste structuren.....	87
Strafbepalingen	87
HOOFDSTUK VI - AMBULANTE HANDEL	88
HOOFDSTUK VII – MARKTEN	89
HOOFDSTUK VIII – BIJZONDERE BEPALINGEN UIT HET STRAFWETBOEK	90
HOOFDSTUK IX – PROCEDURE VOOR HET OPLEGGEN VAN GEMEENTELIJKE ADMINISTRATIEVE SANCTIES	90
Procedure	90
Sanctionering	90
Specifieke procedure voor minderjarigen - Ouderlijke betrokkenheid	91
Alternatieve maatregelen – Lokale bemiddeling en gemeenschapsdienst	91
Lokale bemiddeling	91
Gemeenschapsdienst	91
Leeftijdsgrens.....	92
Plaatsverbod	92
HOOFDSTUK IXbis - REGLEMENT OP DE BEMIDDELING IN HET KADER VAN DE GEMEENTELIJKE ADMINISTRATIEVE GELDBOETES	94
AFDELING 1. ALGEMENE BEPALINGEN	94
Toepassingsgebied	94
Bemiddeling.....	94
Bijstand minderjarigen	94
Principe van bemiddeling.....	94
AFDELING 2. UITVOERING VAN DE BEMIDDELINGSPROCEDURE	95
Ontvangst van het mandaat.....	95
Planning van de bemiddelingsprocedure	95
Contact met advocaat	95
Voorafgaand(e) individueel gesprek(ken) met elk van de partijen	96
Het gezamenlijk gesprek met de 2 partijen.....	96
Opmaken en overhandigen van de bemiddelingsovereenkomst tussen dader en slachtoffer	96
Afsluiten van de bemiddeling.....	97
Kennisname beslissing sanctionerend ambtenaar	97
Afsluiting van de bemiddelingsprocedure.....	97
HOOFDSTUK X - SLOTBEPALINGEN	98

BIJLAGE 1. REGLEMENT BETREFFENDE DE ORGANISATIE VAN OPENBARE MARKTEN EN AMBULANTE HANDEL.....	99
AFDELING 1. Organisatie van ambulante activiteiten op de openbare markten	99
Afdeling 1.1 : Toewijzing standplaatsen	99
Afdeling 1.2 : Abonnementen	102
AFDELING 2. Organisatie van ambulante activiteiten op het openbaar domein buiten de openbare markten	104
Afdeling 2.1. Plaatsen op het openbaar domein waar de ambulante activiteit mag plaatsvinden zijn niet vooraf bepaald	104
Afdeling 2.2. Ambulante activiteit op rondtrekkende wijze.....	105
AFDELING 3. Verkopen van producten of diensten met niet-commercieel karakter	106
Specifieke voorwaarden voor verkopen met niet-commercieel karakter (KB art 7, gewijzigd door BVR) .	106
Identificatievereiste.....	107
Aanvraag voorafgaande machtiging (KB art 7 §2 en 3, gewijzigd door BVR)	107
Weigering en intrekking machtiging.....	107
AFDELING 4. Aanvullende bepalingen	107
Bevoegdheid marktleider (KB art. 44)	107
Verplichte documenten (KB art 15, gewijzigd door BVR)	108
Identificatievereiste bij uitoefenen ambulante activiteiten (KB art 21)	108
Aanvang en inname standplaats	108
inrichting, opbouw en afbraak standplaats.....	109
Reinheid.....	109
Veiligheid.....	110
Standplaatsvergoeding.....	110
BIJLAGE 2. REGLEMENT OP DE AARSCHOTSE BRADERIJ	111
Hoofdstuk 1. Organisatie braderie	111
Hoofdstuk 2. Concessievoorwaarden	112
Hoofdstuk 3. Braderiereglement	113
BIJLAGE 3. KERMISREGLEMENT	114
Afdeling 1. Organisatie van kermisactiviteiten en ambulante activiteiten in kermisgastronomie op de openbare kermissen	114
Toepassingsgebied en definities.....	114
Afdeling 2. De organisatie van de kermisactiviteiten op het openbaar domein buiten openbare kermissen	122
Afdeling 3. Standgeld	122
Afdeling 4. Voorschriften en formaliteiten inzake de inrichting van en de veiligheid tijdens de openbare kermis en tijdens de uitoefening van kermisactiviteiten op het openbaar domein en de exploitatie van de attracties.....	123
Afdeling 5. Richtlijnen voor de reglementering van de bescherming tegen brand- & paniekrisico's	126
Afdeling 6. Normen inzake geluid.....	126
Afdeling 7. Slotbepalingen.....	127
BIJLAGE 4. REGLEMENTEN OP DE BEGRAAFPLAATSEN.....	128
1. POLITIEVERORDENING OP DE BEGRAAFPLAATSEN	128
I. Pleegvormen die de begravingen/crematies voorafgaan	128

II. Lijkenvervoer	128
III. Begravingen	129
IV. Ontgravingen.....	130
V. Graftekens, bouw- en beplantingswerken – onderhoud der graven	131
VI. Crematie – columbarium –uitstrooiing	132
VIbis. Bijzetting assen gezelschapsdieren	134
VII. Politie	134
VIII. Strafbepalingen	135
2. HUISHOUDELIJK REGLEMENT OP DE BEGRAAFPLAATS(EN)	136
1. Algemene bepalingen	136
2. Begravingen	137
3. Rotatiesysteem (omwenteling)	138
4. Slotbepalingen	138
3. HUISHOUDELIJK- EN POLITIEREGLEMENT OP DE DIERENBEGRAAFPLAATS TE GELRODE.....	140
BIJLAGE 5. SKATEREGLEMENT – SKATETERREIN DEMERVALLEI	141
BIJLAGE 6. VISSEN OP DE DEMER.....	143
BIJLAGE 7. REGLEMENT HOUDENDE DE VOORWAARDEN TOT HET EXPLOITEREN VAN EEN TAXIDIENST.....	144
BIJLAGE 8. REGLEMENT HOUDENDE DE VOORWAARDEN TOT HET EXPLOITEREN VAN EEN DIENST VOOR HET VERHUREN VAN VOERTUIGEN MET BESTUURDER.....	144
BIJLAGE 9. REGLEMENT WOONWAGENTERREIN AARSCHOT	145
BIJLAGE 10. EVENEMENTENREGLEMENT	155
HOOFDSTUK I - TOEPASSINGSGBIED	155
HOOFDSTUK II - DE KENNISGEVING VAN EEN EVENEMENT	156
HOOFDSTUK III - REGLEMENTAIRE BEPALINGEN.....	158
Afdeling I: Sluitingsuur	158
Afdeling II: Geluidshinder	158
Afdeling III: Private en bijzondere veiligheid (wet van 2 oktober 2017 tot regeling van de private en bijzondere veiligheid)	159
Afdeling IV: Verkoop van alcoholhoudende dranken.....	160
Afdeling V. Lichtpollutie	161
Afdeling VI. Brandveiligheid	161
HOOFDSTUK IV - SPORTEVENEMENTEN	161
HOOFDSTUK V - KAMPEN, KAMPVUREN EN NACHTSPELEN	163
HOOFDSTUK VI - CONTROLE-, STRAF- EN SLOTBEPALINGEN.....	166
Bijlagen	166
BIJLAGE 11. REGLEMENT St. ROCHUSVERLICHTING 15 augustus.....	174
BIJLAGE 12. ORGANISATIE MOUNTAINBIKETOCHTEN OP HET GRONDGEBIED VAN AARSCHOT	176
BIJLAGE 13. POLITIEREGLEMENT KAMPEN	176
BIJLAGE 14. POLITIEREGLEMENT VOOR DE PRIVATIEVE INGEBRUIKNAME VAN DE OPENBARE WEG VOOR HORECATERRASSEN	177
HOOFDSTUK I. DEFINITIES	177

HOOFDSTUK II. TOEPASSINGSGEBIED.....	178
HOOFDSTUK III. DE AANVRAAG TOT VERGUNNING	179
Inhoud van de vergunningsaanvraag	179
Kenmerken van de vergunning.....	180
Administratieve procedure van de vergunningsaanvraag	180
HOOFDSTUK IV. DE VERGUNNINGSVOORWAARDEN	180
Plaatsing en inrichting van het terras.....	180
Reinheid en onderhoud van een terras.....	185
Opstelling	185
HOOFDSTUK V. TOEZICHT EN SANCTIES	186
BIJLAGE 14A. POLITIEREGLEMENT VOOR DE PRIVATIEVE INGEBRUIKNAME VAN DE OPENBARE WEG VOOR HORECATERRASSEN - verlenging en aanpassing van de soepele regeling in 2023 en 2024	193
BIJLAGE 15. REGLEMENT BETREFFENDE DE EXPLOITATIE VAN NACHTWINKELS	196
HOOFDSTUK 1. ALGEMENE BEPALINGEN	196
HOOFDSTUK 2. UITBATING VAN NACHTWINKELS	196
HOOFDSTUK 3. AANVRAAG VESTIGINGS-/UITBATINGSVERGUNNING	198
HOOFDSTUK 4. POLITIEMAATREGELEN EN STRAFBEPALINGEN	198
BIJLAGE 16. POLITIEREGLEMENT VOOR KERSTBOOMVERBRANDINGEN	200
BIJLAGE 17. POLITIEREGLEMENT VOOR FEESTVUURWERK	200
BIJLAGE 18. POLITIEREGLEMENT VOOR HET AFSTEKEN VAN PROFESSIONEEL VUURWERK	200
BIJLAGE 19. POLITIEREGLEMENT OP HET GEBRUIK VAN WENSBALLONNEN	200
BIJLAGE 20. POLITIEREGLEMENT OP HET PLAATSEN EN GEBRUIKEN VAN EEN SLEUTELKLUIS VOOR DE BRANDWEER.....	201
BIJLAGE 21. GEBRUIKSREGLEMENT VAN HET MULTISPORTTERREIN DE KLINKER	202
BIJLAGE 22. HANDHAVINGSREGLEMENT IN HET KADER VAN HET DECREET VAN 3 MEI 2019 HOUDENDE DE GEMEENTEWEGEN.....	203
Hoofdstuk 1. Definities	203
Hoofdstuk 2. Verbodsbepalingen	203
Hoofdstuk 3. Bestrafing	204
Hoofdstuk 4. Bestuurlijke maatregelen	204
Afdeling 1. Last tot herstel	204
Afdeling 2. Bestuursdwang.....	205
Hoofdstuk 5. Vaststellers	206
BIJLAGE 23. AFFICHERING HUURPRIJS	207
(verplichte afficHERING huurprijs – gemeenschappelijke lasten – gegevens energieprestatiecertificaat).....	207
BIJLAGE 24. ZONAAL HORECAREGLEMENT	208
(voorschriften omtrent brandveiligheid in horecazaken en gelijkaardige inrichtingen)	208
Hoofdstuk 1: Algemeen	208
1. Terminologie	208
2. Maximaal toegelaten aanwezig	209
Hoofdstuk 2: Inplanting en toegangswegen	209

Hoofdstuk 3: Compartimentering en evacuatie	210
1. Compartimentering	210
2. Evacuatie van de compartimenten.....	210
Hoofdstuk 4: Voorschriften voor sommige bouwelementen	210
Structurele elementen	211
Hoofdstuk 5: Voorschriften inzake constructie van compartimenten en evacuatiewegen	211
1. Compartimenten	211
2. Trappen	212
3. Evacuatiewegen en vluchtterrassen.....	213
Hoofdstuk 6: Voorschriften voor sommige lokalen en technische ruimten	214
1. Technische lokalen en ruimten	214
2. Keuken.....	216
Hoofdstuk 7: Uitrusting van de gebouwen	216
1. Elektrische laagspanningsinstallaties voor drijfkracht, verlichting en signalisatie	216
2. Brandbestrijdingsmiddelen	216
3. Installaties voor melding, waarschuwing en alarmering	217
4. Automatische branddetectie.....	217
5. Andere technische installaties.....	217
Hoofdstuk 8: Bekledingsmaterialen.....	217
1. Algemeen.....	217
2. Niet vast bevestigde bekledingen	217
3. Vloer-, wand en plafondbekledingen	218
4. Meubilair	218
Hoofdstuk 9: Onderhoud en periodieke controle	218
Hoofdstuk 10: Uitbatingsvoorschriften	220
1. Algemeen.....	220
2. Verzekeringen.....	220
3. Vuurwerk.....	221
4. Voorlichting van het personeel inzake brandpreventie	221
5. Plannen.....	221
6. Veiligheidsregister	221
Hoofdstuk 11: Slotbepalingen	221
1. Overgangperiode	221
2. Afwijkingen	221
3. Wijzigingen	222
4. Inwerkingtreding	222
BIJLAGE 25. ZONAAL EVENEMENTENREGLEMENT	223
Hoofdstuk 1: Algemene voorwaarden	223
Afdeling 1. Algemeen	223
Afdeling 2. Toepassingsgebied	223
Afdeling 3. Terminologie	224

Hoofdstuk 2: Maximaal toegelaten aanwezigen	224
Hoofdstuk 3: Inplanting en toegangswegen	225
Hoofdstuk 4: Evacuatie	225
Afdeling 1. Algemeen	225
Afdeling 2. Zitplaatsen/tafels	226
Hoofdstuk 5: Blusmiddelen.....	227
Hoofdstuk 6: Veiligheidsmaatregelen en afspraken.....	227
Hoofdstuk 7: Elektrische installaties.....	228
Hoofdstuk 8: Varia Decoratie.....	229
Hoofdstuk 9: Gebouwen	229
Hoofdstuk 10: Feesttenten	229
Hoofdstuk 11: Standen/eetkramen/foodtrucks	231
Afdeling 1 Algemeen	231
Afdeling 2 Eetkramen	232
Afdeling 3 Foodtrucks.....	232
Hoofdstuk 12: Kampvuur	232
Hoofdstuk 13: Vuurkorven.....	234
Hoofdstuk 14: Fakkels.....	234
Hoofdstuk 15: Campings (> 50 personen)	236
Hoofdstuk 16: Vuurwerk.....	236
Algemeen	236
Veiligheidsafstanden	238
Weersomstandigheden	239
Hoofdstuk 17: Podia, stellingen, geluidstoren, opblaasbare structuren	239
Hoofdstuk 18: Carnavalstoeten	240
Hoofdstuk 19: Kermissen	240
Kermistoestellen Type A (sneller dan 10 m/s of een hoogte hoger dan 5 meter):	240
Kermistoestellen Type B (= niet type A):	240
Hoofdstuk 20: Slotbepalingen	240
Afdeling 1. Aanvragen	240
Afdeling 2. Controles	241
Afdeling 3. Afwijkingen.....	241
Afdeling 4. Sluiting.....	241
Afdeling 5. Inwerkingtreding	241
BIJLAGE 26. POLITIEREGLEMENT VESTIGINGSTOELATING HANDCARWASHES	242
Begripsomschrijving.....	242
Toelating om vestiging.....	242
Voorwaarden	242
Uitzonderingen	243
Modaliteiten	243
Toelatingsaanvraag.....	244

Weigeringsgronden	245
Verval van de toelating.....	245
Administratieve sancties en maatregelen	245
Inwerkingtreding	246
BIJLAGE 27. POLITIEVERORDENING BETREFFENDE DE GEMEENTELIJKE ADMINISTRatieve SANCTIES VOOR OVERTREDINGEN BETREFFENDE HET STILSTAAN EN HET PARKEREN EN OVERTREDINGEN BETREFFENDE DE VERKEERSBORDEN C3 EN F103, VASTGESTELD MET AUTOMATISCH WERKENDE TOESTELLEN (GAS 4).....	247
ALGEMEEN.....	247
INBREUKEN	247
PROCEDURE	254
BIJLAGE 28. BIJZONDERE POLITIEVERORDENING BETREFFENDE DE GEMEENTELIJKE ADMINISTRatieve GELDBOETES VOOR BEPERKTE SNELHEIDSOVERTREDINGEN (GAS 5)	255
Hoofdstuk 1. Toepassingsgebied	255
Hoofdstuk 2: De gemeentelijke administratieve geldboete	255
Hoofdstuk 3. De administratieve procedure	255
Afdeling 1. Vaststelling	255
Afdeling 2. Procedure voor de sanctionerend ambtenaar	256
Afdeling 3. Beroep bij de politierechtbank.....	256
BIJLAGE 29. REGLEMENT BETREFFENDE DE VOORWERPEN, GEVONDEN OP DE OPENBARE WEG OF ER GEPLAATST TER UITVOERING VAN VONNISSEN TOT UITZETTING	258
Gevonden voorwerpen	258
Gevonden fietsen.....	259
Gevonden auto's.....	259
Gevonden gelden.....	260
Uithuiszettingen.....	260
Aanpassing Algemeen Politierglement	260
BIJLAGE 30. POLITIEREGLEMENT OP DE UITBATING VAN SEKSINRICHTINGEN	262
Artikel 1. Definities	262
Artikel 2. Toepassingsgebied	263
Artikel 3. Toppel- en zoekgedrag.....	263
Artikel 4. Vergunningsplicht	264
Artikel 5. Aanvraag	265
Artikel 6. Ten gronde.....	266
Artikel 7. Voorwaarden	266
Artikel 8. Inrichtingsvereisten	267
Artikel 9. Hygiënische vereisten	268
Artikel 10. Modaliteiten	269
Artikel 11. Controle	270
Artikel 12. Weigeringsgronden.....	270
Artikel 13. Verval van de vergunning	270
Artikel 14. Handhaving	270

Artikel 15. Inwerkingtreding.....	271
BIJLAGE 31. POLITIEREGLEMENT OP DE UITBATING VAN SHISHABARS EN INRICHTINGEN WAAR PRODUCTEN OP BASIS VAN CANNABIS OF DERIVATEN WORDEN VERKOCHT.....	272
Hoofdstuk 1. Algemene bepalingen	272
Artikel 1. Definities en begripsomschrijving	272
Artikel 2. Toepassingsgebied en vergunningsplicht	272
Hoofdstuk 2. Procedure.....	273
Artikel 3. Uitbatingsvergunning.....	273
Artikel 4. Vergunningsvoorwaarden.....	274
Artikel 5. Weigeringsgronden.....	275
Artikel 6. Modaliteiten uitbatingsvergunning	275
Artikel 7. Hernieuwen van de uitbatingsvergunning.....	276
Artikel 8. Uitbatingsvoorwaarden	277
Hoofdstuk 3. Maatregelen en bepalingen	277
Artikel 9. Politiemaatregelen en strafbepalingen.....	277
Artikel 10. Overige bepalingen	278

Art. 1. Voor de toepassing van onderhavig reglement, verstaat men onder openbare ruimte:

1. de openbare weg, met inbegrip van de bermen, voetpaden en de ruimten aangelegd als aanhorigheden van de verkeerswegen en voornamelijk bestemd voor het parkeren van voertuigen.
2. de parken, openbare tuinen, pleinen en speelterreinen.

De berm is de ruimte of het gedeelte van de weg dat niet in de rijweg begrepen is.

De openbare weg is dat gedeelte van het gemeentelijk grondgebied dat in hoofdorde bestemd is voor het verkeer van personen of voertuigen en voor iedereen toegankelijk is binnen de bij wetten, besluiten en reglementen bepaalde perken. Het omvat tevens, binnen dezelfde perken van wetten en verordeningen, de installaties voor het vervoer en de bedeling van goederen, energie en signalen.

Art. 2.

§1. De in onderhavig reglement beoogde vergunningen worden precair en herroepbaar afgegeven, in de vorm van een persoonlijke en onoverdraagbare titel, die de gemeente niet aansprakelijk stelt.

Ze kunnen op ieder moment ingetrokken worden wanneer het algemeen belang het vereist.

Ze kunnen ook geschorst of ingetrokken worden door het college van burgemeester en schepenen wanneer de houder een overtreding begaat tegen onderhavig reglement, overeenkomstig de bij artikel 119bis van de nieuwe gemeentewet voorziene procedure.

§2. De begunstigden moeten zich strikt houden aan de voorschriften van de vergunningsakte en erover waken dat diens voorwerp geen schade kan berokkenen aan anderen, noch de openbare veiligheid, netheid, gezondheid of rust in het gedrang kan brengen.

De gemeente is niet aansprakelijk voor de schade die kan voortvloeien uit de - al dan niet foutieve - uitoefening van de bij de vergunning beoogde activiteit.

Art. 3. Wanneer de openbare veiligheid, netheid, gezondheid of rust in het gedrang komen door situaties waarvan de oorzaak bij privé-eigendommen ligt, kan de burgemeester de nodige besluiten nemen.

De eigenaars, huurders, bezetters of zij die er op een of andere manier verantwoordelijk voor zijn, moeten er zich naar schikken.

In geval van weigering of vertraging in de uitvoering van de bij voornoemde besluiten voorgeschreven maatregelen, alsook indien het onmogelijk is ze aan de betrokkenen te betekenen, kan de burgemeester er ambtshalve toe doen overgaan, op risico van de in gebreke blijvende partijen, die de kosten hoofdelijk moeten dragen.

Art. 4. De persoon die de voorschriften van de bepalingen van onderhavig reglement niet naleeft, is burgerlijk aansprakelijk voor de schade die daaruit kan voortvloeien.

De gemeente is niet aansprakelijk voor de schade die zou voortvloeien uit de niet-naleving van de bij dit reglement voorgeschreven bepalingen.

Art. 5. Ieder die zich op de openbare weg bevindt of in een voor het publiek toegankelijke plaats, moet zich onmiddellijk schikken naar de verzoeken of bevelen van de politie met het oog op:

1. de vrijwaring van de openbare veiligheid, netheid, gezondheid of rust;
2. de vereenvoudiging van de taken van de hulpdiensten en de bijstand aan personen in gevaar;
3. het doen naleven van de wetten, decreten, reglementen en besluiten.

Deze verplichting is tevens van toepassing op personen die zich in een privé-eigendom bevinden, wanneer de politie of de gemachtigde ambtenaar er is binnengegaan op verzoek van de bewoners of in geval van brand, overstroming of hulpoproep.

AFDELING 1. NETHEID VAN DE OPENBARE RUIMTE

Art. 1. Het is verboden ieder voorwerp of plaats van de openbare ruimte te bevuilen op gelijk welke manier, door eigen toedoen of door toedoen van de personen, dieren of zaken waarop men toezicht of waarover men zeggenschap heeft, zoals:

1. ieder voorwerp van algemeen nut of ieder voorwerp voor de versiering van de openbare ruimte.
2. ieder onderdeel van het straatmeubilair.
3. galerijen en doorgangen op private grond die voor het publiek toegankelijk zijn.
4. openbare gebouwen en privé-eigendommen.
5. voertuigen van derden.

De aannemers of personen, gelast met het vervoer van aarde, bouwmaterialen, afbraak- of andere materialen die de openbare weg kunnen bevuilen, moeten hun wagens zodanig afdekken dat niets van de lading op de openbare weg zou kunnen vallen.

De aannemers of verantwoordelijken zijn eveneens verplicht de openbare wegen gelegen in de omgeving van de werkplaatsen waar geladen en gelost wordt in staat van volledige zindelijkheid te houden.

Aan vrachtvervoer dat schade of bevuiling aan de openbare weg veroorzaakt, kan een bepaalde reisweg worden opgelegd door de burgemeester.

De vervoerders blijven verantwoordelijk voor eventuele schade aan de weg en eveneens voor het reinigen ervan.

Diegene die deze bepaling overtreedt, moet de zaken onmiddellijk reinigen zoniet houdt de gemeente zich het recht voor het te doen op kosten en op risico van de overtreder, met toepassing van het in voege zijnde tariefreglement.

Art. 2. Het maken van mortel of andere bindmiddelen voor een bouwbedrijf op de openbare weg is verboden.

Mits voorafgaandelijke schriftelijke vergunning van het college van burgemeester en schepenen kan hierop een afwijking worden toegestaan op voorwaarde dat:

- er een doorgang wordt gelaten van 75 cm. voor de voetgangers en
- het maken van mortel of andere bindmiddelen gebeurt op een metalen plaat die de bevuiling van de openbare weg voorkomt.

Iedere bevuiling van de openbare weg met smeerstoffen, kleverige of andere stoffen is verboden.

Diegene die deze bepaling overtreedt, moet de zaken onmiddellijk reinigen zoniet houdt de gemeente zich het recht voor het te doen op kosten en op risico van de overtreder, met toepassing van het in voege zijnde tariefreglement.

De werken van openbare wegen, die uitgevoerd worden door de staat, provincie of gemeente vallen niet onder toepassing van dit artikel.

Art. 3. De verkopers van voedingsproducten die onmiddellijk en buiten worden verbruikt, dienen het nodige te doen opdat hun klanten de openbare ruimte rond hun handel niet vervuilen.

De verkopers van frieten of andere ter plaatse te verbruiken eetwaren evenals de houders van kramen op foren en markten, moeten hun voertuigen of hun kramen voorzien van een korf uit onbrandbaar materiaal bestemd voor papier en afval. Zij moeten ervoor instaan dat in de onmiddellijke omgeving van hun voertuig, kraam of inrichting alle papier of om het even welk voorwerp, door hun klanten op de grond gegooid, worden weggenomen.

Zij moeten ervoor zorgen dat hun toestellen geen overdreven reuk noch rook verspreiden die de voorbijgangers of bewoners van de buurt kunnen hinderen.

Diegene die deze bepaling overtreedt, moet de zaken onmiddellijk reinigen zonet houdt de gemeente zich het recht voor het te doen op kosten en op risico van de overtreder, met toepassing van het in voege zijnde tariefreglement.

Art. 4. Het is verboden te urineren of uitwerpselen achter te laten op de openbare ruimte of in openbare plaatsen en parken, galerijen en passages op privégebied die voor het publiek toegankelijk zijn, elders dan in de daartoe bestemde plaatsen.

Het is verboden te spuwen op een openbare plaats of een voor het publiek toegankelijke plaats.

Het is verboden de afval, was- en huiswaters evenals alle andere vloeistoffen uit de bebouwde en onbebouwde eigendommen op de openbare weg te laten afvloeien.

Diegene die deze bepaling overtreedt, moet de zaken onmiddellijk reinigen zonet houdt de gemeente zich het recht voor het te doen op kosten en op risico van de overtreder, met toepassing van het in voege zijnde tariefreglement.

Art. 5. Diegene die de bepalingen van de artikelen 1 tot 4 overtreedt, kan bestraft worden met een administratieve geldboete.

AFDELING 2. VOETPADEN, BERMEN EN ONDERHOUD VAN EIGENDOMMEN

Art. 6. De voetpaden en bermten van al dan niet bewoonde gebouwen dienen te worden onderhouden en proper te worden gehouden. Deze verplichtingen berusten voor de voetpaden en bermten gelegen:

1. voor bewoonde gebouwen:
op de eigenaar, de mede-eigenaars, de vruchtgebruikers of de huurders van het gebouw of de personen die belast zijn met het dagelijks onderhoud van de gebouwen;
2. voor gebouwen zonder woonfunctie:
op de conciërges, portiers, bewakers of de personen die belast zijn met het dagelijks onderhoud van de gebouwen;
3. voor leegstaande gebouwen of onbebouwde terreinen:
op iedere houder van een reëel recht op het goed met name eigenaars, vruchtgebruikers, erfpachters, opstalhouders, titularissen van een gebruiksrecht, recht van bewoning, erfdienstbaarheid of huurders;
4. voor flatgebouwen:
op de personen die speciaal belast zijn met het dagelijks onderhoud ervan of deze aangeduid door een binnenhuisreglement. Bij gebreke hiervan of indien deze persoon in gebreke blijft, rust de verplichting op de bewoners van de gelijkvloerse verdieping en eerst op diegenen die aan de straatkant wonen. Indien er geen bewoners zijn op de gelijkvloerse verdieping, valt de verplichting op de bewoners van de eerste verdieping, enzovoort.

Deze verplichtingen omvatten onder andere de verwijdering van onkruid en wilde begroeiing, vervuilende producten of materialen.

Voetpaden en bermten mogen enkel schoongemaakt worden op de meest aangewezen tijdstippen om de veilige en gemakkelijke doorgang en de openbare rust niet in het gedrang te brengen.

Onder voetpad verstaat men de doorgaans ten opzichte van de rijweg verhoogde of gelijkgrondse berm, die langs de rooilijn gelegen is en voor de voetgangers bestemd is.

De berm is de ruimte of het gedeelte van de weg dat niet in de rijweg begrepen is en geen deel uitmaakt van het voetpad.

Voor bermen worden bovendien preferabel de volgende richtlijnen in acht genomen:

- Zo mogelijk wordt het gebruik van biociden aan banden gelegd. Het is hier aangewezen om zoveel mogelijk beroep te doen op mechanische middelen.
- Bermen maaien mag niet vóór 15 juni. De tweede maaibeurt gaat door na 15 september.
- Het maaisel wordt binnen de tien dagen na het maaien verwijderd.
- Maaimachines worden niet lager dan tien centimeter ingesteld.

Art. 7. De goede staat van onbebouwde terreinen, braakgronden en onbebouwde gedeelten van eigendommen moet op ieder moment verzekerd zijn, wat inhoudt dat erover dient gewaakt te worden dat de begroeiing noch de openbare eigendom noch de openbare veiligheid bedreigt.

Het is verboden vuilnis, puin of welke stoffen ook op de braakgronden neer te leggen, te bewaren of op te slaan.

Deze verplichting geldt voor de in artikel 6 vermelde leegstaande gebouwen of onbebouwde terreinen.

Art. 8. Indien de verantwoordelijke de bepalingen van de artikelen 6 en 7 overtreedt, heeft de gemeente het recht de nodige werken uit te voeren op kosten en risico van de overtreder, met toepassing van het in voege zijnde tariefreglement.

Art. 9. Degene die de bepalingen van de artikelen 6 en 7 overtreedt, kan gestraft worden met een administratieve geldboete.

AFDELING 3. GEZONDHEID VAN DE WONINGEN EN HUN OMGEVING

REINHEID VAN DE HUIZEN, BINNENPLAATSEN EN GEMEENSCHAPPELIJKE GANGEN.

Art. 10. Het is verboden binnen de huizen, binnenplaatsen en gemeenschappelijke gangen vuil water, urine, keukenafval en in het algemeen alle stoffen die van aard zijn ongezonde of stinkende uitwasemingen voort te brengen, te bewaren of op te hopen.

Iedere eigenaar of huurder moet de WC's, de vuilniskokers, alsook alle andere inrichtingen die daarmee verband houden, in volmaakte staat van zindelijkheid houden.

De beerputten moeten tijdig worden geledigd.

In geval van ondergelopen kelders zijn de bewoners verplicht het water, modder en klei eruit te verwijderen.

Indien er besmettelijke ziekten uitbreken of dreigen, zelfs in afzonderlijke gevallen, en de onreinheid van de woning(en) een oorzaak tot verspreiding van de kwalen kan vormen, moeten de eigenaars, huurders of bewoners alle lokalen in een behoorlijke staat van reinheid brengen en ontsmetten.

In de gedeelten van de gemeenten waar geen rioleringsnet bestaat, gelden de bepalingen van de Vlaremwetgeving, de milieuvorwaarden van Vlarem II en de bepalingen van de code van goede praktijk voor de aanleg van openbare riolen en individuele voorbehandelingsinstallaties (krachtlijnen voor een geïntegreerd rioleringsbeleid) zoals opgenomen in Vlarem II.

ONBEWOONBAARHEID VAN ONGEZONDE WONINGEN.

Art. 11. Dit artikel is van toepassing op de woningen waarvan de toestand een gevaar oplevert voor de openbare gezondheid door onreinheid, vochtigheid, gebrek aan verlichting of verluchting, slechte waterafvoer, afwezigheid van drinkbaar water, overbevolking, enz.....

Wanneer er onmiddellijk gevaar dreigt, schrijft de burgemeester, op grond van een verslag van een geneesheer, van een ambtenaar van het Ministerie van Volksgezondheid of van de bevoegde gemeentelijke dienst over de feitelijke situatie, in een besluit de te nemen maatregelen voor. De bewoners zullen zo vlug mogelijk van het bezoek van bovenvermelde ambtenaren in kennis gesteld worden.

In geval van hoogdringendheid en wanneer de betrokkenen geen gevolg geven aan de bevelen van de burgemeester kunnen de voorgeschreven maatregelen op kosten van de nalatige onmiddellijk uitgevoerd worden en kan de burgemeester de ontruiming van de woning bevelen.

Wanneer er geen onmiddellijk gevaar dreigt, laat de burgemeester een verslag opmaken door een geneesheer, de gezondheidsinspecteur van het Ministerie van Volksgezondheid, de bevoegde gemeentelijke dienst of een andere bevoegde derde. De bewoners zullen minstens 12 uur vooraf van het bezoek van bovenvermelde ambtenaren verwittigd worden. Dit verslag van het onderzoek naar de feitelijke situatie wordt aan de betrokkene meegedeeld.

Samen met de mededeling van het verslag verzoekt de burgemeester de betrokkenen, binnen een redelijke termijn die hij vaststelt, hem hun aanmerkingen betreffende de staat van de woning en de maatregelen die zij voorstellen om aan de ongezonde toestand te verhelpen, mede te delen.

Na kennis genomen te hebben van die voorstellen of bij ontstentenis daarvan stelt de burgemeester gepaste maatregelen vast evenals de termijn van uitvoering. Alle kosten hieraan verbonden zijn ten laste van de betrokkenen.

In geval geen gevolg wordt gegeven aan het besluit van de burgemeester kunnen de werkzaamheden op kosten van de betrokkenen uitgevoerd worden, met toepassing van het in voege zijnde tariefreglement en kan in voorkomend geval de woning onbewoonbaar verklaard worden.

LEEGSTAANDE WONINGEN

Art. 12. De eigenaar van een niet-bewoond of niet-gebruikt gebouw is verplicht het op een zodanige wijze af te sluiten dat iedere toegangsmogelijkheid, zonder inbraak, onmogelijk wordt.

Tevens dient in deze gebouwen de toegang voor huis- en knaagdieren via vensters, ramen, deuren, keldergaten en riolen onmogelijk te worden gemaakt.

ONBEWOONBAARHEID VAN BOUWVALLIGE WONINGEN

Art. 13. Degene die een ongeval veroorzaakt door ouderdom, bouwvalligheid, gebrek aan herstelling of onderhoud van huizen, gebouwen of muren kunnen worden bestraft met een administratieve geldboete.

Art. 14. Dit artikel is van toepassing op de woningen die door hun bouwvallige staat een gevaar opleveren voor de openbare veiligheid door instortingsgevaar van het volledig gebouw of een deel ervan (bv. dakgoten, neerschuivende pannen, scheuren in gevel, ontploffingsgevaar, brandgevaar, vermolmd houtwerk, enz.....).

Wanneer er onmiddellijk gevaar dreigt, schrijft de burgemeester op grond van een verslag van een ambtenaar van de bevoegde gemeentelijke dienst of een deskundige derde (ingenieur, architect) over de gedane vaststellingen in een besluit de te nemen maatregelen voor.

Indien de betrokkenen in geval van hoogdringendheid geen gevolg geven aan het besluit van de burgemeester, kunnen de maatregelen op hun kosten uitgevoerd worden met toepassing van het in voege zijnde tariefreglement en kan desnoods de ontruiming van de woning bevolen worden.

In geval er geen onmiddellijk gevaar dreigt, laat de burgemeester een verslag opmaken door de bevoegde gemeentelijke dienst of een andere bevoegde derde. De bewoners zullen minstens 12 uur vooraf van het bezoek van bovenvermelde ambtenaren verwittigd worden. Dit verslag van het onderzoek naar de feitelijke situatie wordt aan de betrokkenen meegedeeld.

Samen met de mededeling van het verslag verzoekt de burgemeester de betrokkenen, binnen een redelijke termijn die hij vaststelt, hem hun aanmerkingen betreffende de staat van de woning en de maatregelen die zij voorstellen om aan de bouwvallige toestand te verhelpen, mee te delen.

Na kennis genomen te hebben van die voorstellen of bij ontstentenis daarvan stelt de burgemeester gepaste maatregelen vast evenals de termijn van uitvoering. Alle kosten hieraan verbonden zijn ten laste van de betrokkenen.

In geval geen gevolg wordt gegeven aan het besluit van de burgemeester kunnen de werkzaamheden op kosten van de betrokkenen uitgevoerd worden met toepassing van het in voege zijnde tariefreglement.

AFDELING 4. WATEROPPERVLAKTEN, WATERWEGEN, KANALISERINGEN

Art. 15. Het is verboden de leidingen bestemd voor de werking van fontein en of voor de afvoer van regen- of afvalwater te versperren of enig voorwerp in te gooien waardoor ze kunnen verstopp en.

Art. 16. Behoudens vergunning is het verboden om de riolen in de openbare ruimte te ontstoppen, schoon te maken, te herstellen of er aansluitingen op aan te brengen.

Het verbod is niet van toepassing op de vrijmaking van kolken als de minste vertraging de aangrenzende eigendommen schade zou kunnen berokkenen en voor zover er niets wordt gedemonteerd of uitgegraven.

Art. 17. Het is verboden het ijs dat zich gevormd heeft op stilstaand water en waterwegen, riolen en rioolkolken te bevuilen door er gelijk welke voorwerpen, substanties, dode of levende dieren op te werpen of in te gieten.

Art. 18. Het is verboden te baden in rivieren, kanalen, vijvers, bekkens, fontein en gelegen in openbare ruimten of deze te bevuilen of er dieren in te laten baden of te wassen of er eender wat in onder te dompelen.

Art. 19. Overeenkomstig het provinciaal politiereglement der wegen van 10 maart 1955 is het verboden regenwater afkomstig van bebouwde eigendommen of afvalwater ongeacht hun herkomst op de openbare ruimte te doen afvloeien.

Art. 20. Diegene die de bepalingen van de artikelen 15 tot 19 overtreedt, kan bestraft worden met een administratieve geldboete.

AFDELING 5. RUIMEN VAN WATERLOPEN

Art. 21. Elk jaar vóór 1 oktober zijn de eigenaars, vruchtgebruikers, huurders en andere bewoners gehouden de grachten te ruimen, welke door hun gronden lopen of deze scheiden van andere private eigendommen teneinde de goede afloop der wateren, te verzekeren.

Zijn uitgezonderd:

- de grachten langsheen de buurtwegen en waarvan zij een afhankelijkheid uitmaken;
- de onbevaarbare waterlopen, geklasseerd bij toepassing van de wet van 28 december 1967¹.

Art. 22. De ruiming zal gebeuren door de boordeigenaars. De grachten moeten altijd een voldoende diepte en de nodige doorsnede hebben om de vrije afloop der wateren te verzekeren.

In dwarslijn zullen de grachten minstens 0,50 meter breedte hebben op de bodem met schuine taluden van 45°.

Al de voorwerpen en het struikgewas, welke de afloop der waters zouden kunnen hinderen, zullen weggeruimd worden.

Art. 23. Bij ontstentenis van uitvoering door de boordeigenaars zal de gemeente ambtshalve overgaan tot de ruiming op kosten en risico van de overtreder, met toepassing van het in voege zijnde tariefreglement.

Art. 24. Het gemeentebestuur of de afgevaardigde zal tot de eigendommen, waar de afwateringen doorlopen, toegang hebben om er zich van te vergewissen dat de voorschriften van de artikelen 21 tot 22 worden nageleefd.

¹ Wet van 28 december 1967 betreffende de onbevaarbare waterlopen (B.S. 15.02.1968) en latere wijzigingen

Art. 25. Diegene die de bepalingen van de artikelen 21 tot 22 overtreedt, kan bestraft worden met een administratieve geldboete.

AFDELING 6. VERWIJDERING VAN BEPAALDE AFVALSTOFFEN

Art. 26. De fysieke of rechtspersonen die een overeenkomst hebben afgesloten met een maatschappij voor de verwijdering van hun afval uitgezonderd huishoudelijke afvalstoffen, moeten in die overeenkomst de dag en het tijdstip van de ophaling preciseren. Ze dienen er tevens over te waken dat de zakken of recipiënten met dit afval geen bron van hinder of vervuiling kunnen vormen en dat ze geen ongedierte of dieren kunnen aantrekken.

Wanneer de in het eerste lid beoogde ophaling 's morgens plaatsvindt, mogen de zakken of recipiënten ten vroegste klaargezet worden op de vooravond van de ophaling ná 17 uur of de dag zelf, vóór de komst van de vrachtwagen. De recipiënten worden terug binnengehaald uiterlijk vóór 22 uur 's avonds, de dag van de ophaling.

Wanneer de ophaling 's avonds plaatsvindt, dienen de zakken of recipiënten te worden klaargezet de dag zelf na 18 uur en vóór de komst van de vrachtwagen.

Het gemeentebestuur kan de in het tweede lid voorziene tijdstippen voor de plaatsing van de zakken of recipiënten met afval wijzigen, wanneer die in strijd zijn met de voorschriften inzake openbare veiligheid, rust, volksgezondheid, netheid en zindelijkheid.

Art. 27. Het ledigen van beerputten en septische putten, het vervoer en de verwijdering van hun inhoud mag enkel gebeuren door een onderneming die volgens de reglementering ter zake erkend is.

Art. 28. Diegene die de bepalingen van de artikelen 26 tot 27 overtreedt, kan bestraft worden met een administratieve geldboete.

7.1. ALGEMENE BEPALINGEN

7.1.1. DEFINITIES EN TOEPASSINGSGBIED

Art. 29. Voor de toepassing van hoofdstuk II - De openbare netheid en gezondheid, afdeling 7 van dit reglement, wordt onder huishoudelijke afvalstoffen verstaan, conform artikel 3, 17° van het Materialendecreet van 23 december 2011, decreet betreffende het duurzaam beheer van materiaalkringlopen en afvalstoffen: afvalstoffen die ontstaan door de normale werking van een particuliere huishouding en afvalstoffen die daarmee gelijkgesteld worden bij een besluit van de Vlaamse Regering, waaronder wordt verstaan:

- met huishoudelijke afvalstoffen vergelijkbare bedrijfsafvalstoffen: bedrijfsafvalstoffen van vergelijkbare aard, samenstelling en hoeveelheid als huishoudelijke afvalstoffen, die ontstaan ten gevolge van activiteiten die van dezelfde aard zijn als activiteiten van de normale werking van een particuliere huishouding (art. 1.2.1, 54°, VLAREMA, 17 februari 2012 - Besluit van de Vlaamse Regering tot vaststelling van het Vlaams reglement betreffende het duurzaam beheer van materiaalkringlopen en afvalstoffen);
- straat- en veegvuil (art. 1.4.1, VLAREMA, 17 februari 2012 - Besluit van de Vlaamse Regering tot vaststelling van het Vlaams reglement betreffende het duurzaam beheer van materiaalkringlopen en afvalstoffen).

Art. 30. Onverminderd de bepalingen van dit reglement is het verboden om volgende voorwerpen mee te geven met om het even welke ophaling van huishoudelijke afvalstoffen:

1. drukwerkafval;
2. afgedankte voertuigen;
3. afvalbanden;
4. afgedankte elektrische en elektronische apparatuur;
5. afgedankte batterijen en accu's;
6. afgewerkte olie;
7. oude en vervallen geneesmiddelen;
8. gebruikte dierlijke en plantaardige vetten en oliën;
9. landbouwfolies;
10. afval van de zee- en binnenvaart;
11. gebruikte injectienaalden;
12. afgedankte fotovoltaïsche zonnepanelen;
13. baggerspecie en ruimingspecie;
14. de volgende afvalstoffen die ontstaan bij het onderhouden, herstellen of slopen van motorvoertuigen, motorvaartuigen, motorvliegtuigen en hun toebehoren:
 - a. stof dat vrije asbestvezels bevat;
 - b. remschoenen, remschijven, remplaten, remblokken en koppelingsplaten die asbest bevatten;
 - c. afgedankte batterijen en accu's;
 - d. vervuilde of onbruikbare solventen;
 - e. destillatieresidu's van solventrecuperatie, resten van verf, lak en vernis, slib van spuitcabines;
 - f. synthetische remvloeistof;
 - g. afgewerkte olie;
 - h. vervuilde of onbruikbare brandstoffen;
 - i. koelvloeistoffen;
 - j. koelmiddelen die ozonafbrekende stoffen of gefluoreerde broeikasgassen bevatten;
 - k. vervuilde filters van spuitcabines, spuitbussen, verpakkingen die gevaarlijke stoffen, met uitzondering van olie, hebben bevat of die door die stoffen werden verontreinigd en niet meer gebruikt worden;
 - l. oliehoudende stoffen, zoals oliefilters, brandstoffilters, gebruikt absorptiemateriaal, afvalstoffen uit de olie-waterafscheider, oliehoudende schokdempers, verpakkingen die olie hebben bevat of die door olie werden verontreinigd en niet meer gebruikt worden;
 - m. katalysatoren;
 - n. patronen van airbags, die chemicaliën bevatten;
15. klein gevaarlijk afval;

16. asbesthoudend afval;
17. harde plastics;
18. afgedankte apparatuur en recipiënten die ozonafbrekende stoffen of gefluoreerde broeikasgassen bevatten;
19. gebruikte pcb's;
20. medisch afval;
21. bouw- en sloopafval;
22. dierlijke bijproducten die voldoen aan de definitie van afvalstof;
23. afvalstoffen van de titaandioxide-industrie;
24. landbouwafvalstoffen;
25. mijnbouwafvalstoffen;
26. slib dat afkomstig is van de drinkwaterproductie, de reiniging van riolen, septische putten en vetvangers, en van waterzuiveringsinstallaties.

Art. 31. Het is verboden zich van huishoudelijke afvalstoffen te ontdoen op een wijze die strijdig is met de bepalingen van dit reglement.

Art. 32. Het is verboden afvalstoffen afkomstig uit andere gemeenten met om het even welke ophaling van huishoudelijke afvalstoffen of recycleerbare producten mee te geven.

Art. 33. Behoudens schriftelijke toelating van het college van burgemeester en schepenen is het voor iedereen verboden om gelijk welke aangeboden afvalstoffen mee te nemen. Alleen de opdrachtnemer, daartoe door de stad Aarschot aangewezen, hierna ophaaldienst genoemd, óf de hiertoe aangeduide gemeentelijke diensten, zijn gerechtigd om afvalstoffen in te zamelen.

7.1.2. VERBRANDEN, SLUIKSTORTEN EN AANBIEDEN VAN AFVAL OP EEN WIJZE, NIET CONFORM AAN ONDERHAVIG REGLEMENT

Art. 34. Met behoud van de toepassing van het Veldwetboek en het Bosdecreet van 13 juni 1990 is de verbranding in open lucht van welke stoffen (alook afvalstoffen) geheel verboden, m.u.v. de uitzonderingen als bepaald onder art. 6.11.1 van het VLAREM II, Besluit van de Vlaamse regering van 1 juni 1995 houdende algemene en sectorale bepalingen inzake milieuhygiëne.

Art. 35. Onverminderd de toepassing van andere wettelijke bepalingen is het verboden om het even welke afvalstof te sluikstorten.

Onder sluikstorten wordt verstaan: het niet volgens de bepalingen van onderhavig reglement deponeren, achterlaten, opslaan of sorteren van om het even welke materialen of afvalstoffen op volgens dit reglement niet-reglementaire, private of openbare plaatsen van het stedelijk grondgebied.

Art. 36.

§1. Wanneer afvalstoffen worden achtergelaten op een wijze of op een plaats in strijd met dit reglement of met andere wettelijke bepalingen kan de burgemeester jegens de overtreder de onmiddellijke verwijdering van de in artikel 35, bedoelde afvalstoffen bevelen. Dit bevel wordt per aangetekend schrijven aan de overtreder overgemaakt.

De overtreder beschikt over een termijn van maximum één week, te rekenen vanaf de ontvangst van het bevel van de burgemeester voor de onmiddellijke verwijdering van de bedoelde afvalstoffen.

Indien de overtreder weigert de afvalstoffen binnen de door de burgemeester vastgestelde termijn te verwijderen, is de burgemeester gemachtigd ambtshalve en op kosten van de overtreder, de betrokken afvalstoffen op te ruimen of te laten opruimen.

De kosten zullen worden verhaald conform het belastingreglement betreffende het ambtshalve opruimen van sluikstorten door of in opdracht van de stad.

§2. Indien geen overtreder kan aangeduid worden, kan de burgemeester jegens de eigenaar van het perceel waarop afvalstoffen werden achtergelaten in strijd met dit reglement of met andere wettelijke bepalingen, de onmiddellijke verwijdering van de in artikel 35, bedoelde afvalstoffen bevelen. Dit bevel wordt per aangetekend schrijven aan de eigenaar overgemaakt.

De eigenaar beschikt over een termijn van maximum één week, te rekenen vanaf de ontvangst van het bevel van de burgemeester.

Indien de eigenaar weigert de afvalstoffen binnen de door de burgemeester vastgestelde termijn te verwijderen, is de burgemeester gemachtigd ambtshalve en op kosten van de eigenaar, de betrokken afvalstoffen op te ruimen of te laten opruimen.

De kosten zullen worden verhaald conform het belastingreglement betreffende het ambtshalve opruimen van sluikstorten door of in opdracht van de stad.

§3. Indien alsnog een overtreder wordt vastgesteld, kan de in artikel 36 §2 bedoelde eigenaar de kosten van de verwijdering van de in artikel 35 bedoelde afvalstoffen verhalen op de overtreder.

§4. Ongeacht artikel 36 §1 en §2 is de gemeente te allen tijde gemachtigd om ambtshalve en op kosten van de overtreder, de betreffende afvalstoffen op te ruimen of te laten opruimen, wanneer de afvalstoffen worden achtergelaten op een wijze of een plaats in strijd met dit reglement of met andere wettelijke bepalingen.

De kosten zullen worden verhaald conform het belastingreglement betreffende het ambtshalve opruimen van sluikstorten door of in opdracht van de stad.

§5. Naar aanleiding van een ambtshalve verwijdering, overeenkomstig artikel 36 §1, §2 en §4, kan de burgemeester de opdracht geven het afval grondig te onderzoeken teneinde de identiteit van de overtreder te achterhalen.

Onverminderd de bepalingen van artikel 35, 36 en 37 zijn de officieren van de gerechtelijke politie, de leden van de lokale politie en de ambtenaren vermeld onder titel XVI van het decreet van 5 april 1995 houdende algemene bepalingen inzake milieubeleid, hiertoe bevoegd.

§6. Het toezicht op de selectieve inzameling (huis-aan-huisophaling) van de verschillende afvalfracties, wordt uitgevoerd door de ophalers van de ophaaldienst of door de parkwachter, in geval van inzameling via het recyclagepark.

§7. Indien wordt vastgesteld dat de wijze van aanbidding niet conform de bepalingen van dit reglement geschiedt, wordt het afval niet aanvaard en/of meegenomen. De ophalers en parkwachters zijn gerechtigd om de aanbieder te wijzen op de foutieve aanbidding en de nodige richtlijnen te verstrekken.

§ 8. Onverminderd de bepalingen van artikel 35, 36 en 37 zijn de officieren van de gerechtelijke politie, de leden van de lokale politie en de ambtenaren vermeld onder titel XVI van het decreet van 5 april 1995 houdende algemene bepalingen inzake milieubeleid, bevoegd voor het vaststellen van inbreuken op dit reglement en het opstellen van processen-verbaal.

Art. 37. Het is verboden slijk, zand, afvalstoffen of enig ander materiaal dat zich voor of nabij de woning bevindt op de straten, in de greppels of in de rioolputten te vege.

Het is tevens verboden via de rioolputten of op enige andere wijze om het even welke afvalstoffen in de riolering te deponeren.

Art. 38. Behoudens andersluidend besluit van het college van burgemeester en schepenen, is het thuis composteren en het houden van een stapelplaats voor het composteren van eigen groente-, fruit- en tuinafval enkel toegestaan op eigen privéterrein, voor zover dit geen hinder teweegbrengt voor de buurtbewoners.

Onder hinder wordt verstaan:

- geurhinder ten gevolge het composteren van eigen groente-, fruit- en tuinafval;
- ongedierte ten gevolge het composteren van eigen groente-, fruit- en tuinafval.

7.1.3. AFVAL OP EVENEMENTEN

Art. 39. Indien op het grondgebied van de stad een evenement plaatsvindt, dienen de organisatoren ervan, in samenspraak met de stad, de nodige acties te ondernemen om het afval te voorkomen en het afval selectief in te zamelen.

7.1.4. AFVAL OP STANDPLAATSEN, MARKTEN, KERMISSEN EN AFVAL AFKOMSTIG VAN AFHAALINRICHTINGEN VOOR DE VERKOOP VAN DRANKEN OF SNACKS

Art. 40.

§1. De uitbater van een private vaste of verplaatsbare inrichting aan of langs de openbare weg of op een plein, die voedingswaren of dranken verkoopt of aanbiedt, die buiten de inrichting worden verbruikt, dient op een behoorlijke wijze, duidelijk zichtbare en goed bereikbare afvalrecipiënten te voorzien.

§2. De opstellingsplaats en het aantal afvalrecipiënten, alsook de aard van de in te zamelen fracties kunnen door het gemeentebestuur worden bepaald.

§3. De uitbater dient de recipiënten zelf tijdig te ledigen en de recipiënten, de standplaats en de onmiddellijke omgeving van de inrichting rein te houden.

§4. Ook standhouders en/of marktkramers die geen voedingswaren of dranken verkopen of aanbieden, zijn verplicht, alvorens de standplaats te verlaten, de onmiddellijke omgeving van de inrichting rein te houden.

7.1.5. RECLAMEDRUKWERK EN GRATIS REGIONALE PERS

Art. 41. Het is verboden reclamedrukwerk en gratis regionale pers te verdelen vóór 7 uur en na 22 uur.

Het is verboden reclamedrukwerk en gratis regionale pers te bedelen in leegstaande panden of ze achter te laten op andere plaatsen dan in de brievenbus.

Door de stad worden zelfklevers ter beschikking gesteld met de tekst “Geen reclamedrukwerk, wel gratis regionale pers a.u.b.” en “Geen reclamedrukwerk, geen gratis regionale pers a.u.b.”.

Deze stickers kunnen op de brievenbus worden gekleefd. Het is verboden reclamedrukwerk en/of gratis regionale pers te bedelen in de brievenbussen die voorzien zijn van een hiervoor genoemde zelfklever.

7.1.6. AFVAL VAN HUISDIEREN

Art. 42. De eigenaars van honden of andere huisdieren dienen ervoor te zorgen dat zij het grondgebied van de gemeente rein houden.

Tevens gelden de bepalingen van artikel 61 (Hoofdstuk IV – Milieu en Openbare Rust, Afdeling 5. Dieren) m.b.t. uitwerpselen van dieren.

7.2. INZAMELING VAN HUISHOUDELIJKE AFVALSTOFFEN EN DAARMEE VERGELIJKBAAR BEDRIJFSAFVAL

7.2.1. DEFINITIES

Art. 43.

§1. De afvalkalender is een overzicht van alle ophaaldagen voor alle huis aan huis opgehaalde afvalfracties voor een heel jaar. Eventueel worden voor verschillende afgebakende gebieden verschillende afvalkalenders samengesteld.

§2. De zwarte lijst is een lijst met referentiepersonen waarvan het provisiecrediet in schuldsaldo staat of 0 euro bedraagt. De referentiepersonen op de zwarte lijst ontvangen geen Diftar-diensten.

§3. De Diftar gebruiker is elke persoon die gebruik maakt van de diftardiensten.

§4. De Diftar administratie omvat het informaticasysteem en het personeel die het systeem gebruiken waarin alle gegevens en wijzigingen omtrent locaties, referentiepersonen, aansluitingen, diensten, objecten, tarieven, provisiecredieten, betalingsuitnodigingen, zwarte lijst, facturen en alle andere nuttige gegevens zijn opgeslagen.

§5. De locatie van de ophalingen is de fysieke plaats op het grondgebied van Aarschot waar de containers opgesteld zijn. Deze fysieke plaats kan worden geïdentificeerd als een perceelsobject (bv. woning, deel van appartementsgebouw, bedrijfsgebouw, opslagtank, bos, vijver, openbaar gebouw, enz.) dat op een perceel (gekenmerkt door zijn kadastrale ligging) aanwezig is.

De ligging van een perceel wordt gerelateerd aan een straatsegment (deel van een straat of de volledige straat indien het volledig in de stad ligt) binnen een deelgemeente (centrum, wijk, gehucht, deel van fusiegemeente) en behoort tot een straat (gecodeerd door het rijksregister).

Elke deelgemeente behoort tot een officiële gemeente (fusiegemeente) en zij behoren tot een arrondissement en tot een provincie binnen een land.

Een locatie is dus veel meer dan een adres uit het bevolkingsbestand. Op een locatie kunnen immers ook leegstaande woningen, woningen in aanbouw, onbebouwde percelen, publieke eigendommen gelokaliseerd worden.

§6. De referentiepersonen zijn:

1. de natuurlijke referentiepersonen;
2. de rechtspersonlijke referentiepersonen;

die al of niet in de stad hun domicilie hebben en die eventueel op een bepaalde locatie van het grondgebied Aarschot beroep willen doen op de dienstverlening in het kader van Diftar.

De referentiepersonen hebben een domiciliëringsadres (waar zij officieel zijn ingeschreven) en kunnen daarnaast ook een correspondentie-adres, verblijfsadres, enz. opgeven. Het domiciliëringsadres zal in de meeste gevallen de locatie zijn waar ze van de Diftar diensten gebruik willen maken. Ze kunnen ook een domiciliëringsadres hebben buiten de stad. Voorbeelden hiervan zijn de tweede verblijven, enz.

§7. Aansluitingen zijn een combinatie van de locatie en de gegevens van de referentiepersoon (rijksregisternummer, ondernemingsnummer) waarmee de referentiepersoon aangeeft dat hij op die locatie een onderschrijving van één of meerdere diensten wil aangaan. Een aansluiting is tijdsgebonden en heeft dus een historiek. Aan een aansluiting is een rekenstaat gekoppeld die de verrichtingen in bedragen weergeeft op die aansluiting. Op één fysieke locatie kunnen enkel in volgende gevallen meerdere aansluitingen worden onderschreven:

- Natuurlijke referentiepersonen die hun zelfstandige activiteiten of bedrijfsactiviteiten willen uitoefenen op hun adres van domiciliëring, én beroep willen doen op de dienstverlening in het kader van Diftar, mogen in naam van hun zelfstandige activiteit of bedrijfsactiviteit om meerdere aansluitingen verzoeken. Deze bijkomende aansluitingen dienen geregistreerd op naam van de rechtspersoon of de eenmanszaak (zelfstandige natuurlijke persoon).
- Natuurlijke referentiepersonen mogen om één bijkomende aansluiting verzoeken indien de locatie van de ophalingen een zorgwoning betreft.

§8. Diensten die op een aansluiting worden onderschreven, beschrijven de aard van de diensten die aangeboden worden en waarop een referentiepersoon inschrijft.

Zo kennen we als diensten:

- ophaling van restfractie;
- ophaling van GFT;
- ophaling van papier- en kartonafval;

- toegang tot het recyclagepark;
- enz.

Een dienstonderschrijving is ook historisch en kan los van de aansluiting gestart en gestopt worden.

§9. Objecten zijn de middelen die gebruikt worden om de dienst te verlenen. Objecten hebben een uniek identificatie-nummer (chip, badge) en zijn van een bepaalde aard (grootte, vorm, kleur). Zo kennen we containers van diverse inhoud die kunnen ingezet worden voor het ophalen van restfractie. Het is dus mogelijk dat een container wordt verwisseld (andere grootte) zonder hiervoor de dienst en zeker niet de aansluiting te stoppen.

§10. Deelname

Elke referentiepersoon is verplicht om tenminste één container voor restafval te nemen. Referentiepersonen kunnen zich laten schrappen van de lijst met referentiepersonen indien zij of hun gevolmachtigden schriftelijk verklaren:

1. dat zij op hetzelfde adres wonen met een andere referentiepersoon, of;
2. dat zij deelnemen aan een gemeenschappelijk systeem met verzamelcontainers van 1100 liter of;
3. dat zij, niettegenstaande zij hun domicilie op het grondgebied van de stad behouden, in een rusthuis, psychiatrische instelling of een instelling voor medische verzorging verblijven;

en aldus geen gebruik maken van de Diftar diensten op hun domiciliërsadres.

§11. Retributietarieven

De retributietarieven voor deelname aan de inzameling van de huishoudelijke afvalstoffen en daarmee vergelijkbaar bedrijfsafval, van de stad Aarschot, worden door de gemeenteraad vastgelegd in afzonderlijke beslissing.

§12. Gegevensbeheer

Elke wijziging van gegevens van de referentiepersoon, adresgegevens of objecten moet door de referentiepersoon gemeld worden aan de ophaaldienst of daartoe aangeduide ambtenaren van de stad Aarschot.

§13. Retributie

Alle bepalingen en modaliteiten inzake de retributieprocedure worden vastgelegd binnen het gemeentelijke retributiereglement op het inzamelen van de huishoudelijke afvalstoffen en daarmee vergelijkbare bedrijfsafval.

Alle referentiepersonen zullen na registratie een betalingsuitnodiging ontvangen: Aan de referentiepersonen wordt gevraagd om een voorschotbedrag op de rekening van de Stad Aarschot te storten. Dit voorschotbedrag varieert naargelang de op de locatie geregistreerde aantallen afvalrecipiënten, hun volume en het type (fractie) of het historische verbruik van de referentiepersoon (indien gekend).

Ieder gebruik wordt verrekend en afgetrokken van de provisierekening, dit volgens de vooropgestelde dotatieregels. Indien de provisierekening op een specifiek moment terugvalt onder een vooropgesteld drempelbedrag, zal de ophaaldienst de gebruiker hiervan in kennis stellen. Aan deze gebruiker wordt onverwijld een nieuwe betalingsuitnodiging toegezonden.

Indien het resterende saldo op de provisierekening onder de 1^{ste} lage limiet komt te staan, zal een 1^{ste} betalingsherinnering worden overgezonden die de gebruiker in kennis stelt van het lage bedrag op de provisierekening.

Indien het resterende saldo op de provisierekening onder de 2^{de} lage limiet komt te staan, zal een 2^{de} betalingsuitnodiging worden overgezonden die de gebruiker in kennis stelt dat de toegang tot het recyclagepark zal worden geweigerd en/of de huis-aan-huisophaling zal worden stopgezet vanaf het moment dat het bedrag op 0 euro of in schuld komt te staan.

Indien er geen resterend saldo op de provisierekening staat, en de referentiepersoon een schuldsaldo of 0-saldo kent, kan de aansluiting van de referentiepersoon op non-actief worden geplaatst: Aan de referentiepersoon wordt een termijn van 14 dagen gegeven om de provisierekening aan te zuiveren.

Indien na het verlopen van de termijn van 14 kalenderdagen geen aanzuivering heeft plaatsgevonden, wordt:

1. de aansluiting van de betreffende referentiepersoon op non-actief geplaatst (zwarte lijst).
2. aan de referentiepersoon een afrekeningfactuur toegezonden. Het Departement Financiën van de stad Aarschot zal instaan voor de opvolging van de eigenlijke facturatie, alsook de opvolgingsprocedure (aanmaningen e.v.).

§14. Stopzetting van deelname aan de dienstverlening

Wanneer er een stopzetting van een Diftar aansluiting gebeurt, wordt er een eindafrekening opgemaakt. De eindafrekening zal pas worden opgemaakt nadat de Diftar aansluiting schriftelijk werd opgezegd en na controle van de objecten op gebreken en zuiverheid.

Indien de provisierekening van een aansluiting bij stopzetting van de aansluiting een resterend positief saldo kent, wordt het resterende krediet per overschrijving overgemaakt op een door de referentiepersoon aan te geven financiële rekening. De specifieke modaliteiten aangaande de terugbetalingen worden bij besluit van de gemeenteraad vastgelegd.

Bij de stopzetting van deelname aan de dienstverlening blijven de objecten steeds gebonden aan het locatieadres waar zij initieel werden afgeleverd.

7.2.2. HUIS-AAN-HUIS INZAMELING VAN RESTAFVAL

Art. 44.

§ 1. Definitie

Voor de toepassing van dit reglement wordt onder restafval verstaan: alle afvalstoffen die ontstaan door de normale werking van een particuliere huishouding en afvalstoffen die daarmee gelijkgesteld worden bij besluit van de Vlaamse Regering en die in een genormaliseerd afvalrecipiënt kunnen worden aangeboden, met uitzondering van papier, karton, glas, KGA, GFT, PMD, oude metalen, snoeihout en herbruikbare goederen.

§2. Inzameling

De dienstregeling voor de restafvalophaling wordt door het college van burgemeester en schepenen vastgelegd, in overleg met de ophaaldienst.

De afvalstoffen van zelfstandige activiteiten of bedrijfsactiviteiten kunnen slechts worden meegegeven met de ophalingen van het restafval indien hun aard, samenstelling en hoeveelheid vergelijkbaar is met huishoudelijke afvalstoffen en indien hun wijze van aanbidding beantwoordt aan de bepalingen van dit hoofdstuk.

Geen ophaling van restafval geschiedt van diegene die op de zwarte lijst voorkomt.

§3. Wijze van aanbidding

1. Elke referentiepersoon, met uitzondering van diegenen die voorkomen op de zwarte lijst, heeft het recht op het gebruik van 1 container van 40 liter, of 1 of meerdere containers van 120 liter, of 1 of meerdere containers van 240 liter. De containervolumes 140 liter zijn uitdovend. De containervolumes 1.100 L zijn uitdovend voor particuliere inwoners. Referentiepersonen die hun zelfstandige activiteiten of bedrijfsactiviteiten willen uitoefenen op hun adres van domiciliëring, én beroep willen doen op de dienstverlening in het kader van Diftar, hebben recht op het gebruik van 1 of meerdere containers van 1.100 liter. In uitzonderlijke gevallen en in onderling overleg tussen de stad en de ophaaldienst, kan afgeweken worden van het principe om maximaal één container van 40 liter toe te staan. In uitzonderlijke gevallen kan er in onderling overleg tussen de stad en de ophaaldienst worden overeengekomen de plaatsing van 1.100 liter containervolumes bij appartementen toe te staan.
2. Restafval kan enkel worden aangeboden met genormaliseerde grijze afvalcontainers van 40, 120, 140 (uitdovend) of 1100 liter, voorzien van een chip, die enkel door het stadsbestuur en de ophaaldienst, ter beschikking worden gesteld. Andere afvalrecipiënten zijn verboden.
3. Uitzonderlijk mogen referentiepersonen de ophaaldienst verzoeken om extra restafvalzakken aan te bieden naast de geregistreerde restafvalcontainer(s). De aanvraag tot aanbidding dient te gebeuren, uiterlijk 2 dagen voor de dag van ophaling, bij de medewerkers van de ophaaldienst (of de medewerkers

van de dienst Leefmilieu van de stad Aarschot). De aangeboden restafvalzakken waarvoor geen aanvraag werd ingediend, kunnen door de toezichhoudende diensten van de stad Aarschot en politie worden beschouwd als sluikgestort afval (cfr. de bepalingen als opgenomen onder artikel 35 van het hoofdstuk 7.1.2). Dit wordt beschouwd als sluikstorten.

4. De gebruiker kan een containerslot laten plaatsen door de ophaaldienst. Het is verboden om de container op een andere wijze dan met dit containerslot af te sluiten bij de aanbidding.
5. Het is verboden om de chip onleesbaar te maken. Het is verboden de container zodanig te vullen dat er na de aanbidding nog afval in de container blijft vastzitten.
6. De afvalcontainers dienen steeds te worden aangeboden op het openbare domein met het handvat van de afvalcontainer naar de openbare weg gericht.
7. De afvalcontainers met restafval mogen slechts na 17 uur van de dag voorafgaand aan de dag waarop de ophaling van het restafval plaats zal vinden, aan de rand van de weg worden geplaatst. De containers worden terug binnengehaald vóór 8 uur 's morgens, daags na de ophaling.²
8. De afvalcontainers moeten geplaatst worden aan de rand van de openbare weg en voor het betrokken perceel, zonder evenwel het verkeer van voertuigen, fietsers en voetgangers te hinderen. De personen van wegen, plaatsen of stegen waar de wagens van de ophaaldienst niet door kunnen, of van woningen die afgelegen zijn van de openbare weg, moeten hun afvalcontainers neerzetten op de dichtst bij hun woning gelegen straat die wel bereikbaar is.
9. De personen die de afvalcontainers buiten zetten, zijn verantwoordelijk voor het eventueel uitspreiden van de inhoud ervan en staan zelf in voor het opruimen.
10. Restafval dat om welkdanige reden ook niet werd meegenomen, moet nog dezelfde dag terug binnengehaald worden.
11. Het is verboden afvalcontainers en ander afval te doorzoeken, tenzij door de politiebeambten, de medewerkers van de ophaaldienst, en de leden van de technische uitvoeringsdienst van de stad, in het kader van de uitvoering van hun opdrachten.

§4. Gebruik van de afvalcontainers

1. De afvalcontainers worden geplaatst door de diensten van de ophaaldienst en ze worden slechts ter beschikking gesteld met het oog op de restafvalophaling.
2. De gebruikers zijn persoonlijk verantwoordelijk voor het deugdelijk gebruik van de afvalcontainers. Onder deugdelijk gebruik wordt begrepen dat de afvalcontainer uitsluitend mag gebruikt worden voor de opslag van restafval en uitsluitend mag worden aangeboden op de wijze zoals voorzien in dit reglement.
3. In geval van schade, diefstal of verlies dient de gebruiker de ophaaldienst onverwijld in kennis te stellen met het oog op de herstelling of de vervanging door een nieuwe afvalcontainer.
4. De afvalcontainers dienen verbonden te blijven aan het locatieadres waar zij initieel werden afgeleverd. In geval van verhuizing is het de inwoner niet toegestaan om de afvalcontainers mee te nemen naar zijn nieuwe adres.

7.2.3. HUIS-AAN-HUIS INZAMELING VAN GROENTE-, FRUIT- EN TUINAFVAL (GFT)

Art. 45.

§1. Definitie

² gewijzigd door de gemeenteraad op 10.10.2019, inwerkingtreding 19.10.2019

1. GFT-afval: groente-, fruit- en tuinafval afkomstig van het gescheiden ingezamelde organische deel van het huishoudelijk afval. Het omvat plantaardig composteerbaar keukenafval en het gedeelte van het tuinafval dat bestaat uit niet-houtig, fijn materiaal.

Meer bepaald wordt voor de toepassing van dit reglement als GFT-afval beschouwd: organisch composteerbaar afval zoals aardappelschillen, schillen van vruchten, groente- en fruitresten, eierschalen, doppen van noten, theebladeren en theezakjes, koffiedik en koffiefilters, papier van keukenrol, kleine hoeveelheden etensresten, mest van kleine huisdieren (vb. kleine knaagdieren, e.d.), snijbloemen en kamerplanten, versnipperd snoeihout, haagscheersel, zaagmeel en schaafkrullen, gazonmaaisel, bladeren, onkruid en resten uit groente- en siertuin en die ontstaat door de normale werking van een particuliere huishouding of ermee vergelijkbare handelsafvalstoffen.

2. Timmerhout, grof ongesnipperd snoeihout, beenderen, mosselschelpen, kadavers, wegwerpluiers, carnivore uitwerpselen, aarde en zand, sausen, vetten en oliën, stofzuigerzakken, asse, houtskool, kunststoffen, metalen en kattenbakvulling worden niet als GFT beschouwd.

§2. Inzameling

1. De dienstregeling voor de GFT-ophaling wordt door het college van burgemeester en schepenen vastgelegd, in overleg met de ophaaldienst.
2. De afvalstoffen van zelfstandige activiteiten of bedrijfsactiviteiten kunnen slechts worden meegegeven met de GFT-ophalingen indien hun aard, samenstelling en hoeveelheid vergelijkbaar is met huishoudelijke afvalstoffen en indien hun wijze van aanbidding beantwoordt aan de bepalingen van dit hoofdstuk.
3. Geen ophaling van GFT geschiedt van diegene die op de zwarte lijst voorkomt.

§ 3. Wijze van aanbidding

1. Elke referentiepersoon, met uitzondering van diegenen die voorkomen op de zwarte lijst, heeft recht op het gebruik van 1 container van 40 liter, of 1 container van 120 liter, of 1 container van 240 liter. De containervolumes 140 liter zijn uitdovend. In uitzonderlijke gevallen en in onderling overleg tussen de stad en de ophaaldienst, kan afgeweken worden van het principe om maximaal één container van 40 liter of 240 liter toe te staan.
2. GFT kan enkel worden aangeboden met genormaliseerde groene afvalcontainers van 40, 120, 140 (uitdovend) of 240 liter, voorzien van een chip, die enkel door het stadsbestuur en de ophaaldienst, ter beschikking worden gesteld. Andere afvalrecipiënten zijn verboden.
3. De gebruiker kan een containerslot (voor een 120, 140 of 240 liter GFT-container) laten plaatsen door de ophaaldienst. Het is verboden om de container op een andere wijze dan met dit containerslot af te sluiten bij de aanbidding.
4. Het is verboden om de chip onleesbaar te maken. Het is verboden de container zodanig te vullen dat er na de aanbidding nog afval in de container blijft vastzitten.
5. De afvalcontainers dienen steeds te worden aangeboden op het openbare domein met het handvat van de afvalcontainer naar de openbare weg gericht.
6. De afvalcontainers met GFT mogen slechts na 17 uur van de dag voorafgaand aan de dag waarop de ophaling van het GFT plaats zal vinden, aan de rand van de weg worden geplaatst. De containers worden terug binnengehaald vóór 8 uur 's morgens, daags na de ophaling.³
7. De afvalcontainers moeten geplaatst worden aan de rand van de openbare weg en voor het betrokken perceel, zonder evenwel het verkeer van voertuigen, fietsers en voetgangers te hinderen.

³ gewijzigd door de gemeenteraad op 10.10.2019, inwerkingtreding 19.10.2019

De personen van wegen, plaatsen of stegen waar de wagens van de ophaaldienst niet door kunnen, of van woningen die afgelegen zijn van de openbare weg, moeten hun afvalcontainers neerzetten op de dichtst bij hun woning gelegen straat die wel bereikbaar is.

8. De personen die de afvalcontainers buiten zetten, zijn verantwoordelijk voor het eventueel uitspreiden van de inhoud ervan en staan zelf in voor het opruimen.
9. GFT dat om welkdanige reden ook niet werd meegenomen, moet nog dezelfde dag terug binnengehaald worden.
10. Het is verboden afvalcontainers en ander afval te doorzoeken, tenzij door de politiebeambten, de medewerkers van de ophaaldienst en de leden van de technische uitvoeringsdienst van de stad, in het kader van de uitvoering van hun opdrachten.

§4. Gebruik van de afvalcontainers

1. De afvalcontainers worden geplaatst door de ophaaldienst en ze worden slechts ter beschikking gesteld met het oog op de GFT-ophaling.
2. De gebruikers zijn persoonlijk verantwoordelijk voor het deugdelijk gebruik van de afvalcontainers. Onder deugdelijk gebruik wordt begrepen dat de afvalcontainer uitsluitend mag gebruikt worden voor de opslag van GFT en uitsluitend mag worden aangeboden op de wijze zoals voorzien in dit reglement.
3. In geval van schade, diefstal of verlies dient de gebruiker de ophaaldienst, onverwijld in kennis te stellen met het oog op de herstelling of de vervanging door een nieuwe afvalcontainer.
4. De afvalcontainers dienen verbonden te blijven aan het locatieadres waar zij initieel werden afgeleverd. In geval van verhuizing is het de inwoner niet toegestaan om de afvalcontainers mee te nemen naar zijn nieuwe adres.

7.2.4. HUIS-AAN-HUIS INZAMELING VAN PAPIER EN KARTON

Art. 46.

§1. Definitie

Voor de toepassing van dit reglement wordt onder papier en karton verstaan: alle kranten, reclaimedrukwerk, tijdschriften, schrijfpapier, kopieerpapier, computerpapier, boeken en papieren of kartonnen verpakkingen die ontstaan door de normale werking van een particuliere huishouding of ermee vergelijkbare handelsafvalstoffen, met uitzondering van geolied papier of karton, papier met waslaag, carbonpapier, vervuild papier, papieren voorwerpen waar kunststof of andere materialen in verwerkt zijn, kaarten met magneetbanden, behangpapier en cementzakken of gelijkaardig.

§2. Inzameling

1. De dienstregeling voor de papier en karton-ophaling wordt door het college van burgemeester en schepenen vastgelegd, in overleg met de ophaaldienst.
2. De afvalstoffen van zelfstandige activiteiten of bedrijfsactiviteiten kunnen slechts worden meegegeven met de ophalingen van het papier en karton indien hun aard, samenstelling en hoeveelheid vergelijkbaar is met huishoudelijke afvalstoffen en indien hun wijze van aanbidding beantwoordt aan de bepalingen van dit hoofdstuk.
3. Voor het verwijderen van papier en karton kunnen de inwoners ook terecht op het stedelijk recyclagepark, Gaston Geenslaan 20, 3200 Aarschot.

§3. Wijze van aanbidding

1. Elke referentiepersoon heeft recht op het gebruik van 1 container van 40 liter, of 1 container van 120 liter, of 1 container van 140 liter, of 1 container van 240 liter. De containervolumes 140 liter zijn uitdovend.

In uitzonderlijke gevallen en in onderling overleg tussen de stad en de ophaaldienst, kan afgeweken worden van het principe om maximaal één container van 40 liter of 240 liter toe te staan.

De containervolumes 1.100 liter zijn uitdovend voor particuliere inwoners.

Referentiepersonen die hun zelfstandige activiteiten of bedrijfsactiviteiten willen uitoefenen op hun adres van domiciliëring, én beroep willen doen op de dienstverlening in het kader van Diftar, hebben recht op het gebruik van 1 of meerdere containers van 1.100 liter, of 1 of meerdere containers van 240 liter.

2. Papier en karton kan enkel worden aangeboden met genormaliseerde blauwe afvalcontainers van 40, 120, 140, 240 of 1.100 liter, voorzien van een chip, die enkel door het stadsbestuur en de ophaaldienst ter beschikking worden gesteld. Andere afvalrecipiënten zijn verboden.
3. De gebruiker kan een containerslot laten plaatsen door de ophaaldienst. Het is verboden om de container op een andere wijze dan met dit containerslot af te sluiten bij de aanbidding.
4. Het is verboden om de chip onleesbaar te maken. Het is verboden de container zodanig te vullen dat er na de aanbidding nog afval in de container blijft vastzitten.
5. De afvalcontainers dienen steeds te worden aangeboden op het openbare domein met het handvat van de afvalcontainer naar de openbare weg gericht.
6. De afvalcontainers met papier en karton mogen slechts na 17 uur van de dag voorafgaand aan de dag waarop de ophaling van het papier en karton plaats zal vinden, aan de rand van de weg worden geplaatst. De containers worden terug binnengehaald vóór 8 uur 's morgens, daags na de ophaling.⁴
7. De afvalcontainers moeten geplaatst worden aan de rand van de openbare weg en voor het betrokken perceel, zonder evenwel het verkeer van voertuigen, fietsers en voetgangers te hinderen. De personen van wegen, plaatsen of stegen waar de wagens van de ophaaldienst niet door kunnen, of van woningen die afgelegen zijn van de openbare weg, moeten hun afvalcontainers neerzetten op de dichtst bij hun woning gelegen straathoek die wel bereikbaar is.
8. De personen die de afvalcontainers buiten zetten, zijn verantwoordelijk voor het eventueel uitspreiden van de inhoud ervan en staan zelf in voor het opruimen.
9. Papier en karton dat om welkdanige reden ook niet werd meegenomen, moet nog dezelfde dag terug binnengehaald worden.
10. Het is verboden afvalcontainers en ander afval te doorzoeken, tenzij door de politiebeambten, de medewerkers van de ophaaldienst en de leden van de technische uitvoeringsdienst van de stad, in het kader van de uitvoering van hun opdrachten.

§4. Gebruik van de afvalcontainers

1. De afvalcontainers worden geplaatst door de diensten van de ophaaldienst en ze worden slechts ter beschikking gesteld met het oog op de papier en karton-ophaling.
2. De gebruikers zijn persoonlijk verantwoordelijk voor het deugdelijk gebruik van de afvalcontainers. Onder deugdelijk gebruik wordt begrepen dat de afvalcontainer uitsluitend mag gebruikt worden voor de opslag van papier en karton en uitsluitend mag worden aangeboden op de wijze zoals voorzien in dit reglement.
3. In geval van schade, diefstal of verlies dient de gebruiker de ophaaldienst, onverwijld in kennis te stellen met het oog op de herstelling of de vervanging door een nieuwe afvalcontainer.

⁴ gewijzigd door de gemeenteraad op 10.10.2019, inwerkingtreding 19.10.2019

4. De afvalcontainers dienen verbonden te blijven aan het locatieadres waar zij initieel werden afgeleverd. In geval van verhuizing is het de inwoner niet toegestaan om de afvalcontainers mee te nemen naar zijn nieuwe adres.

7.2.5. HUIS-AAN-HUIS INZAMELING VAN GROF VUIL

Art. 47.

§1. Definitie

Voor de toepassing van dit reglement wordt onder grof vuil verstaan: afvalstoffen die ontstaan door de normale werking van een particuliere huishouding, en de vergelijkbare afvalstoffen die door hun omvang, hun aard of hun gewicht niet in de recipiënt voor huisvuilophaling kunnen worden geborgen en die huis-aan-huis worden ingezameld. Wel te verstaan, met uitzondering van papier, karton, glas, KGA, GFT, PMD, wit- en bruingoed, oude metalen, snoeihout en herbruikbare goederen.

§2. Inzameling

1. De dienstregeling voor de grof vuilophaling wordt door het college van burgemeester en schepenen vastgelegd, in overleg met de ophaaldienst.
2. Voor het verwijderen van grof vuil kunnen referentiepersonen ook terecht op het stedelijk recyclagepark van Aarschot, Gaston Geenslaan 20, 3200 Aarschot.
3. De afvalstoffen van ambachtelijke en handelsactiviteiten kunnen slechts worden meegegeven met de ophalingen van het grof vuil indien hun aard, samenstelling en hoeveelheid vergelijkbaar is met huishoudelijke afvalstoffen en indien hun wijze van aanbieding beantwoordt aan de bepalingen van dit hoofdstuk.
4. De ophaling van grof vuil gebeurt enkel na indiening van een aanvraag tot ophaling van een referentiepersoon met opgave van de aard en hoeveelheid van de afvalstoffen.
5. Via de afvalkalender worden zowel de vaste ophaaldagen als de einddatum voor ophalingsaanvragen bekendgemaakt.
6. Geen ophaling van grof vuil geschiedt van diegene die op de zwarte lijst voorkomt.

§3. Wijze van aanbieding

1. Grof vuil moet – indien nodig – stevig samengebonden worden zodat het niet kan uiteenvallen. Het mag niet in vuilniszakken, kartonnen dozen of papieren zakken worden aangeboden.
2. Het gewicht van één afzonderlijk voorwerp of samengebonden bundel mag niet hoger zijn dan 30 kg. Het grof vuil mag niet groter zijn dan 1,5 meter op 1 meter op 0,5 meter.
3. Scherpe voorwerpen moeten op een veilige wijze worden verpakt alvorens te worden meegegeven met het grof vuil.
4. Grof vuil dat wordt aangeboden op een wijze die niet voldoet aan deze voorwaarden, wordt niet meegenomen. De aanbieder dient dit afval nog dezelfde dag te verwijderen.
5. Grof vuil mag slechts na 20 uur van de dag voorafgaand aan de dag waarop de ophaling van het grof vuil plaats zal vinden, aan de rand van de weg worden geplaatst.
6. Grof vuil moet geplaatst worden aan de rand van de openbare weg en voor het betrokken perceel, zonder evenwel het verkeer van voertuigen, fietsers en voetgangers te hinderen. De personen van wegen, plaatsen of stegen waar de wagens van de ophaaldienst niet door kunnen, of van woningen die afgelegen zijn van de openbare weg, moeten hun grof vuil neerzetten op de dichtst bij hun woning gelegen straathoek die wel bereikbaar is.

7. De personen die grof vuil buiten zetten, zijn verantwoordelijk voor het eventueel uitspreiden van de inhoud ervan en staan zelf in voor het opruimen.
8. Grof vuil dat om welkdanige reden ook niet werd meegenomen, moet nog dezelfde dag terug binnengehaald worden.
9. Het is verboden grof vuil te doorzoeken, tenzij door de politiebeambten, de medewerkers van de ophaaldienst en de leden van de technische uitvoeringsdienst van de stad, in het kader van de uitvoering van hun opdrachten.
10. Een bestelling op aanvraag door een referentiepersoon kan tot 1 werkdag voor de ophaaldatum geannuleerd worden zonder bijkomende kosten.

7.2.6. HUIS-AAN-HUIS INZAMELING VAN SNOEIHOUD

Art. 48.

§1. Definitie

Voor de toepassing van dit reglement wordt onder snoeihout verstaan: alle takken- of stamhout afkomstig van het normaal onderhoud van de tuin met een diameter van elke tak of stam die niet meer dan 12 cm bedraagt, met uitzondering van wortels en stronken.

§2. Inzameling

1. De dienstregeling voor de snoeihoutophaling wordt door het college van burgemeester en schepenen vastgelegd, in overleg met de ophaaldienst.
2. Voor het verwijderen van snoeihout kunnen referentiepersonen ook terecht op het stedelijk recyclagepark van Aarschot, Gaston Geenslaan 20, 3200 Aarschot.
3. De afvalstoffen van ambachtelijke en handelsactiviteiten kunnen slechts worden meegegeven met de ophalingen van het snoeihout indien hun aard, samenstelling en hoeveelheid vergelijkbaar is met huishoudelijke afvalstoffen en indien hun wijze van aanbieding beantwoordt aan de bepalingen van dit hoofdstuk.
7. De ophaling van snoeihout gebeurt enkel na indiening van een aanvraag tot ophaling van een referentiepersoon met opgave van de aard en hoeveelheid van de afvalstoffen.
4. Via de afvalkalender worden zowel de vaste ophaaldagen als de einddatum voor ophalingsaanvragen bekendgemaakt (de laatste ligt 5 werkdagen voor de ophaaldatum).
5. Geen ophaling van snoeihout geschiedt van diegene die op de zwarte lijst voorkomt.

§3. Wijze van aanbieding

1. Snoeihout moet – indien nodig – stevig samengebonden worden zodat het niet kan uiteenvallen. Het mag niet in vuilniszakken, kartonnen dozen of papieren zakken worden aangeboden.
2. Het gewicht van één afzonderlijk voorwerp of samengebonden bundel mag niet hoger zijn dan 30 kg. De diameter van elke tak of stam mag niet meer bedragen dan 12 cm. Iedere tak moet een minimale lengte hebben van 50 cm en mag slechts een maximale lengte hebben van 1,5 meter.
3. Snoeihout dat wordt aangeboden op een wijze die niet voldoet aan deze voorwaarden, wordt niet meegenomen. De aanbieder dient dit afval nog dezelfde dag te verwijderen.
4. Snoeihout mag slechts na 20 uur van de dag voorafgaand aan de dag waarop de ophaling van het snoeihout plaats zal vinden, aan de rand van de weg worden geplaatst.
5. Snoeihout moet geplaatst worden aan de rand van de openbare weg en voor het betrokken perceel, zonder evenwel het verkeer van voertuigen, fietsers en voetgangers te hinderen. De personen van

wegen, plaatsen of stegen waar de wagens van de ophaaldienst niet door kunnen, of van woningen die afgelegen zijn van de openbare weg, moeten hun snoeihout neerzetten op de dichtst bij hun woning gelegen straathoek die wel bereikbaar is.

6. De personen die snoeihout buiten zetten, zijn verantwoordelijk voor het eventueel uitspreiden van de inhoud ervan en staan zelf in voor het opruimen.
7. Snoeihout dat om welkdanige reden ook niet werd meegenomen, moet nog dezelfde dag terug binnengehaald worden.
8. Het is verboden snoeihout te doorzoeken, tenzij door de politiebeambten, de medewerkers van de ophaaldienst en de leden van de technische uitvoeringsdienst van de stad, in het kader van de uitvoering van hun opdrachten.
9. Een bestelling op aanvraag door een referentiepersoon kan tot 5 werkdagen voor de ophaaldatum geannuleerd worden zonder bijkomende kosten.

7.2.7. HUIS-AAN-HUIS INZAMELING VAN PLASTIEK, METALEN EN DRANKKARTONS (PMD)

Art. 49.

§1. Definitie

Voor de toepassing van dit reglement wordt onder Plastiek flessen en flacons, Metaal en Drankkartons, hierna PMD genoemd, verstaan alle afval van plastic flessen en flacons, metalen verpakkingen en drankkartons bestemd voor gebruik door huishoudens of vergelijkbaar bedrijfsmatig gebruik, wel te verstaan lege PET-, PVC- en PE-flessen, alle ferro en non-ferro verpakkingen, kartonnen drankverpakkingen en plastic verpakkingen. De aangeboden verpakkingen, metalen verpakkingen en drankkartons mogen geen KGA, glas, etensresten of andere afvalstoffen bevatten.

§2. Inzameling

1. De dienstregeling voor de huis-aan-huis ophalingen van PMD-afval wordt door het college van burgemeester en schepenen vastgelegd, in overleg met de ophaaldienst.
2. Voor het verwijderen van PMD-afval kunnen referentiepersonen ook terecht op het stedelijk recyclagepark van Aarschot, Gaston Geenslaan 20, 3200 Aarschot.
3. PMD mag niet worden meegegeven met het gewoon huisvuil, grof huisvuil of een andere selectieve ophaalmethode, dan omschreven in punt 1 en 2.
4. De afvalstoffen van zelfstandige activiteiten of bedrijfsactiviteiten kunnen slechts worden meegegeven met de ophalingen van het PMD indien hun aard, samenstelling en hoeveelheid vergelijkbaar is met huishoudelijke afvalstoffen en indien hun wijze van aanbidding beantwoordt aan de bepalingen van dit hoofdstuk.

§3. Wijze van aanbidding

1. Het PMD-afval moet aangeboden worden in speciaal daartoe bestemde zakken (60 liter en 120 liter). Deze zakken zijn verkrijgbaar bij de stad tegen een door de gemeenteraad te bepalen bedrag.
2. De verschillende fracties van het PMD-afval mogen gemengd in de daartoe bestemde zakken worden aangeboden.
3. Het gewicht van een zak PMD-afval 60 liter mag niet groter zijn dan 10 kg. Het gewicht van een zak PMD-afval 120 liter mag niet groter zijn dan 20 kg. De zakken moeten volledig gesloten worden aangeboden.
4. PMD-afval dat wordt aangeboden op een wijze die niet voldoet aan deze voorwaarden, wordt niet meegenomen. De aanbieder dient dit afval nog dezelfde dag van de openbare weg te verwijderen.

5. Het PMD-afval mag slechts na 20 uur van de dag voorafgaand aan de dag waarop de ophaling van het PMD-afval plaats zal vinden, aan de rand van de weg worden geplaatst.
6. Het PMD-afval moet geplaatst worden aan de rand van de openbare weg en voor het betrokken perceel, zonder evenwel het verkeer van voertuigen, fietsers en voetgangers te hinderen. De personen van wegen, plaatsen of stegen waar de wagens van de ophaaldienst niet door kunnen, of van woningen die afgelegen zijn van de openbare weg, moeten hun PMD-afval neerzetten op de dichtst bij hun woning gelegen straathoek die wel bereikbaar is.
7. De referentiepersonen die het PMD-afval buiten zetten, zijn verantwoordelijk voor het eventueel uitspreiden van de inhoud ervan en staan zelf in voor het opruimen.
8. Het PMD-afval dat om welkdanige reden ook niet werd meegenomen, moet nog dezelfde dag terug binnengehaald worden.
9. Het is de scholen van Aarschot verboden om de grote PMD-zakken (120 liter) door te verkopen, te ruilen of af te staan aan derden.
10. Het is verboden PMD-zakken te doorzoeken, tenzij door de politiebeambten, de medewerkers van de ophaaldienst en de leden van de technische uitvoeringsdienst van de stad, in het kader van de uitvoering van hun opdrachten.

7.2.8. INZAMELING VAN KLEIN GEVAARLIJK AFVAL (KGA)

Art. 50.

§1. Definitie

Voor de toepassing van dit reglement wordt onder Klein Gevaarlijk Afval, hierna KGA genoemd, verstaan, de volgende afvalstoffen:

1. resten van verven, inkten, lijmen, harsen:
 - a. verf, lak, vernis;
 - b. houtbeschermingsmiddelen, carbolineum, black varnish, creoline;
 - c. lijm, hars, siliconen;
 - d. filmafval;
 - e. kleurstoffen, toner, inkten, drukinkten, stempelkussens;
2. olie en vet:
 - a. gebruikte dierlijke en plantaardige vetten en oliën;
 - b. meubelolie, boenwas;
 - c. afgewerkte olie;
 - d. brandstoffen;
3. solventen:
 - a. ontvetters, droogkuisproducten, vlekkenwater, decapeermiddelen en beitsmiddelen;
 - b. gechloreerde koolwaterstoffen: trichloorethyleen, tetrachloorethyleen, chloroform;
 - c. ontvlambare oplosmiddelen: petroleumether, ether, wasbenzine, brandspiritus, benzine, aceton, methanol, ethanol, hexaan, toluen, xyleen;
 - d. verdunners: white spirit, lijnolie, terpentijn, terpentine, celluloseverdunners;
 - e. gefluoreerde schoonmaakmiddelen;
 - f. glycol, antivries;
 - g. formol;
4. zuren:
 - a. zoutzuur, middelen die kalk en cement verwijderen;
 - b. zwavelzuur, accuzuur;
 - c. salpeterzuur, chroomzuur, fosforzuur;
 - d. fixeervloeistoffen en stopbadvloeistoffen;
5. basen:
 - a. ontvetters, ontstoppers, bijtende soda, natronloog, kaliloog, ammoniak;
 - b. bijtende schoonmaakmiddelen, beits- en decapeermiddelen, bleekwater, hypochlorieten, hypochloraten;

- c. fotografische ontwikkelaars, activators en additieven;
- 6. schoonmaakmiddelen:
 - a. zepen, waspoeders, wc-reinigers, glansmiddelen voor de vaatwas;
 - b. metaalpoets, roestverwijderingsmiddelen;
 - c. autowax;
- 7. batterijen en accu's;
- 8. stoffen of producten met kwik:
 - a. gasontladingslampen;
 - b. kwikthermometers;
- 9. KGA met gemengde samenstelling:
 - a. restanten met onbekende samenstelling;
 - b. cosmetica;
 - c. ongebruikte, afgedankte chemicaliën;
 - d. pesticiden;
 - e. brandblusmiddelen;
 - f. fotografisch zilver;
 - g. vuurwerk en andere ontplofbare stoffen van huishoudelijke en vergelijkbare bedrijfsmatige oorsprong, met uitzondering van munitie;
 - h. rookdetectoren;
- 10. verpakkingen met of zonder restanten van KGA, vermeld in 1°, 2°, b), c) en d), 3°, 4°, 5°, 6°, b), 9°, c) en d);
- 11. insulinespuiten, pennaalden gebruikt door particulieren om zichzelf geneesmiddelen toe te dienen, en bloedlancetten.

§2. Inzameling

1. Het KGA wordt uitsluitend ingezameld op het recyclagepark en mag niet worden meegegeven met om het even welke huis-aan-huis inzameling.
2. Het op het recyclagepark aangeboden KGA wordt door het bevoegde personeel in de daartoe bestemde inrichting gedeponerd. De aanbieder van het KGA mag dit niet zelf doen.
3. Bedrijfsafvalstoffen worden niet aanvaard als KGA bij de inzameling via de inrichting voor het opslaan en sorteren voor KGA, behorend bij het recyclagepark te Aarschot.

§3. Wijze van aanbidding

Het aangeboden KGA wordt zoveel mogelijk in de oorspronkelijke verpakking, inclusief buitenverpakking, aangeboden om de identificatie te vereenvoudigen.

Indien nodig, brengt de voortbrenger zelf de aanduiding(en) over de aard, de samenstelling en de eventuele gevaren van het KGA op de verpakking aan.

Producten van verschillende aard mogen niet worden samengevoegd.

De aanbieder dient alle nodige voorzorgsmaatregelen te treffen om het lekken en andere ongewenste effecten van het KGA te voorkomen.

7.2.9. INZAMELING VAN HUISHOUELIJK TEXTIELAFVAL

Art. 51.

§1. Definitie

Voor de toepassing van dit reglement wordt onder huishoudelijk textielafval verstaan: alle kledij (textiel en lederwaren), schoeisel, handtassen, beddengoed, woningtextiel (gordijnen, overgordijnen, tafelkleden, servetten, ...), stof, e.d. die ontstaan door de normale werking van een particuliere huishouding.

§2. Inzameling⁵

⁵ gewijzigd door de gemeenteraad op 09.02.2023

1. Het huishoudelijk textielafval wordt ingezameld in de textielcontainers die verspreid staan opgesteld op het grondgebied van de stad.
2. Het textiel kan eveneens huis-aan-huis worden ingezameld langs de straten, wegen en pleinen waar de textielophaling is ingericht, op de door het college van burgemeester en schepenen bepaalde dagen. Alleen de door de administrateur-generaal van de OVAM erkende ophalers of kringloopcentra, waarvoor een aanvraag tot een nieuwe toelating wordt ingediend voor uiterlijke datum 1 januari van het beoogde werkingsjaar, en waarvoor het college van burgemeester en schepenen navolgend de nodige vergunningen of opdrachten heeft afgeleverd, zijn gemachtigd om textielcontainers te plaatsen en/of textielophalingen van gebruikte kleding te organiseren op het grondgebied Aarschot.
3. De textielcontainers worden geplaatst, of op het openbaar domein, of op de private terreinen, bereikbaar via de openbare weg, op de betrokken percelen, zonder evenwel het verkeer van voertuigen, fietsers en voetgangers te hinderen.
4. Het college van burgemeester en schepenen verleent de toelatingen aan de organisaties om textielcontainer(s) te plaatsen en/of te voorzien in textielophalingen op het grondgebied Aarschot.
5. De organisatie die een toelating of opdracht heeft verkregen tot de plaatsing van textielcontainers en/of textielophalingen van gebruikte kleding, is gehouden om periodiek, hetzij op afroep door het gemeentebestuur, de nodige lediging van de containers uit te voeren. De textielcontainers dienen minimaal tweewekelijks te worden geleidigd. Indien een erkende ophaler handelt op afroep, dient voormelde binnen een tijdsbestek van 48 uur de nodige lediging door te voeren.
6. De organisatie die een toelating of opdracht heeft verkregen tot de plaatsing van textielcontainers en/of textielophalingen van gebruikte kleding, is gehouden om periodiek (d.i. bij lediging), hetzij op afroep door het gemeentebestuur, de nodige reinigingswerkzaamheden uit te voeren rondom de textielcontainers(s). Indien een erkende ophaler handelt op afroep, dient voormelde binnen een tijdsbestek van 48 uur de nodige reinigingswerkzaamheden door te voeren.
7. De textielcontainers waarvoor door het college van burgemeester en schepenen geen toelating of opdracht werd verleend, mogen in opdracht van de toezichthoudende ambtenaren (meer specifiek de politiebeambten en de leden van de dienst Leefmilieu van de stad) worden verwijderd van het openbare domein, op kosten en op risico van de overtreder.

§3. Wijze van aanbieding

1. Bij de huis-aan-huis ophaling van gebruikte kleding en textiel, mogen de zakken met huishoudelijk textiel of afgedankte kleding, slechts na 20 uur van de dag voorafgaand aan de dag waarop de ophaling plaats zal vinden, aan de rand van de weg worden geplaatst.
2. Ze moeten geplaatst worden aan de rand van de openbare weg en voor het betrokken perceel, zonder evenwel het verkeer van voertuigen, fietsers en voetgangers te hinderen. De personen die zakken met gebruikte kleding en textiel aanbieden, zijn zelf verantwoordelijk voor het eventueel uitspreiden van de inhoud en staan zelf in voor het opruimen.
3. Zakken met kleding of textiel die om welkdanige reden ook niet werden meegenomen, moeten nog dezelfde dag terug binnengehaald worden.
4. Het storten van ander afval, dat niet resulteert onder de in de definitie opgesomde fracties (of gelijkaardig) is verboden. Het is verboden om naast de textielcontainers lege of volle dozen, kratten, zakken of andere voorwerpen achter te laten, ook al is de container volledig gevuld. Dit wordt beschouwd als sluikstorten.

7.2.10. INZAMELING VAN HERBRUIKBARE GOEDEREN

Art. 52.

§1. Definitie

Voor de toepassing van dit reglement wordt onder herbruikbare goederen verstaan: alle door de normale werking van een particuliere huishouding ontstane afvalstoffen die via het kringloopcentrum geschikt kunnen gemaakt worden voor hergebruik, zoals kleding, meubelen, kleine huisraad, boeken, platen, speelgoed e.d..

§2. Inzameling

1. De herbruikbare goederen worden ingezameld door de Kringloopwinkel Hageland, zoals bepaald in de samenwerkingsovereenkomst tussen het Kringloopcentrum Hageland en de stad Aarschot, goedgekeurd door de gemeenteraad in zitting van 15 november 2010.
2. Het staat het kringloopcentrum vrij om aangeboden herbruikbare goederen te weigeren indien deze niet dienstig zijn voor het kringloopcentrum. In dit geval zullen de door het kringloopcentrum geweigerde herbruikbare goederen, meegegeven en gemengd worden met het restafval en het grofvuil, conform de bepalingen van dit reglement.
3. De geweigerde goederen die voldoen aan de bepalingen van titel 7.2.13 (het stedelijk recyclagepark) kunnen eveneens naar het recyclagepark worden gebracht.

§3. Wijze van aanbieding

1. De herbruikbare goederen dienen aangeboden te worden op de wijze zoals werd afgesproken met het kringloopcentrum, ofwel worden de goederen door de dienst aan huis opgehaald, ofwel worden ze door de aanbieder zelf naar het kringloopcentrum gebracht. Voorafgaandelijke telefonische afspraak met het kringloopcentrum is vereist.
2. Alle voorwerpen moeten zodanig aangeboden worden dat ze geen gevaar opleveren voor de ophalers van de afvalstoffen.

7.2.11. INZAMELING VAN GLAS

Art. 53.

§1. Definitie

Voor de toepassing van dit reglement wordt onder hol glas verstaan: alle glazen voorwerpen ontdaan van deksels, stoppen en omwikkelingen. Hol glas betreft alle flessen, borden, glazen en andere glazen voorwerpen die in glascontainers kunnen gedeponeerd worden. Het hol glas wordt onderverdeeld in 2 categorieën: wit glas en gekleurd glas:

- wit glas betreft transparant hol glas.
- met gekleurd glas wordt bedoeld gekleurd transparant hol glas.

Worden niet als glas beschouwd: deksels of doppen, statiegeldflessen (heel), hittebestendig glas en vuurvaste voorwerpen (vb. ovenschotels en kookplaten), gewapend glas, kristal, opaal glas, rookglas, loodglas, spiegelglas, autoruiten, plexiglas, spaar-, TL- en gloeilampen, stenen, tegels, porselein en aardewerk, ampullen, buisjes en flesjes van geneesmiddelen.

Vlak glas betreft glazen voorwerpen zoals (auto)ruitens, vensters, stolpen en schotels die door hun grootte en omvang uitsluitend in glascontainers voor vlak glas, die zich op het recyclagepark bevinden, kunnen gedeponeerd worden.

§2. Inzameling

1. Voor het verwijderen van glas kunnen de referentiepersonen terecht op het stedelijk recyclagepark. Voor het verwijderen van hol glas kunnen ze ook terecht bij de glascontainers die op verschillende plaatsen in de stad zijn geplaatst. Het gebruik ervan is uitsluitend voorbehouden aan de inwoners van de stad.
2. Glas mag niet worden meegegeven met het restafval, grof vuil of een andere selectieve ophaalmethode dan omschreven in punt 1.
3. Het hol glas moet afhankelijk van de kleur in de daartoe voorziene glascontainers worden gedeponeerd.

§3. Wijze van aanbidding

1. Alle glazen voorwerpen dienen ontdaan te worden van deksels, stoppen en omwikkelingen en dienen leeg en voldoende gereinigd te zijn.
2. Het storten van ander afval dan glas in de containers, is verboden. Het is verboden om naast de glascontainers lege of volle dozen, kratten, zakken of andere voorwerpen achter te laten, ook al is de glascontainer volledig gevuld. Dit wordt beschouwd als sluikestorten.
3. Het is verboden elke vorm van sluike-reclame of informatie aan te brengen op de glascontainers.
4. Het is verboden glas te storten in de glascontainers tussen 20 uur en 7 uur.

7.2.12. INZAMELING VAN LUIERAFVAL

Art. 54.

§1. Definitie

Voor de toepassing van dit reglement wordt onder luierafval verstaan: alle door de normale werking van een particuliere huishouding, door onthaalouders en mini-crèches, ontstane afvalstoffen die uitsluitend bestaan uit éénmalig te gebruiken babyluiers alsmede incontinentiesystemen en bedonderleggers.

§2. Inzameling

1. Het luierafval wordt uitsluitend ingezameld op het recyclagepark en mag buiten de inzameling van het luierafval enkel en alleen worden meegegeven met de inzameling van het restafval.
2. Het op het recyclagepark aangeboden luierafval wordt door het bevoegd personeel in de daartoe bestemde inrichting gedeponeerd. De aanbieder van het luierafval mag dit niet zelf doen.

§3. Wijze van aanbidding

1. Het luierafval moet aangeboden worden in speciaal daartoe bestemde kunststofzakken. Deze zakken zijn in beperkte hoeveelheid GRATIS te verkrijgen bij de stad Aarschot. De hoeveelheid en de grootte van de GRATIS te verkrijgen zakken wordt bepaald in een apart reglement, nl. het reglement inzake het doorvoeren van sociaal verantwoorde financiële tegemoetkoming van huishoudelijke afvalkosten.
2. Bovenop het contingent aan GRATIS te verkrijgen kunststofzakken bestemd voor luierafval, hebben de doelgroepen de mogelijkheid om (cfr. de bepalingen als ingeschreven in het reglement inzake het doorvoeren van sociaal verantwoorde financiële tegemoetkoming) een bijkomend jaarlijks contingent aan kunststofzakken aan te schaffen.
3. De aangeboden kunststofzakken moeten volledig gesloten worden aangeboden. Niet dichtgebonden zakken en/of gescheurde zakken kunnen om hygiënische redenen niet worden aangeboden.

7.2.13. STEDELIJK RECYCLAGEPARK AARSCHOT

Art. 55.

§1. Definitie

1. Het stedelijk recyclagepark is een inrichting die tot doel heeft de gescheiden inzameling van huishoudelijke afvalstoffen mogelijk te maken met het oog op de recyclage van deze stoffen of de milieuvriendelijke verwerking ervan.
2. Het stedelijk recyclagepark is gelegen te Aarschot, Gaston Geenslaan 20, 3200 Aarschot.
3. Op het recyclagepark kunnen afvalstoffen worden aangeboden, die ontstaan zijn door de normale werking van een particuliere huishouding en afvalstoffen die daarmee gelijkgesteld worden, zoals gedefinieerd in artikel 2.1.1 van het VLAREA.
4. Het recyclagepark is geopend op de door het college van burgemeester en schepenen bepaalde data en openingsuren. Buiten de openingsuren is het recyclagepark niet toegankelijk voor personen vreemd aan de dienst.

§2. Gebruik van het recyclagepark

1. De referentiepersonen ontvangen van de stad Aarschot een badge die hen toegang verschaft tot het recyclagepark. Deze badge bevat een uniek identificatienummer dat in de Diftar administratie gekoppeld is met de referentiepersoon, de houder van de badge. Elke referentiepersoon kan slechts één geldige badge aanvragen/bezitten.
2. De parkwachter oefent in zijn recyclagepark een CART functie uit, t.t.z. Controle, Acceptatie, Registratie en Tarificatie.
3. Controle: Aan de hand van de identificatie van de badge met de kaartlezer vergewist de parkwachter zich van de legitimiteit van de recyclageparkbezoeker. Hij kan hiermede controleren of het aangebrachte afval van huishoudelijke of bedrijfsmatige oorsprong is (aan de hand van de classificatie van de referentiepersoon), en of het afval wel degelijk afkomstig is van een referentiepersoon.
4. Acceptatie: De parkwachter gaat de conformiteit van de aangebrachte afvalstoffen na, en controleert (1) of de afvalstoffen volgens de geldende regels voorgesorteerd zijn, en (2) of er geen afvalstoffen worden aangebracht die niet op het recyclagepark aanvaard kunnen worden.
5. Registratie: De aard en de hoeveelheid van de aangebrachte afvalstoffen wordt door de parkwachter geregistreerd. De parkwachter beschikt hiertoe over een computer met aangepast registratiesysteem en een weegbrug.
6. Tarificatie: De geregistreerde gegevens worden via netwerk- of telefoonverbinding overgezonden naar de centrale computer (Centrale Management Systeem) van de Diftar-administratie.
7. Diefstal of verlies van een badge moet onmiddellijk worden gemeld bij de bevoegde diensten van de stad Aarschot en/of de ophaaldienst.
8. De vervanging van een verloren of gestolen badge wordt getarifieerd.
9. Op het stedelijk recyclagepark mogen de hierna vermelde vooraf gesorteerde afvalstoffen aangeboden worden. Deze afvalstoffen mogen slechts na goedkeuring van de aanwezige toezichter, enkel in de daartoe bestemde container, recipiënt of opslagruimte gedeponeerd worden:
 - gekleurd glas
 - vlak glas
 - wit glas
 - harde plastics
 - PMD
 - metalen gemengd
 - snoeihout
 - tuinafval
 - gras
 - autobanden
 - KGA
 - zuiver puin
 - asfalt
 - gipsafval
 - roofing
 - asbestcement
 - wit- en bruingoed
 - drankkartons
 - houtafval
 - karton
 - papier
 - grof vuil
 - herbruikbare goederen

- wortels en boomstronken
 - textiel
 - luierafval.
9. Het recyclagepark is opgedeeld in een niet betalend en een betalend gedeelte.
 10. Van het niet betalend gedeelte van het recyclagepark kan gebruik gemaakt worden, na registratie van de badge aan de toegang van het recyclagepark door de parkwachter.
 11. Van het betalend gedeelte van het recyclagepark kan gebruik gemaakt worden, na registratie van de badge aan de toegang van het recyclagepark door de parkwachter en na registratie van de aangevoerde afvalstoffen op de weegbrug.
 12. De retributie voor het betalend gedeelte van het recyclagepark, vastgelegd in het retributiereglement, wordt geheven door middel van provisie. Bij elke registratie op de weegbrug van het gewicht van het aangevoerde afval door de badgehouder zal de retributie op een wachtlijst worden geplaatst en middels de provisierekening worden verrekend.
 13. Het is verboden de badge onleesbaar of onschrijfbaar te maken.
 14. Tijdens de openingsuren is het recyclagepark permanent onder toezicht van de dienstdoende verantwoordelijke parkwachter. De parkwachter is gelast met het toezicht op het gebruik van het recyclagepark, de registratie van de bezoekers en de registratie op de weegbrug.
 15. Het is de parkwachter toegestaan de aanvoerders van afvalstoffen buiten de omheining te laten wachten indien er zich reeds te veel mensen op het recyclagepark bevinden en in functie van een goede verkeersregeling op het recyclagepark.
 16. Kinderen jonger dan 12 jaar dienen vergezeld te worden door een meerderjarige.
 17. Het is verboden dieren te laten rondlopen op het recyclagepark.
 18. De afvalstoffen dienen zoveel mogelijk gesorteerd te worden aangeboden, teneinde de verblijfsduur van de bezoekers op het terrein te beperken.
 19. De snelheid van de voertuigen op het recyclagepark is beperkt tot 5 km per uur. De motor dient stilgelegd te worden bij het lossen van de afvalstoffen. De bezoekers en de ophalers zijn ertoe gehouden de aanwijzingen van de parkwachter te volgen.
 20. De gebruikers van het recyclagepark moeten de omgeving van de containers en de overige ruimte van het terrein steeds zo rein mogelijk houden. Gebeurlijk kunnen zij door de parkwachter verzocht worden het door hen bevuilde terrein te reinigen.
 21. Het is verboden afval te deponeren voor de toegangspoorten of over de omheining op het recyclagepark te gooien. Zulke handelingen worden gelijkgesteld met sluikestorten, als beschreven onder artikel 35 van onderhavig reglement.
 22. Op het recyclagepark is het verboden te roken of op enige andere wijze vuur te maken. Het is verboden enige beschadiging aan te brengen aan de omheining, containers, gebouwen, beplantingen of uitrusting.

7.3. STRAFBEPALINGEN

Art. 56.

§1. De stedelijke overheid kan overgaan tot ambtshalve verwijdering van de afvalstoffen in geval een persoon, na behoorlijke ingebrekestelling, heeft nagelaten het verbod hem opgelegd krachtens dit reglement na te leven.

De ambtshalve verwijdering door de gemeentelijke overheid gebeurt op kosten van de ingebreke blijvende persoon.

De belasting op het ambtshalve opruimen van sluikstorten door de gemeente, wordt bij afzonderlijk reglement geregeld.

§2. De volgende inbreuken worden aanzien als openbare overlast en kunnen beteugeld worden met een administratieve geldboete:

- het onttrekken van afvalstoffen aan het ophaalsysteem;
- het niet sluiten van de afvalcontainer;
- de chip van de afvalcontainer onleesbaar maken of beschadigen;
- de badge onleesbaar of onschrijfbaar maken;
- het doorzoeken van andermans afval;
- het vernielen of het verliezen van een object;
- de container zodanig vullen dat er na de aanbidding nog afval in de container blijft vastzitten.

§3. Onverminderd de wettelijke en decretale bepalingen inzake afvalstoffen, worden de overtreders van de artikelen 29 tot 55 (Hoofdstuk II – De openbare netheid en gezondheid, Afdeling 7) bestraft met een administratieve geldboete.

AFDELING 8. ONDERHOUD EN SCHOONMAAK VAN VOERTUIGEN

Art. 57. Het is verboden in de openbare ruimte het onderhoud, de smering, de olieerversing of de herstelling van voertuigen of stukken van deze voertuigen te doen, met uitzondering van het depanneren vlak na het zich voordoen van het defect voor zover het gaat om zeer beperkte interventies teneinde het voertuig in staat te stellen zijn weg voort te zetten of weggesleept te worden.

Het wassen van voertuigen, met uitzondering van voertuigen voor het al dan niet bezoldigd goederenvervoer of gezamenlijk vervoer van personen, is toegelaten in de openbare ruimte op tijdstippen van de dag die het best verenigbaar zijn met de veilige en gemakkelijke doorgang en de openbare rust. Het mag in geen geval tussen 22 uur en 7 uur gebeuren.

Het wassen en schoonmaken mag enkel plaatshebben voor het gebouw waar de eigenaar van het voertuig woont of voor diens garage.

De producten en het gereedschap voor het herstellen of het wassen van het voertuig moeten zorgvuldig verzameld worden zodat de doorgang van de voetgangers en de weggebruikers niet wordt gehinderd.

Diegene die de bepalingen van dit artikel overtreedt, kan bestraft worden met een administratieve geldboete.

AFDELING 9. OVERNACHTING EN KAMPEREN

Art. 58. Behoudens vergunning is het verboden op het hele grondgebied van de gemeente en op iedere plaats van de openbare ruimte langer dan 24 uur achtereen te verblijven of te slapen in een tent, een wagen, een caravan of een daartoe ingericht voertuig, of er te kamperen.

Het is eveneens verboden meer dan 24 uur achtereen op een privéterrein te verblijven in een mobiel onderkomen zoals een woon- en aanhangwagen, een caravan of een mobilhome, behoudens vergunning.

De tenten, wagens, caravans, ... die in strijd met dit artikel geplaatst zijn, dienen op het eerste verzoek van de politie verwijderd te worden, zoniet kan ambtshalve worden overgegaan tot de verwijdering ervan, op kosten en risico van de overtreder, met toepassing van het in voege zijnde tariefreglement.

Diegene die de bepalingen van dit artikel overtreedt, kan tevens bestraft worden met een administratieve geldboete.

AFDELING 10. PREVENTIEMAATREGELEN

Art. 59. De toegang tot cabines, stortbaden of zwembaden en sportinrichtingen die voor het publiek toegankelijk zijn, is verboden voor personen:

- die duidelijk niet zindelijk of onrein zijn;
- die ongedierte (bv. luizen) meedragen;
- die lijden aan een besmettelijke ziekte;
- die een wonde vertonen die nog niet geheeld is of met een verband bedekt is;
- die een huidziekte vertonen waarvoor de weigering van toegang medisch verantwoord is.

Diegene die de bepalingen van dit artikel overtreedt, kan bestraft worden met een administratieve geldboete.

11.1 AANPLAKKEN VAN SOCIO-CULTURELE ACTIVITEITEN

Art. 60. Op alle openbare wegen en plaatsen van het grondgebied van de gemeente, met inbegrip van afsluitingen, bomen, gebouwen, constructies, muren of palen die deel uitmaken van het openbaar domein is het aanplakken van publiciteit van socio-culturele activiteiten en in gelijk welke vorm verboden, behoudens de hiernavolgende artikelen 61 tot en met 65.

Art. 61. Onder de benaming “aanplakkingen” onderworpen aan dit reglement worden verstaan en begrepen, alle gedrukte en geschreven aankondigingen, tekeningen en opschriften voor het aankondigen van socio-culturele activiteiten die aangeplakt worden in de stad op de in artikel 62 voorziene aanplakborden.

Komen echter alleen voor aanplakking in aanmerking de aankondigingen die naar vorm en inhoud aan de wettelijke voorschriften alsmede aan de volgende voorwaarden voldoen:

- uitsluitend aankondigingen van socio-culturele evenementen van tijdelijke aard, die op het grondgebied van de stad plaatsvinden of in volgende gemeenten: Betekom-Begijnendijk, Baal, Rotselaar, Tielt-Winge, Herselt, Scherpenheuvel, Holsbeek, Hulshout, Westmeerbeek en Houtvenne. Alle andere aankondigingen, bijvoorbeeld van politieke of commerciële aard of voor manifestaties die niet in de stad doorgaan, zijn uitgesloten.
- uitsluitend aankondigingen die niet strijdig zijn met de openbare orde en de goede zeden.

Art. 62. Onder voorziene “aanplakborden” worden verstaan alle door de gemeente geplaatste aanplakborden.

De lijst der aanplakborden wordt vastgesteld door het college van burgemeester en schepenen en ligt ter inzage op de infobalie van het stadhuis.

Art. 63. De aanplakborden zijn bestemd voor aankondigingen van particulieren en verenigingen. Sponsorreclame op de affiches is toegelaten.

Het is verboden aan privéfirma’s de gemeentelijke aanplakborden te gebruiken voor reclame.

Art. 64. De affiches mogen een maximale grootte hebben van A2 (430mm X 610mm). Het is verboden meer dan 2 aanplakkingen te doen per zijde van dezelfde activiteit op één aanplakbord.

De aanplakking mag maximum één maand voor de aangekondigde activiteit geschieden.

De wijze van aanplakking moet voldoende stevig zijn en gebeurt in ieder geval onder eigen verantwoordelijkheid.

Het is verboden affiches te overplakken van activiteiten die nog niet verstreken zijn.

Op iedere aanplakking dient de verantwoordelijke uitgever vermeld te worden.

Art. 65. De aanplakkingen die niet conform de vorige artikelen (artikelen 60 – 64) werden aangebracht, dienen op het eerste politiebevel verwijderd te worden.

Indien de verwijdering of de herstelling niet binnen de gestelde termijn is gedaan, zal de gemeente ambtshalve overgaan tot de verwijdering of herstelling, op kosten en risico van de overtreder, met toepassing van het in voege zijnde tariefreglement.

11.2. AANPLAKKEN EN VERSPREIDEN VAN RECLAMEARTIKELEN EN PUBLICITEIT, AANBRENGEN VAN GRAFFITI

Art. 66. Het is verboden zonder toelating van de burgemeester reclame te maken, drukwerken of om het even welke tekeningen uit te delen in openbare plaatsen. Deze bepaling is niet van toepassing op geschriften, drukwerk in verband met verkiezingen, politiek, filosofie, met religieus karakter. De personen die optreden als omroeper, verkoper of verdeler van kranten, publicaties, tekeningen, gravures, advertenties, reclame en allerhande drukwerken in straten en andere openbare plaatsen, mogen zonder vergunning geen materiaal gebruiken voor de uitoefening van die activiteit, behalve voor wat betreft de voor de gemeente voorbehouden standplaats op de openbare markt.

De verdelers van kranten, documenten, tekeningen, gravures, advertenties en allerhande drukwerken dienen wat er door het publiek op de grond wordt gegooid, op te rapen.

Het is verboden voor omroepers, verkopers of verdelers van kranten, documenten, drukwerken of reclame:

- reclame of drukwerk op voertuigen te bevestigen, behoudens toelating van de burgemeester;
- voorbijgangers aan te klampen, te volgen of lastig te vallen;
- stapels kranten, documenten, enz. achter te laten op de openbare weg of op de drempel van deuren en vensterbanken van gebouwen.

Het college van burgemeester en schepenen kan de administratieve schorsing of de administratieve intrekking van de vergunning uitspreken als diens houder de daaraan verbonden voorwaarden niet naleeft of als hij een bepaling van onderhavig artikel schendt.

Indien de overtreder van deze bepalingen geen vergunning heeft, moet hij, onverminderd de mogelijkheid tot het opleggen van een administratieve boete, de zaken onmiddellijk reinigen of wegnemen, zo niet houdt de gemeente zich het recht voor het te doen op kosten en op risico van de overtreder.

Art. 66bis. Een los- of vrijstaande reclameconstructie mag enkel en alleen worden geplaatst bij een vergund gebouw, mits duidelijke toestemming van de houder van het zakelijke recht, op de percelen die volgens het gewestplan Aarschot - Diest (Koninklijk Besluit van 7 november 1978), ingekleurd staan als woongebied, woongebieden met een landelijk karakter en de industriegebieden.

Een los- of vrijstaande reclameconstructie is een niet-vaste constructie waarop aanplakbrieven, berichten, plakaten of affiches met publiciteit of reclame voor evenementen en activiteiten kunnen aangebracht worden, en

- waarvoor volgens de Vlaamse Codex Ruimtelijke Ordening geen stedenbouwkundige vergunning vereist is
- met een minimale gemeten reclameoppervlakte van 500 mm x 1000 mm.

Het is verboden om zonder de toelating tot plaatsen van de burgemeester gebruik te maken van los- of vrijstaande reclameconstructies op het grondgebied Aarschot.

De aanvraag voor het plaatsen van een los- of vrijstaande reclameconstructie dient uiterlijk 15 dagen vóór het plaatsen te worden ingediend bij de burgemeester.

Bij de beoordeling van de toelating moet de toegankelijkheid gevrijwaard blijven.

Er kan echter geen toelating worden verleend voor het plaatsen van een los- of vrijstaande reclameconstructie:

- gelegen in beschermde landschappen, aan monumenten, in stads- en dorpsgezichten;
- gelegen aan openbare en kerkelijke gebouwen tenzij het handelt om publiciteit die betrekking heeft op de in de gebouwen geplande activiteiten;
- gemonteerd op een niet-zelfbewegend voertuig waarop publiciteit is aangebracht, en geplaatst is op zowel de openbare weg als op private eigendom.

Los- of vrijstaande reclameconstructies moeten voldoen aan de volgende voorwaarden:

- Een reclameconstructie dient te allen tijde in goede en reine staat onderhouden worden opdat deze, door zijn staat, of de staat van de op de constructie aangebrachte media de veiligheid, reinheid, het esthetische uitzicht of het landschaps- en het straatbeeld van de omgeving niet zou schaden;
- De oppervlakte van een enkelzijde van een reclameconstructie mag niet groter zijn dan 2 m²;
- Een reclameconstructie moet op ten minste 2 meter van de zijdelingse perceelsgrens, en op ten minste 25 meter van de hoeken van de straten geplaatst worden;
- De afstand tussen 2 reclameconstructies dient minimaal 10 meter te bedragen;
- De gegevens van de exploitant, d.i. de natuurlijke persoon of de rechtspersoon, verantwoordelijk voor de reclameconstructie, moeten te allen tijde duidelijk leesbaar aangebracht zijn op de constructie;
- Een reclameconstructie mag, noch door haar stand, noch door haar vorm, de zichtbaarheid van de wegnutrusting zoals wegwijzers, straatnaamborden, huisnummers, verlichtingstoestellen of enig ander toestel van openbaar nut hinderen;
- Een reclameconstructie mag de zichtbaarheid van de kruispunten en de vrije ruimte rondom niet hinderen;
- Een reclameconstructie die gedurende een termijn van 8 dagen niet voor publicitaire doeleinden wordt gebruikt, dient onverwijld door de exploitant te worden verwijderd.

De op de los- of vrijstaande reclameconstructies aangebrachte aanplakbrieven moeten steeds voldoen aan de volgende voorwaarden:

- De aanplakbrieven, berichten, plakaten of affiches dienen steeds in goede staat onderhouden te worden;
- De aanplakbrieven, berichten, plakaten of affiches worden verwijderd wanneer zij hun belang hebben verloren, of uiterlijk acht dagen nadat de datum verstreken is van het feit dat deze aankondigen;
- De aanplakbrieven, berichten, plakaten of affiches worden vernieuwd van zodra zij gescheurd of onzindelijk zijn;
- Geen enkele reclame mag geplaatst worden alvorens elk spoor van vroeger geplaatste reclame volledig verwijderd is.

De bepalingen van onderhavig artikel zijn niet van toepassing:

- op de publicitaire geschriften waarvoor er een specifieke, wettelijke of decretale regeling geldt;
- op de geschriften en drukwerken betreffende de verkiezingen;
- op de geschriften en drukwerken van politieke aard;
- op de notariële aankondigingen en aankondigingen betreffende het te koop of ter beschikking stellen van panden.

Het college van burgemeester en schepenen kan te allen tijde de administratieve intrekking van de toelating tot plaatsen van de burgemeester uitspreken.

Indien de exploitant van de los- of vrijstaande reclameborden nalaat om de bepalingen van onderhavig artikel correct na te leven, moet hij, onverminderd de mogelijkheid tot het opleggen van een gemeentelijke administratieve boete, de los- of vrijstaande reclameconstructie onmiddellijk wegnemen of reinigen, zo niet houdt de gemeente zich het recht voor dit te doen op kosten en op risico van de exploitant.

Art. 67. De affiches of zelfklevers die niet conform het vorig artikel werden aangebracht, dienen op het eerste politiebevel verwijderd te worden.

Ook de opschriften, affiches, beeld- en fotografische voorstellingen, vlugschriften, plakbriefjes, zelfklevers, tags of graffiti die aangebracht worden op de openbare weg, op bomen, aanplantingen, plakborden, voor- en zijgevels, muren, omheiningen, pijlers, palen, zuilen, bouwwerken, monumenten en andere langs de openbare weg of in de onmiddellijke nabijheid liggende opstanden, op andere plaatsen dan die welke door de gemeenteoverheid tot aanplakking bestemd zijn of vooraf en schriftelijk werden vergund door de eigenaar of door de gebruiksgerechtigde (voor zover de eigenaar eveneens zijn akkoord vooraf en schriftelijk heeft gegeven), dienen op het eerste politiebevel verwijderd te worden.

Als de daders van de in onderhavig artikel beschreven feiten nalaten aan het politiebevel gevolg te geven, zal de gemeente ambtshalve overgaan tot de verwijdering, op kosten en risico van de overtreder, met toepassing van het in voege zijnde tariefreglement.

11.3. HUIS-AAN-HUIS BEDELING VAN RECLAMEDRUKWERK

Art. 68. Voor de toepassing van de artikelen 68 tot en met 70 worden volgende definities in aanmerking genomen:

- reclame: openbare aanprijzing van goederen, diensten of denkbeelden of het vragen van diensten;
- huis-aan-huisbladen: ongeadresseerde drukwerken die met een vaste frequentie gratis huis-aan-huis worden verspreid in een geografisch beperkt gebied, waarvan tenminste 10% van de inhoud bestaat uit informatie over en nieuws, andere dan reclame, uit het eigen verspreidingsgebied;
- reclamedrukwerk: ieder drukwerk dat geheel of gedeeltelijk uit reclame bestaat, uit het eigen verspreidingsgebied;
- ongeadresseerde reclame: reclamedrukwerk dat gratis huis-aan-huis verspreid wordt zonder vermelding van adres van de ontvanger;
- de verspreider: de organisatie of persoon die het ongeadresseerd reclamedrukwerk verspreidt of doet verspreiden.

Art. 69. Het is verboden om alle in artikel 68 vermelde reclame af te leveren in brievenbussen met het opschrift: "Geen reclamedrukwerk a.u.b.", uitgezonderd de bedeling door de Post.

Art. 70. De verspreiders van ongeadresseerde reclame en huis-aan-huisbladen deponeren deze stukken zodanig dat alleen de bewoner van het betrokken adres ze kan bereiken.

De verdelers moeten vermijden dat de stukken op de openbare weg kunnen vallen of waaien.

11.4. STRAFBEPALINGEN

Art. 71. De overtreders van de artikelen 60 tot 70 kunnen gestraft worden met een administratieve geldboete.

Kunnen gestraft worden met een administratieve geldboete, zij die wettig aangebrachte aanplakbiljetten kwaadwillig aftrekken, scheuren, bevuilen of bedekken.

Art. 72⁶. Om verkiezingscampagnes op een ordelijke en milieuvriendelijke wijze te laten verlopen, dienen de hiernavolgende bepalingen met betrekking tot “verkiezingen” in het algemeen door alle betrokken politieke partijen strikt nageleefd te worden en dit tijdens de hele duur van elke verkiezingscampagne.

Art. 73. Tijdens een verkiezingscampagne is het verboden op het grondgebied van de stad om:

- te kalken, verven of spuiten op openbare wegen en voetpaden, evenals op openbare eigendommen;
- te plakken op openbare eigendommen, verkeersborden en containers;
- verkiezingspanelen te hangen aan elektriciteits- en/of telefoonpalen, evenmin aan verkeerssignalisatiepalen en bomen op openbaar domein, autobusschuilhuisjes, elektriciteits- en telefoonkabinen;
- verkiezingspropaganda te voeren op of langs de openbare wegen tussen 22 en 7 uur, behalve het huis-aan-huis bestellen van propagandafolders, tenzij de hogere overheid andere bepalingen voorschrijft;
- verkiezingsaffiches of -drukwerk op de openbare weg te gooien.

Art. 74. Het stadsbestuur zal, uiterlijk één week na de bekendmaking van de door loting bepaalde lijstnummers, officiële aanplakborden plaatsen op vooraf vastgelegde plaatsen.

De verdeling van de plaatsen op deze officiële aanplakborden zal door loting gebeuren van links naar rechts, eveneens uiterlijk één week na het toekennen van de lijstnummers.

Deze verdeling zal door de burgemeester aan de voorzitters van de betrokken politieke partijen worden meegedeeld.

Tevens zal de burgemeester bij elke verkiezingscampagne alle betrokken politieke fracties via de partijvoorzitters een afschrift van dit reglement bezorgen en hen vragen het voor kennisneming te ondertekenen en dit op een bijeenkomst ten stadhuis, uiterlijk één week na de toewijzing van de lijstnummers.

Art. 75. De officiële aanplakborden staan ter beschikking van de verschillende partijen voor publiciteitsdoeleinden. Zij zullen steeds tijdig door toedoen van de stadsdiensten geplaatst worden, en dit uiterlijk één week na de toewijzing van de lijstnummers.

De officiële nummers van de partijen worden aangebracht op deze aanplakborden, en het is elke partij slechts toegelaten aan te plakken op de voor haar voorziene panelen of gedeelten hiervan.

Art. 76. De stadsdiensten zullen de nodige maatregelen treffen om iedere mogelijke aanplakking of beschildering aangebracht in strijd met dit reglement, onmiddellijk te verwijderen.

Art. 77. De politieke partijen die opkomen tijdens de gemeenteraadsverkiezingen krijgen via de website van de stad Aarschot een link naar hun site ter beschikking.

Art. 78. De overtreders van de bepalingen in de artikelen 72 tot en met 75 kunnen bestraft worden met een administratieve geldboete.

⁶ hernummering goedgekeurd door de gemeenteraad op 14.03.2024

AFDELING 13. BEWEGWIJZERING INDUSTRIEZONE NIEUWLAND

Art. 79. Ieder bedrijf heeft een identificatienummer. Het identificatienummer is samengesteld uit één letter (de zone ABCD) gevolgd door 3 cijfers.

Art. 80. Bedrijven die over een identificatienummer beschikken, worden op geen enkele andere manier bewegwijzerd op de openbare weg op de industriezone Nieuwland.

Persoonlijke logo's van bedrijven worden niet toegestaan op de bewegwijzering op de openbare weg. Het is wel toegestaan op het privéterrein van het bedrijf.

Art. 81. De wegwijzers met bedrijfsnamen (F34a) op de invalswegen worden verwijderd opdat de functionaliteit van het nieuwe systeem volledig tot haar recht komt. De F34a borden worden vervangen door informatieborden met gegevens over de nummeringsstructuur op het bedrijfsniveau.

Art. 82. Wegwijzers, borden die door de bedrijven op de openbare weg worden aangebracht, worden ambtshalve verwijderd, op kosten en risico van de overtreder met toepassing van het in voege zijnde tariefreglement. De wegwijzers die ambtshalve werden weggehaald en die niet binnen de week worden afgehaald, worden vernietigd.

Art. 83. Degene die de bepalingen van artikel 80 overtreedt, kan gestraft worden met een administratieve geldboete.

AFDELING 14. SCHADELIJKE MIDDELEN⁷

Art. 84. Opgeheven⁸

AFDELING 15. GEBREK AAN BASISONDERHOUD VAN HANDELSPANDEN⁹

Art. 85. Handelspanden en aanhorigheden in de gemeente dienen te voldoen aan een minimale vorm van basisonderhoud. Een gebrek aan basisonderhoud draagt bij tot een negatief straatbeeld en zorgt voor een onveilig gevoel en overlast.

Onder gebrekkig minimaal basisonderhoud wordt één of meerdere van de volgende gebreken verstaan:

- kapot of loshangend buitenschrijnwerk (ramen, deuren, houtbekleding, glas)
- dichtgetimmerde ramen of deuren
- kapotte rolluiken, garagepoorten, afsluitingen, luifels of zonwering
- langdurig ongewassen ramen
- oude affiches, stickers of folies die aan de binnen- of buitenzijde van de ramen hangen
- uitpuilende brievenbussen
- overhoop gehaald interieur zichtbaar vanop straat
- aanwezigheid ongedierte of uitwerpselen van ongedierte
- vuile gordijnen
- kapotte of loshangende dakgoten, regenpijpen of balustrades
- achtergebleven reclamepanelen, (neon-)verlichting of belettering
- planten/onkruid die uit dakgoten of daken groeien of gevels overwoekeren
- graffiti op gevels

Wanneer één of meerdere gebreken aan basisonderhoud worden vastgesteld, krijgt de eigenaar van het pand eerst een schriftelijke waarschuwing en een termijn van 30 dagen om het desbetreffende gebrek of gebreken te

⁷ toegevoegd door de gemeenteraad op 20.01.2022, inwerkingtreding 01.02.2022

⁸ gewijzigd door de gemeenteraad op 12.09.2024

⁹ toegevoegd door de gemeenteraad op 14.03.2024

verhelpen. Wanneer het gebrek of de gebreken niet binnen de vooropgestelde termijn worden verholpen, kan de sanctionerend ambtenaar een gemeentelijke administratieve sanctie opleggen.

Na het opleggen van de gemeentelijke administratieve sanctie krijgt de eigenaar opnieuw 30 dagen de tijd om het desbetreffende gebrek of gebreken te verhelpen. Indien de termijn wederom niet gerespecteerd wordt, kan opnieuw een gemeentelijke administratieve sanctie worden opgelegd. Dit proces kan oneindig herhaald worden totdat al de gebreken zijn aangepakt en er niet langer sprake is van een gebrek aan minimaal basisonderhoud.

AFDELING 1. SAMENSCHOLINGEN, BETOGINGEN, OPTOCHTEN

Art. 1. Samenscholingen, optochten, betogingen en alle andere manifestaties in open lucht zijn verboden, tenzij mits voorafgaande schriftelijke kennisgeving aan en toelating van de burgemeester.

Samenscholingen, optochten, betogingen en alle andere manifestaties in een afgesloten ruimte zijn verboden, tenzij mits voorafgaande schriftelijke kennisgeving aan de burgemeester.

Onder manifestatie verstaat men een georganiseerde samenschooling met als doel een overtuiging of een eis kenbaar te maken.

Art. 2. Elke kennisgeving van samenscholingen, betogingen, en optochten moet schriftelijk geschieden, ten minste 10 werkdagen vóór de voorziene datum van de betoging, de samenschooling of de optocht. Deze kennisgeving moet volgende inlichtingen bevatten:

- de naam, het adres en het telefoonnummer van de organisator(en)
- het voorwerp van het evenement
- de datum en het tijdstip van de bijeenkomst
- de geplande route
- de voorziene plaats en tijdstip van het einde van het evenement en in voorkomend geval de ontbinding van de optocht
- of er een meeting wordt gehouden bij de afsluiting van het evenement
- de raming van het aantal deelnemers en de beschikbare vervoermiddelen
- de door de organisatoren voorziene ordemaatregelen.

De burgemeester kan bepaalde voorwaarden opleggen of bij gewichtige redenen (zoals gevaar om wanordelijkheden te verwekken, openbare rust te verstoren, een gevaar of belemmering van het verkeer inhouden,...) kan hij de samenkomst, optocht, betoging of andere manifestatie verbieden.

Het dragen of voorhanden hebben van enig voorwerp dat gebruikt kan worden om te slaan, te steken of te verwonden, evenals het dragen van helmen of schilden is gedurende hogervermelde manifestaties verboden.

Elke persoon die deelneemt aan een samenschooling op de openbare weg dient zich te schikken naar de bevelen van de politie.

Het is verboden de openbare weg te versperren of te belemmeren zodat het vrije verkeer van het publiek gehinderd wordt.

Kwaadwillige samenscholingen kunnen verboden worden door de overheid, vermits deze gericht zijn op een verstoring van de openbare orde en risico's voor de gemeenschap in haar geheel kunnen meebrengen.

Art. 3. Diegene die de bepalingen van de artikelen 1 of 2 overtreedt, kan bestraft worden met een administratieve geldboete.

AFDELING 2. HINDERLIJKE OF GEVAARLIJKE ACTIVITEITEN IN OPENBARE RUIMTEN

Art. 4. Het is verboden in openbare ruimten, in voor het publiek toegankelijke plaatsen en in privé-eigendommen over te gaan tot een activiteit die de openbare veiligheid of de veilige en vlotte doorgang in het gedrang kan brengen, zoals:

1. gooien, stoten of lanceren van een voorwerp dat iemand kan hinderen of bevuilen of dat andermans eigendom kan beschadigen of vernielen. Deze bepaling is niet van toepassing op de sportdisciplines en

spelen die in adequate installaties worden verricht, noch op darts of jeu-de-boules op andere plaatsen dan in de openbare ruimte;

2. vuur te maken, vuurwapens af te schieten, pyrotechnische artikelen¹⁰ (vuurwerk) af te steken, voetzoekers te laten ontploffen, carbuurkanonnen af te schieten. In afwijking van het eerste lid kan de burgemeester voor uitzonderlijke gebeurtenissen vooraf de toelating verlenen om op een bepaalde plaats en gedurende een beperkte periode vuur te maken, pyrotechnische artikelen (vuurwerk) af te steken, voetzoekers te laten ontploffen of carbuurkanonnen af te vuren.¹¹
3. klimmen op afsluitingen, in bomen, op palen, constructies of allerhande installaties, behoudens vergunning van de bevoegde overheid;
4. gewelddadige of lawaaierige spelen of oefeningen doen, behoudens vergunning van de bevoegde overheid;
5. allerhande werken verrichten, behoudens vergunning van de bevoegde overheid;
6. artistieke prestaties leveren, behoudens vergunning van de bevoegde overheid.

Overeenkomstig de Wapenwet¹² is het verboden in openbare ruimten, in voor het publiek toegankelijke plaatsen en in privé-eigendommen over te gaan tot het gebruiken van vuurwapens of wapens met samengeperste lucht, uitgezonderd in stands die daartoe een vergunning hebben of in schietkramen op kermis en onverminderd de wettelijke en reglementaire bepalingen betreffende de jacht.

Wapens, munitie, pyrotechnische artikelen (vuurwerk), voetzoekers of carbuurkanonnen die gebruikt worden in strijd met bovenvermelde bepalingen, worden in beslag genomen overeenkomstig de vigerende wetgeving.¹³

Bij overtreding van dit artikel kan een administratieve geldboete worden opgelegd.

Art. 5. Het gebruik van vogelschrikkanonnen en luchtdrukkkanonnen wordt geregeld door de artikelen 25 tot en met 34 (Hoofdstuk IV – Milieu en Openbare Rust, Afdeling 2. Geluidshinder).

Art. 6. Onverminderd de bepalingen van de Vlaamse Codex Ruimtelijke Ordening¹⁴ dient bij elke bouwverf voor de aanvang van de bouwwerken en tijdens de gehele duur ervan, een mededeling aangebracht waaruit blijkt dat een bouwvergunning werd afgeleverd. Deze mededeling gesteld op een formulier afgeleverd door de gemeente wordt voor een nieuwbouw op een stevig bord aangebracht langs de straat, op een hoogte van minimum 1,50 m en van maximum 2,00 m. Voor verbouwingswerken wordt de mededeling op een goed zichtbare wijze aangebracht op de straatgevel van de eigendom waar de verbouwing plaatsgrijpt.

Art. 7. De werken die stof of afval op de omringende eigendommen of op de openbare weg kunnen verspreiden, mogen slechts aangevat worden na het aanbrengen van ondoordringbare schermen.

Diegene die de bepalingen van dit artikel niet naleeft, kan gestraft worden met een administratieve geldboete.

Art. 8. Voorwerpen die door hun val of door ongezonde uitwasemingen kunnen schaden, mogen niet op de openbare weg geworpen, geplaatst of achtergelaten worden.

Diegene die de bepalingen van dit artikel niet naleeft, dient op het eerste politiebevel de voorwerpen van de openbare weg te verwijderen, zoniet zal de gemeente ambtshalve overgaan tot de verwijdering, op kosten en risico van de overtreder, met toepassing van het in voege zijnde tariefreglement.

Art. 9. Het is verboden voor ieder persoon die in de openbare ruimte een activiteit uitoefent, ongeacht of hij hiervoor een vergunning heeft gekregen:

- de toegang tot openbare of private gebouwen of bouwwerken te belemmeren;

¹⁰ pyrotechnische artikelen (vuurwerk): artikelen met explosieve stoffen om warmte, licht, geluid, gas of rook of een combinatie ervan te produceren, zoals feestvuurwerk, spektakelvuurwerk, vuurwerk voor technisch gebruik en/of seinvuurwerk

¹¹ gewijzigd door de gemeenteraad op 14.03.2024

¹² Wet van 8 juni 2006 houdende regeling van economische en individuele activiteiten met wapens ('Wapenwet' genoemd) en latere wijzigingen

¹³ gewijzigd door de gemeenteraad op 14.03.2024

¹⁴ Besluit van de Vlaamse regering houdende coördinatie van de decreetgeving op de ruimtelijke ordening van 15 mei 2009 en latere wijzigingen

- vergezeld te zijn van een agressief dier;
- zich dreigend op te stellen;
- de doorgang van voorbijgangers te verhinderen;
- deze activiteit op de rijweg uit te oefenen behoudens in uitzonderlijke gevallen zoals bv. een autoloze zondag.

In geval van overtreding van onderhavig artikel kan de politie of de gemachtigde ambtenaar de activiteit onmiddellijk doen stopzetten onverminderd de mogelijke bestraffing met een administratieve geldboete.

Art. 10. Overeenkomstig de wegcode is het gebruik van steps, rolschaatsen of skateboards en dergelijke enkel toegelaten op voorwaarde dat de openbare veiligheid niet in het gedrang wordt gebracht. De bevoegde overheid kan het echter verbieden op de plaatsen die zij bepaalt.

Er wordt een verbod op het skaten en inlinen ingesteld op volgende plaatsen:

- Pater Raskinkade
- busstation parking centrum
- Grote Markt
- voetgangersbrug over de spoorweg Stationsplein

Bij overtreding van dit artikel kan een administratieve geldboete opgelegd worden.

Art. 11. Behoudens vergunning van de bevoegde overheid is het verboden in de openbare ruimte en in openbare plaatsen:

- inzamelingen en inzamelingen door middel van verkoop te houden;
- te zorgen voor vermakelijkheden zoals fuiven, bals, tentoonstellingen, spektakels of feestelijke verlichting.

De vergunningsaanvragen moeten ingediend worden ten minste tien werkdagen voorafgaand aan de activiteit.

In geval van overtreding van dit artikel kan de politie of de gemachtigde ambtenaar de activiteit onmiddellijk laten stopzetten, onverminderd de mogelijke bestraffing met een administratieve geldboete.

Art. 11bis¹⁵. Na 21 uur mogen geen alcoholische dranken, met uitzondering van bier en wijn meer te koop aangeboden, verkocht of gekocht worden, tenzij voor het onmiddellijk schenken in de horeca. Dit dient door aanplakking, duidelijk leesbaar, aan te voorgevel te worden bekendgemaakt. Deze producten moeten vanaf 21 uur ook afgeschermd worden zodat ze niet op normale wijze kunnen meegenomen worden door een consument.

Bij overtreding van dit artikel kan een administratieve geldboete worden opgelegd.

Art. 11ter¹⁶. Het is verboden om tussen 21.00 uur en 08.00 uur alcoholhoudende dranken (gedistilleerde of gegiste dranken al dan niet in gemixte vorm) op het openbaar domein, buiten de terrassen en andere toegelaten plaatsen speciaal bestemd voor dit doel, te gebruiken, tenzij een afwijking schriftelijk toegelaten is door de burgemeester. Het bezit van geopende recipiënten die alcoholhoudende dranken bevatten, wordt gelijkgesteld met het gebruik beoogd in onderhavig artikel.

Het verbod geldt ook voor inzittenden van voertuigen die geparkeerd of gestationeerd staan waar het verbod geldt.

Diegene die de bepalingen van dit artikel overtreedt, kan bestraft worden met een administratieve sanctie.

Onverminderd de gemeentelijke administratieve sancties en maatregelen zoals voorzien in dit reglement, kan de politie bij inbreuken op het eerste lid de schadelijke middelen en/of voorwerpen in beslag nemen. De politie kan tevens gesloten alcoholrecipiënten in beslag nemen, wanneer de overtreding van dit reglement gepaard gaat met openbare dronkenschap. De kosten van inbeslagname en vernietiging kunnen verhaald worden op de overtreder."

Dit verbod geldt op/in:

¹⁵ artikel 11bis ingevoegd door de gemeenteraad op 14.10.2021, inwerkingtreding 23.10.2021

¹⁶ artikel 11ter ingevoegd door de gemeenteraad op 14.11.2024

- Demervallei en Roland Renskade
- Grenadier Guardplein
- stadspark Ten Drossaarde en de Pater Raskinkade
- de omgeving afgebakend door en inclusief Elisabethlaan, Ovonde aan Schaluin, Herseltsesteenweg, Jan Hammeneckerlaan, Rode Kruislaan, Langdorpsesteenweg, R25, Gasthuisstraat, August Reyerslaan inclusief parking, Bekafaan, Amerstraat, Rumoldus Wetzstraat, Elisabethlaan, N10.

Art. 12. Onverminderd de wetgeving op de ambulante handel is voor de uitoefening van leurdersactiviteiten op het grondgebied van de stad een voorafgaande schriftelijke toelating van de burgemeester vereist.

Onder leurdersactiviteiten wordt verstaan:

- standwerkers langs de baan (betreft al dan niet vaste kramen welke langs de wegen staan en waar passanten gaan kopen)
- mobiele leurhandel (van deur tot deur, ijsventers, ...)

Het leuren kan door de burgemeester verboden of geschorst worden tijdens openbare feestelijkheden of andere buitengewone omstandigheden, in straten of op plaatsen waar het leuren het verkeer zou hinderen of de openbare orde zou verstoren.

In geval van overtreding van dit artikel kan de politie of de gemachtigde ambtenaar de activiteit onmiddellijk laten stopzetten, onverminderd de mogelijke bestraffing met een administratieve geldboete.

Art. 13. Het is verboden buiten de zalen voor spektakels of concerten en plaatsen voor sportbijeenkomsten of vermakelijkheden, de voorbijgangers op de openbare weg aan te klampen om hun inkomkaarten te koop aan te bieden of om hun uit te leggen hoe ze er zich kunnen aanschaffen.

Het is eveneens verboden voor handelaars of restauranthouders alsook voor personen die ze tewerkstellen, cliënten aan te spreken of te roepen teneinde ze aan te sporen om naar hun zaak te komen.

De overtredingen tegen de bepalingen van onderhavig artikel kan bestraft worden met een administratieve geldboete.

Art. 14. Het is verboden op welke manier dan ook ieder concert, spektakel, vermakelijkheden en bijeenkomsten op de openbare weg, toegelaten door de gemeentelijke overheid, te storen.

Het is verboden voor het publiek van zalen voor spektakels, feesten, concerten of sport in de gemeente:

- a. zich op de scène, piste of terrein te begeven zonder daar vanwege de artiesten, sportlui of organisatoren een uitnodiging of toelating voor te hebben gekregen, alsook zich toegang te verschaffen tot de private delen van het etablissement of degene die voor de artiesten of sportlui voorbehouden zijn;
- b. voorwerpen op de balkons en leuninggen te plaatsen of eraan te bevestigen die door hun val of op enige andere manier het publiek, de acteurs of de sportbeoefenaars kunnen storen;
- c. de stabiliteit en/of veiligheid van de installaties of plaatsen in gevaar te brengen door hun gedrag.

Diegene die de bepalingen van dit artikel overtreedt, kan bestraft worden met een administratieve geldboete.

AFDELING 3. PLAATSING VAN KRANEN

Art. 15. Iedere plaatsing van een torenkraan op de openbare ruimte is onderworpen aan de vergunning van het college van burgemeester en schepenen.

Onverminderd de reglementaire voorschriften inzake stedenbouw, leefmilieu en arbeidsbescherming, is het verplicht:

1. voor iedere ingebruikname van een torenkraan en telkens als het Algemeen Reglement op de Arbeidsbescherming het opmaken van een proces-verbaal van verificatie vereist, een fotokopie van dit

document, opgesteld door een erkend organisme, op te sturen naar het college van burgemeester en schepenen, binnen een termijn van drie weken voor de montage of het opnieuw monteren;

2. dat ieder gebruik van de torenkraan onderworpen is aan de opstelling van een plan van de werkplaats, in twee exemplaren, met alle nuttige aanduidingen en kenmerken van het tuig, met inbegrip van de plaatsruimte en de draaicirkel van de arm;
3. dat de torenkranen een stabiele basis hebben op de grond, om het omvallen ervan te vermijden. Torenhijskranen moeten aan rails vastgemaakt worden en de rails moeten op hun beurt stevig in de grond verankerd worden om uitrukking te voorkomen;
4. dat de torenkraan, naarmate de bouw vordert, hetzij in het gebouw opgenomen wordt, hetzij degelijk op verschillende plaatsen vastgeankerd wordt;
5. dat de gebruikers alle gepaste maatregelen nemen opdat de stabiliteit van de torenkraan niet zou verminderen wanneer deze zich in draaistand bevindt;
6. dat de vervoerde materialen indien deze poedervormig of vloeibaar zijn of zich kunnen verspreiden, zouden opgeborgen worden in containers zodat er niets kan vallen op het openbaar domein, in de private eigendommen of binnen de met paalwerk omheinde ruimte. De omheining moet zo nodig op bevel van een overheidsbeambte verwijderd worden bij de dagelijkse sluiting van de werkplaats;
7. dat vóór de ingebruikname van de torenkraan op het politiecommissariaat een lijst wordt ingediend met de namen, adressen en telefoonnummers van de aannemer, de ingenieur of bevoegde technicus alsook een lid van het kraanpersoneel, die te allen tijde snel bereikt kunnen worden, zowel overdag als 's nachts. Een kopie van deze lijst dient aan de buitenzijde van het kantoor van de werkplaats aangeplakt te worden.

De overtredingen op dit artikel worden geregeld in de ARAB en de veiligheidswetgeving.

AFDELING 4. PRIVATIEVE INGEBRUIKNEMING VAN DE OPENBARE RUIMTE

Art. 16. Behoudens vergunning van de bevoegde overheid en onverminderd de wettelijke en reglementaire bepalingen inzake stedenbouw is het volgende verboden:

1. Iedere privatieve bezetting van de openbare weg op het niveau van de begane grond alsook erboven of eronder, zoals een vastgehecht, opgehangen, geplaatst of achtergelaten voorwerp waardoor schade berokkend kan worden aan de veiligheid of het gemak van doorgang.
2. De installatie op hoge delen van gebouwen of tegen de gevels van huizen, van voorwerpen die gevaar kunnen veroorzaken door hun val, ook al steken ze niet uit over de openbare weg.

Zijn vrijgesteld van deze bepaling: de voorwerpen die geplaatst werden op vensterbanken en vastgehouden worden door een stevig bevestigde en niet uitstekende voorziening.

Onverminderd de bepalingen van het verkeersreglement mag geen enkel voorwerp, zelfs gedeeltelijk, de voorwerpen van openbaar nut waarvan de zichtbaarheid volledig moet verzekerd zijn, verbergen.

Geen enkel voorwerp mag dus, ook al was dat maar gedeeltelijk, de deuren of ramen van gebouwen langs de openbare weg verbergen.

De voorwerpen die in strijd met onderhavig artikel zijn geplaatst, vastgehecht of opgehangen, dienen op het eerste politieverzoek of van een gemachtigde ambtenaar verwijderd te worden. Zo niet zal daar ambtshalve toe worden overgegaan op kosten en risico van de overtreder met toepassing van het in voege zijnde tariefreglement.

Het college van burgemeester en schepenen kan de administratieve schorsing of de administratieve intrekking van de vergunning uitspreken als diens houder de daaraan verbonden voorwaarden niet naleeft.

Art. 17.

§1. Behoudens machtiging van het college van burgemeester en schepenen is het verboden terrassen, stoelen, banken, tafels, windschermen, fietsrekken, reclameborden, tenten, e.a., koel- of drankinstallaties of automaten voor bedeling van frisdranken, ijsroom of andere eetwaren of goederen, en bestemd voor de uitbating van een horeca-instelling op het openbaar domein te plaatsen.

De privatieve ingebruikname van het openbaar domein voor horecaterrassen wordt geregeld via bijlage 14. van het algemeen politiereglement.

Een vergunning is eveneens vereist om het openbaar domein te mogen gebruiken voor een bouwwerf of opslagplaats van bouwmaterialen, het oprichten en plaatsen van allerhande toestellen of machines in functie van uit te voeren bouw-, onderhouds- of herstellingswerken, voor verhuis bij inname van parkeerruimte.

De voorwerpen, het materiaal en materieel die in strijd met dit artikel geplaatst of uitgesteld zijn, dienen op het eerste verzoek van de politie of van een gemachtigd ambtenaar verwijderd te worden, zoniet kan ambtshalve worden overgegaan tot de verwijdering ervan, op kosten en risico van de overtreder, met toepassing van het in voege zijnde tariefreglement.

§2. De aanvraag tot machtiging gebeurt op het daartoe voorziene formulier. Hierbij wordt een plan op schaal 1/100 gevoegd met de nodige afmetingen en met de aanduidingen van alle voorwerpen die zullen geplaatst worden. Op dit plan worden bovendien alle hindernissen aangebracht in een zone van minimum 2 meter rond de gevraagde oppervlakte.

Onder hindernissen wordt verstaan: alle elementen zoals parkeermeters, stoepkasten van nutsvoorzieningen, verlichtingspalen, signalisatiepalen, papiermanden, e.a.

De vergunning houdt niet automatisch het recht in om zonder aanvragen over te gaan tot het plaatsen van houten vloeren, horizontale of verticale afscheidingen, verlichtingspalen, geluidsinstallaties e.d.. Dergelijke constructies dienen in voorkomend geval aangevraagd samen met de aanvraag om machtiging. De aanvraag moet alle nodige specificaties en technische gegevens vermelden.

§3. Verkeersveiligheid

Als de weg voor voetgangersverkeer breder is dan 2 m, dient steeds een minimale obstakelvrije loopweg van 1,50 m breedte te worden ingenomen.

Als de weg voor voetgangersverkeer een breedte heeft tussen 1,50 m en 2 m, mag slechts 0,50 m hiervan door obstakels worden ingenomen.

Elke weg voor voetgangersverkeer heeft een geheel obstakelvrije loopweg van minstens 1 m breed en een vrije hoogte van minstens 2,10 m.

Het college kan omwille van de verkeersveiligheid striktere eisen i.v.m. de vrij te laten doorgang stellen. Dit kan gebeuren in winkelstraten, in schoolomgevingen, aan zebrapaden, e.d.

Bij inname van het openbaar domein voor werken en leveringen zullen de nodige voorzorgs- en veiligheidsmaatregelen getroffen worden door en op kosten van de vergunninghouder (o.a. aanbrengen van de nodige signalisatie, verlichting e.a. overeenkomstig de wettelijke reglementeringen).

Tijdens markten mag de inname nodig voor uitvoering van werken (na overleg) e.a., de uitstalling maximum 1 m uit het gevelfront bedragen en dit voor zover een vrije doorgang van minimum 1 m tussen de inname, de uitstalling en het marktkraam wordt gerespecteerd. Zo dit niet mogelijk is, mag er tijdens de markt geen inname voor werken e.a. gebeuren (na overleg), geen uitstalling worden geplaatst. Tevens moeten de vergunninghouders zich in dit verband schikken naar de aanwijzingen die door de marktleider, de politie of de daartoe aangestelde ambtenaar gegeven worden.

Het geven van een vergunning legt geen enkele verplichting bij de stad in verband met het behoeden van de uitgestalde koopwaren en de op het openbaar domein geplaatste voorwerpen.

§4. Geldigheid van de vergunning

De vergunning is tijdelijk en herroepbaar. Ze is geldig gedurende de periode vermeld in de vergunning.

De vergunning kan door het college worden ingetrokken of gewijzigd indien het college van oordeel is dat de uitstalling of de inname ten behoeve van bouwwerken of verhuis e.a. om redenen van verkeersveiligheid gevaar kan opleveren of omwille van andere redenen zoals lawaai, vervuiling of hinder voor omwonenden.

Voor inname ten behoeve van werken kan een verlenging aangevraagd worden uiterlijk 1 werkdag vóór het verstrijken van de vergunde periode.

In geval van gevaar en voor de doorgang van politie- en/of hulpdiensten of bij maatregelen van openbare veiligheid moet de inname ten behoeve van werken, verhuis e.a., de uitstalling onmiddellijk weggenomen worden door de vergunninghouder of het personeel en dit op het eerste verzoek van de politie, de aanwezige verantwoordelijke van de hulpdiensten of een daartoe aangewezen ambtenaar.

Zowel de intrekking van de vergunning als het tijdelijk wegnemen van het materiaal of materieel ten behoeve van werken, verhuis e.a., van de uitstalling brengen voor de vergunninghouder geen recht op schadevergoeding, onder welke vorm dan ook, met zich mee.

§5. Tijdelijke vergunningen van beperkte duur

Het college kan tijdelijke vergunningen van beperkte duur verlenen ter gelegenheid van:

- feestelijkheden waaraan de stad haar medewerking verleent;
- feestelijkheden waarbij de stad optreedt als medeorganisator: braderieën, wijkfeesten en activiteiten ingericht met vergunning van het stadsbestuur, waarvan de sociale, culturele, sportieve of liefdadige bedoelingen erkend zijn door het stadsbestuur;
- de jaarlijkse feesten georganiseerd in de deelgemeenten;
- officieel erkende kermissen.

De burgemeester kan in buitengewone omstandigheden tijdelijke vergunningen wijzigen of opheffen naargelang de openbare veiligheid dit vereist.

§6. Vergunningen tot inname van het openbaar domein ten gevolge van werken worden afgeleverd door het college van burgemeester en schepenen.

- zie procedure in art. 24bis

§7. Gebruik van de vergunning

Er mag slechts deze oppervlakte ingenomen worden die vermeld staat op de vergunning.

Teneinde de controle mogelijk te maken, moet de vergunning op een duidelijk zichtbare plaats aangebracht zijn. De politie stelt officieel de naleving van de vergunning vast.

§8. Verantwoordelijkheid

De houder van de vergunning is te allen tijde verplicht alle afval te verwijderen op wegdek, stoep en parkeerplaatsen. Hij is ertoe gehouden het openbaar domein in zijn oorspronkelijke staat te herstellen na het verstrijken van de vergunde periode.

De vergunninghouder blijft verantwoordelijk voor alle schade en ongevallen aan derden of aan het openbaar domein, die het gevolg zouden zijn van zijn inname.

De vergunninghouder moet steeds het verkeersreglement naleven.

§9. Vlaamse Codex Ruimtelijke Ordening

De vergunning geeft geen enkel recht op het plaatsen, in stand houden, oprichten of andere werken, dewelke onder toepassing vallen van de Vlaamse Codex op de ruimtelijke ordening.

§10. Onverminderd de bepalingen inzake ruimtelijke ordening, zal het college van burgemeester en schepenen de administratieve intrekking of de administratieve schorsing bevelen van de machtiging die het verleend had

aan de uitbater indien deze laatste de voorwaarden niet respecteert die gesteld werden bij de toekenning van de voormelde machtiging.

Art. 18. Onverminderd de wettelijke en reglementaire bepalingen inzake stedenbouw is het verboden spandoeken, wimpels, vlaggen of antennes en parabolen op voorgevels van gebouwen of over de openbare weg te hangen zonder machtiging van de bevoegde overheid.

Deze bepaling is niet van toepassing in geval van een vlaggenversiering en spandoeken waarvoor een algemene machtiging of een machtiging van de gemeente verkregen werd.

Diegene die de bepalingen van dit artikel overtreedt, kan bestraft worden met een administratieve geldboete.

Art. 19. Externe installatie van hertz- of parabolische antennes die radiodiffusie en televisie ontvangen, of gelijk welke andere gelijkwaardige ontvangstinstallatie, worden toegelaten mits het verkrijgen van een stedenbouwkundige vergunning houdende ondermeer bijzondere bepalingen betreffende de volgende punten:

1. de antenne mag niet zichtbaar zijn vanuit elke ruimte die voor het publiek toegankelijk is (straat, voetpad, park, enz ...);
2. de antenne moet worden geplaatst:
 - hetzij op de achterste dakschilden of op de achtergevels van de gebouwen;
 - hetzij in de tuinen, voor zover ze bedekt is door vegetatie met permanente bladeren;
 - hetzij elders als ze bedekt is door toegelaten constructies;
3. in de gevallen bedoeld in bovenvermeld punt 2, mag de antenne de architecturale kwaliteiten van het gebouw niet in het gedrang brengen, noch het algemeen esthetisch aspect van het gebouw schaden.

De eigenaars of gebruikers van antennes en parabolen moeten voortdurend nagaan of de stabiliteit ervan perfect is. De antennes mogen nooit aan de voorzijde van een gebouw worden geïnstalleerd. Elke antenne of al dan niet verlicht uithangbord die niet meer gebruikt wordt, moet worden verwijderd binnen de dertig dagen die volgen op de stopzetting van het gebruik ervan.

In geval van niet-naleving van de voorwaarden die in de vergunning gesteld zijn, zal het college van burgemeester en schepenen de definitieve intrekking van de vergunning uitspreken.

Indien de eigenaar of gebruiker geen vergunning heeft, wordt hij verplicht de antenne of parabool te verwijderen, zoniet houdt de gemeente zich het recht voor dit te doen op kosten en risico van de overtreder, met toepassing van het in voege zijnde tariefreglement.

Art. 20. Zonder de toelating van de bevoegde gemeentelijke overheid mogen op de openbare weg geen laad- of hijstoestellen, containers of ander bouwwerfmateriaal geplaatst worden.

Art. 21. Indien om welke reden dan ook een persoon uit het huis dat hij/zij bewoont, wordt gedreven en diens meubels op de openbare weg worden gezet, moet deze persoon ze op het moment van de uitzetting verwijderen. Indien de eigenaar zijn goederen niet onmiddellijk verwijdert, zullen ze door de gemeente gedurende zes maanden worden bewaard.¹⁷

- zie ook bijlage 29. Reglement betreffende de voorwerpen, gevonden op de openbare weg of er geplaatst ter uitvoering van vonnissen tot uitzetting

Art. 22. Bomen en beplantingen op private eigendommen moeten zodanig gesnoeid worden dat iedere tak die over de openbare weg hangt;

- zich op minstens 4,50 m hoogte van de grond bevindt en het uiteinde ervan zich op minstens 1 m afstand van de rijweg bevindt;
- de zichtbaarheid van de verkeerstekens niet in het gedrang brengt;
- het normaal uitzicht op de openbare weg, in de nabijheid van bochten en kruispunten niet belemmert.

¹⁷ gewijzigd door de gemeenteraad op 13.10.2022, inwerkingtreding 22.10.2022

Indien bijzondere veiligheidsredenen dat vereisen, kan de politie andere afmetingen opleggen. De voorgeschreven werken dienen binnen de gestelde termijn na de desbetreffende betekening uitgevoerd te worden. Indien er aan onderhavige bepaling geen gevolg wordt gegeven, zullen de werken door de gemeente verricht worden op kosten en risico van de in gebreke blijvende partij.

Diegene die de bepalingen van dit artikel overtreedt en waarop de wegcode niet van toepassing is, kan bestraft worden met een administratieve geldboete.

Art. 23. Het is verboden lange of omvangrijke voorwerpen van de binnenkant van een gebouw op de openbare weg te laten uitsteken zonder de nodige voorzorgsmaatregelen te nemen om de veiligheid van de voorbijgangers te waarborgen.

Dezelfde voorzorgsmaatregelen dienen in acht te worden genomen bij het openen van buitenzonneblinden, beweegbare luiken of zonnegordijnen die op de gelijkvloerse verdieping geplaatst zijn indien het gebouw zich bevindt langs de rooilijn die aan de openbare weg grenst.

Wanneer de buitenzonneblinden of beweegbare luiken open zijn, dienen ze met pallen of haken op hun plaats te worden gehouden.

De pallen en haken moeten steeds stevig vastgemaakt zijn zodanig dat ze de voorbijgangers niet kunnen verwonden of de veiligheid niet in het gedrang kunnen brengen.

Diegene die de bepalingen van dit artikel overtreedt, kan bestraft worden met een administratieve geldboete.

Art. 24. Ingangen van kelders en toegangen tot ondergrondse ruimten op de openbare weg mogen slechts geopend worden:

- overdag en gedurende de tijd die nodig is voor de handelingen waarvoor de opening vereist is.
- met inachtneming van alle maatregelen om de veiligheid van de voorbijgangers te waarborgen. Tijdens de openstelling zal de eigenaar de nodige materiële voorzieningen treffen of laten treffen, om ongevallen te voorkomen. Indien dit niet mogelijk is dan zal minstens de aandacht van het publiek hierop gevestigd worden met daartoe geschikte middelen of verkeerssignalisatie (overeenkomstig artikel 78 van de wegcode).

Beide voorwaarden zijn cumulatief.

Art. 24bis.¹⁸

§1. Vergunningen tot inname van het openbaar domein ten gevolge van werken worden afgeleverd door het college van burgemeester en schepenen. De aanvragen worden via het voorziene formulier ingediend bij het onthaal van de stad Aarschot.

§2. Termijnen tot indienen van de aanvragen:¹⁹

- uiterlijk **20 werkdagen** (4 weken) voorafgaand aan grote werken met ingrijpende of langdurige wegomleggingen;
- uiterlijk **10 werkdagen** (2 weken) voorafgaand aan werken met beperkte hinder of zonder wegomlegging.'

§3. De aanvrager zorgt voor de verwittiging van de buurtbewoners door de huis aan huis bedeling van een bericht. De verplichting tot het verwittigen van de buurtbewoners zal opgenomen worden in de vergunning.

§4. De technische dienst staat in voor het plaatsen en ophalen van de verkeerssignalisatie.

AFDELING 5. HET GEBRUIK VAN GEVELS VAN GEBOUWEN

¹⁸ zoals gewijzigd door de gemeenteraad op 14.02.2019, inwerkingtreding 06.04.2019

¹⁹ zoals gewijzigd door de gemeenteraad op 12.10.2023

Art. 25. Iedere eigenaar van een gebouw is verplicht het door de gemeente toegekende huisnummer goed zichtbaar aan de straatkant aan te brengen. In flatgebouwen moet elk appartement op de ingangdeur een nummer dragen dat overeenstemt met het nummer van de brievenbus.

Het is verboden op welke manier dan ook de toegekende huisnummers en straatnaamborden te verbergen, af te rukken, te beschadigen of te doen verdwijnen.

In geval van wijziging van nummer dient het oude nummer met een zwarte streep te worden doorstreept en mag het maximaal twee jaar behouden blijven vanaf de betekening terzake door het bestuur.

Als werken aan het gebouw de verwijdering van het huisnummer vereisen, dient dit nummer ten laatste acht dagen na de beëindiging van de werken te worden hersteld.

Diegene die de bepalingen van dit artikel overtreedt, kan bestraft worden met een administratieve geldboete.

Art. 26. Onverminderd de bepalingen van de wet van 10 maart 1925²⁰ en de wet van 6 februari 1987²¹ dienen de eigenaars, vruchtgebruikers, huurders, bewoners of om het even welke verantwoordelijken van een gebouw, zonder dat dit voor hen enige schadeloosstelling teweegbrengt, op de gevel of topgevel van hun gebouw, ook wanneer dit zich buiten de rooilijn bevindt, en in dit geval eventueel langs de straatkant, het aanbrengen toe te staan van:

- een plaat met de aanduiding van de straatnaam van het gebouw;
- alle verkeerstekens;
- alsook tekens, uitrustingen en houders van leidingen die van belang zijn voor de openbare veiligheid.

Diegene die de bepalingen van dit artikel overtreedt, kan bestraft worden met een administratieve geldboete.

Art. 27. De eigenaars, huurders, bewoners of verantwoordelijken van een gebouw moeten zich ervan verzekeren dat het gebouw, inclusief de installaties en apparaten waarmee het uitgerust is, zich in perfecte staat bevindt van conservering, onderhoud en werking teneinde de openbare veiligheid niet in het gedrang te brengen.

AFDELING 6. ALGEMENE MAATREGELEN TER VOORKOMING VAN SCHENDINGEN VAN DE OPENBARE VEILIGHEID

Art. 28. Het is verboden de geluidssignalen van brandweer, lokale of federale politie en andere hulpdiensten na te bootsen.

Diegene die de bepalingen van dit artikel overtreedt, kan bestraft worden met een administratieve geldboete.

Art. 29. Iedere bedrieglijke hulpoproep of bedrieglijk gebruik van een praatpaal of signalisatietoestel bestemd om de veiligheid van de gebruikers te vrijwaren, is verboden.

Diegene die de bepalingen van dit artikel overtreedt, kan bestraft worden met een administratieve geldboete.

Art. 30. Onbevoegde personen mogen niet binnendringen in gebouwen of voorzieningen van openbaar nut die niet voor het publiek toegankelijk zijn.

De eigenaar is verplicht gepaste maatregelen te nemen om de toegang tot de onbezette gebouwen te voorkomen.

De afsluitingen, schutsels, omheiningen die verankerd zijn in de grond en niet-bebouwde terreinen begrenzen, evenals deze welke bevestigd zijn aan gebouwen, moeten stevig vastgemaakt zijn opdat ze, zelfs door krachtige

²⁰ Wet van 10 maart 1925 op de elektriciteitsvoorziening (B.S. 25.04.1925) en latere wijzigingen.

²¹ Wet van 6 februari 1987 betreffende de radiodistributie en teledistributienetten en betreffende de handelspubliciteit op radio en televisie (B.S. 03.04.1987), errata 25.04.1987 en latere wijzigingen.

windstoten, niet kunnen wegwaaien of vallen. De stabiliteit en verankering moeten regelmatig nagekeken worden.

Diegene die de bepalingen van dit artikel overtreedt, kan bestraft worden met een administratieve geldboete.

Art. 31. Enkel de daartoe bevoegde personen mogen kranen van leidingen of kanaliseringen, schakelaars van de openbare verlichting, openbare uurwerken, signalisatieapparaten, alsook uitrustingen voor telecommunicatie die zich bevinden op of onder de openbare weg of in openbare gebouwen bedienen.

Diegene die de bepalingen van dit artikel overtreedt, kan bestraft worden met een administratieve geldboete.

Art. 32. Onverminderd de wettelijke voorschriften of reglementen, is het verboden een gevaarlijk, giftig, explosief of ontvlambaar product vermeld in de lijst van gevaarlijke stoffen (Europese richtlijn 67/548/EEG²², Seveso II richtlijn²³) te bezitten, te bewerken of te vervoeren.

AFDELING 7. BRANDPREVENTIE

Art. 33. Zodra er brand uitbreekt, dienen de personen die het vastgesteld hebben, dit onmiddellijk te melden, hetzij bij de politie, hetzij bij de dichtstbijzijnde brandweerdienst, hetzij op het centraal noodoproepnummer. Indien mogelijk dienen zij eveneens de bewoners of gebruikers van het pand te waarschuwen.

Art. 34. De personen die zich bevinden in een gebouw waarin brand is uitgebroken, alsook in de omringende gebouwen, moeten:

- onmiddellijk gevolg geven aan de bevelen van brandweer, burgerbescherming, politie of andere openbare diensten waarvan de tussenkomst vereist is om het onheil te bestrijden;
- de toegang tot hun gebouw mogelijk maken;
- het gebruik van watertappunten en alle middelen om de brand te bestrijden waarover ze beschikken mogelijk maken.

Art. 35. Onverminderd de bepalingen van artikel 519 strafwetboek²⁴ is iedere eigenaar, huurder, vruchtgebruiker of titularis van een gebruiksrecht of een recht van bewoning, verplicht schouwen waarvan hij gebruik maakt, om brandstoffen andere dan aardgas te verbranden minstens 1 maal per jaar door een geschoold vakman te laten reinigen.

Zij die nalaten ovens, schoorstenen, of fabrieken waar gebruik wordt gemaakt van vuur te onderhouden, te herstellen of te reinigen, kunnen bestraft worden met een administratieve geldboete.

Art. 36. Alle handelingen die de toegang tot de signalisatie of het gebruik van de watervoorraden voor het blussen van branden hinderen, zijn verboden.

Diegene die de bepalingen van dit artikel overtreedt, kan bestraft worden met een administratieve geldboete.

Art. 37. Als een evenement zoals een fuif, een dansfeest of andere bijeenkomst georganiseerd wordt in een voor het publiek toegankelijke plaats waarvan de organisatoren niet kunnen bewijzen dat de plaats beantwoordt aan de veiligheidsvoorschriften, met name in toepassing van de regelgeving inzake brandveiligheid, kan de burgemeester het evenement verbieden en kan de politie in voorkomend geval het etablissement doen evacueren en sluiten.

²² Richtlijn 67/548/EEG van de Raad van 27 juni 1967 betreffende de aanpassing van de wettelijke en bestuursrechtelijke bepalingen inzake de indeling, de verpakking en de kenmerken van gevaarlijke stoffen (Publicatieblad nr 196 van 16.08.1967 blz. 0001 – 0098)

²³ Richtlijn 96/82/EG van de Raad van 9 december 1996 betreffende de beheersing van de gevaren van zware ongevallen waarbij gevaarlijke stoffen zijn betrokken (Publicatieblad nr. L 010 van 14.01.1997 blz. 0013 – 0033) en latere wijzigingen.

²⁴ Artikel 519 van het strafwetboek :

« Met gevangenisstraf van acht dagen tot drie maanden en met geldboete van zesentwintig euro tot vijfhonderd euro of met een van die straffen alleen wordt gestraft het veroorzaken van brand van andermans roerende of onroerende eigendommen, hetzij door ouderdom of gebrek aan herstelling of reiniging van nabijgelegen ovens, schoorstenen, smederijen, huizen of fabrieken, hetzij door het aansteken van vuren op het veld op minder dan honderd meter afstand van huizen, gebouwen, wouden, heiden, bossen, boomgaarden, beplantingen, hagen, mijten, tassen graan, stro, hooi, voeder of van enige andere stapel brandbare stoffen, hetzij door vuur of licht te dragen of te laten staan of vuurwerk aan- of af te steken zonder voldoende voorzorg. »

Art. 38. Onverminderd de wettelijke bepalingen die van kracht zijn, is het verboden op plaatsen die voor het publiek toegankelijk zijn, gelijk welke voorwerpen te plaatsen, te bevestigen of op te hangen die de doorgang in de trappen, uitgangen of nooduitgangen alsook in de gangen die erheen leiden, hinderen of die op gelijk welke wijze hun breedte of hoogte beperken.

Diegene die de bepalingen van dit artikel overtreedt, kan bestraft worden met een administratieve geldboete.

Art. 39.

§1. Elk gebouw of elke constructie conform het K.B. van 7 juli 1994²⁵, moet toegankelijk zijn voor de hulpvoertuigen.

Deze toegangsweg moet het verkeer, het parkeren en het aanwenden van het materiaal dat door de hulpdiensten en de brandweer gebruikt wordt, toelaten.

§2. Die toegangsweg moet steeds vrij en gemakkelijk toegankelijk blijven.

Het is verboden er voertuigen op te parkeren of er gelijk welke materialen of voorwerpen achter te laten.

§3. Deze toegangsweg zal aangeduid worden hetzij door wegmarkeringen, hetzij door elk ander signalisatiemiddel dat gepast geacht wordt.

Diegene die de bepalingen van paragraaf 2 overtreedt, kan bestraft worden met een administratieve geldboete.

AFDELING 8. BRANDVEILIGHEID IN DE HORECAZAKEN

Afdeling 8. werd vervangen door het zonaal horecareglement, goedgekeurd door de gemeenteraad op 08.09.2022.

- zie bijlage 24

AFDELING 9. BRANDVEILIGHEID IN INRICHTINGEN VAN TIJDELIJKE AARD

Afdeling 9. werd vervangen door het zonaal evenementenreglement, goedgekeurd door de gemeenteraad op 12.05.2022.

- zie bijlage 25

²⁵ Koninklijk Besluit van 7 juli 1994 tot vaststelling van de basisnormen voor preventie van brand en ontploffing waaraan de nieuwe gebouwen moeten voldoen (B.S. 26.04.1995) en latere wijzigingen.

AFDELING 1. GEURHINDER

VERBRANDING IN OPEN LUCHT (ROOK, GEUR, STOF, ...)

Art. 1. Met behoud van de toepassing van het Veldwetboek en het Bosdecreet van 13 juni 1990 is de verbranding in open lucht van welke stoffen ook verboden, behalve als het gaat om:

1. het maken van vuur in open lucht indien nodig bij het beheer van bossen, als beheersmaatregel, als **fytosanitaire maatregel** of als onderdeel van een **wetenschappelijk experiment**, in overeenstemming met de bepalingen van het Bosdecreet van 13 juni 1990;
2. het maken van vuur in open lucht in natuurgebieden, als **beheermaatregel** wanneer afvoer of verwerking ter plaatse van het biomassa-afval niet mogelijk is, of als fyto-sanitaire maatregel. Die activiteit mag pas plaatsvinden als de gemeentelijke overheid schriftelijke toestemming heeft gegeven en die activiteit als uitzonderlijke beheermaatregel is opgenomen in het goedgekeurd beheerplan;
3. de verbranding in open lucht van plantaardige afvalstoffen die afkomstig zijn van eigen **bedrijfslandbouwkundige werkzaamheden**, als afvoer of verwerking ter plaatse van het biomassa-afval niet mogelijk is, of als dat vanuit fyto-sanitair oogpunt noodzakelijk is;
4. het verbranden van droog onbehandeld hout bij het maken van een open vuur (**kampvuren**);

- zie ook Hoofdstuk IV – Milieu en openbare rust, afdeling 1. Geurhinder, artikel 3
- zie ook Bijlage 25. Zonaal evenementenreglement, Hoofdstuk 12. Kampvuren²⁶
- zie ook Bijlage 10. Evenementenreglement, artikel 40 en 41

5. het verbranden van droog onbehandeld hout of een vaste fossiele brandstof in een **sfeerverwarmer**;
6. het **verbranden van dierlijk afval**, in overeenstemming met de bepalingen, vermeld in artikel 7 van het besluit van de Vlaamse Regering van 21 juni 2013 betreffende dierlijke bijproducten en afgewerkte producten. Die activiteit mag pas plaatsvinden **met schriftelijke toestemming van de toezichthouder**;
7. het verbranden van droog onbehandeld hout en onversierde kerstbomen in het kader van **folkloristische evenementen**. Die activiteit mag pas plaatsvinden als de gemeentelijke overheid schriftelijke toestemming heeft gegeven en de activiteit op een afstand van meer dan 100 meter van bewoning plaatsvindt.

- zie ook Bijlage 16. Politireglement voor kerstboomverbrandingen
- zie ook Bijlage 25. Zonaal evenementenreglement, Hoofdstuk 12. Kampvuren²⁷

8. het verbranden van droog onbehandeld hout of een vaste fossiele brandstof voor het gebruik van een **barbecuetoestel**.

VERBRANDING BINNENSHUIS (OPEN HAARDEN, ALLESBRANDERS, HOUTKACHELS, ...)

Art. 2. Voor de toepassing van dit reglement wordt verstaan onder:

- **houtkachel**: een verwarmingstoestel voor vertrekken met besloten vuur waarvoor in hoofdzaak hout als brandstof wordt gebruikt;
- **open haard**: de hele opengewerkte ruimte onder een schouw waar gestookt kan worden;
- **allesbrander**: meestal in de schoorsteen sluitende of ingebouwde kachel waarvoor een grote verscheidenheid aan stoffen als brandstof gebruikt kan worden, maar ook een recipiënt met openingen voor luchttoevoer waarin in open lucht allerhande stoffen verbrand kunnen worden;
- **onbehandeld droog hout**: droog hout dat niet geveerd, gevernist of behandeld is met beschermingsmiddelen.

²⁶ toegevoegd door de gemeenteraad op 09.02.2023

²⁷ toegevoegd door de gemeenteraad op 09.02.2023

Het verbranden van turf, bruinkool en niet-rookloze kolenagglomeraten, van vaste en vloeibare brandstoffen met meer dan 1 % zwavel, evenals het verbranden van alle afvalstoffen, is verboden.

De gebruikers van open haarden, (hout)kachels en allesbranders moeten er voor zorgen dat deze goed onderhouden worden, optimaal zijn afgesteld en geen luchtverontreiniging veroorzaken die de gezondheid schaadt.²⁸

Men dient al de maatregelen te nemen om de hinder van de verbranding en de evacuatie van afvalgassen tot een minimum te herleiden, o.a. door:

- de schoorstenen en andere afvalkanalen recht omhoog te bouwen;
- deze voldoende hoog op te trekken tot boven het straatniveau met als minimale hoogte de hoogte van de vergunde woonst of het vergunde gebouw waarin de installatie zich bevindt;
- deze jaarlijks te vegen en dit overeenkomstig de wettelijke bepalingen terzake.

Van het verbod op verbranding in installaties, open haarden (hout)kachels en allesbranders zijn evenwel uitgesloten:

- onbehandeld droog hout;
- steenkool of afgeleide producten.

KAMPVUREN

Art. 3. Een kampvuur is aan de toelating van de burgemeester onderworpen. Een kampvuur mag enkel worden ontstoken indien als brandstof louter gebruik wordt gemaakt van droog en onbehandeld hout (brandhout). Aan deze toelating kunnen bijkomende voorwaarden worden verbonden. De geschreven aanvraag, met aanduiding van de plaats, zal ten minste acht dagen op voorhand aan het gemeentebestuur worden gericht.

- zie ook Bijlage 10. Evenementenreglement, artikel 40 en 41
- zie ook Bijlage 25. Zonaal evenementenreglement, Hoofdstuk 12. Kampvuren²⁹

STRAFBEPALINGEN

Art. 4. Diegene die de bepalingen van de artikelen 1 tot 3 overtreedt, kan bestraft worden met een administratieve geldboete.

AFDELING 2. GELUIDSHINDER

NIET-HINDERLIJK GELUID

Art. 5. Opgeheven³⁰

EREDIENSTEN

Art. 6. Het is verboden tijdens erediens ten in de omgeving van plaatsen welke bestemd zijn of gewoonlijk dienen voor de eredienst, gerucht te maken of daden te stellen die storend zouden zijn voor de uitoefening van de diensten of de bijwoning ervan.

AANZET TOT OPROER

Art. 7. Het college van burgemeester en schepenen kan verbieden, met het oog op de handhaving van de openbare rust, iedere tentoonstelling, verspreiding en handel van boeken, audiovisuele middelen of van ieder

²⁸ gewijzigd door de gemeenteraad op 09.02.2023

²⁹ toegevoegd door de gemeenteraad op 09.02.2023

³⁰ opgeheven door de gemeenteraad op 20.04.2023

ander voorwerp dat vrijwillig aanzet tot oproer, m.n. geweld of haat, en/of in tegenstrijdigheid is met de Universele Verklaring van de Rechten van de Mens.

NACHTGERUCHT

Art. 8. Het is verboden om zich schuldig te maken aan nachtgerucht of nachtrumoer waardoor de rust van de inwoners kan worden verstoord en dit tussen 22 uur en 7 uur.

RUMOER OF GERUCHT

Art. 9. Iedereen is verplicht zich zodanig te gedragen dat anderen niet meer dan noodzakelijk door geluid gehinderd worden-

Elk soort geluid of soort lawaai bij dag of bij nacht (zowel op weekdays als op zon- en feestdagen) dat de rust van de inwoners en/of burens kan verstoren en dat niet noodzakelijk is, is verboden tenzij een afwijking schriftelijk toegelaten is door de burgemeester.³¹

HANTEREN, LOSSEN EN LADEN

Art. 10. Het hanteren, laden of lossen van materialen, toestellen of voorwerpen die geluiden kunnen voortbrengen, zoals platen, bladen, baren, dozen, vaten of metalen recipiënten of andere, vallen onder de volgende principes:

- deze voorwerpen dienen gedragen en niet gesleept te worden, geplaatst op de grond en niet geworpen te worden;
- als deze voorwerpen door hun afmetingen of hun gewicht niet gedragen kunnen worden, dienen ze uitgerust te zijn van een voorziening waardoor ze geluidloos verplaatst kunnen worden.

Tevens gelden de bepalingen van de artikelen 80 en 81 (Hoofdstuk III – De openbare veiligheid en de vlotte doorgang, Afdeling 12 – Verhuizingen, laden en lossen).

STEM-, INSTRUMENTALE OF MUZIKALE UITVOERINGEN, LUIDSPREKERS, VERSTERKERS, PARADES

Art. 11. Behoudens vergunning van de burgemeester zijn volgende zaken verboden op de openbare weg:

- stem-, instrumentale of muzikale uitvoeringen op straat die de openbare rust verstoren;
- het gebruik van luidsprekers, versterkers of andere apparaten die geluidsgolven produceren of reproduceren en die de openbare rust verstoren;
- kermisparades en -muziek die de openbare rust verstoren.

Het is tevens verboden op de openbare weg en op openbare plaatsen (groene zones, parken, e.a.) in open lucht radio's, televisietoestellen, juke-boxen, grammofonen, platendraaiers, CD-spelers, registreerapparaten, luidsprekers en in het algemeen alle soorten ontvangst- en zendtoestellen te laten functioneren indien de milieukwaliteitsnormen terzake worden overschreden.

Het is verboden het optreden van een of meerdere orkesten, zangers, zang- of dansgroepen, variétéartiesten, al dan niet begeleid of gesteund door muziekinstrumenten, toe te laten in een gebouw, een afgesloten ruimte, een eigendom, openbare feest-, dans- en drankgelegenheden, indien de milieukwaliteitsnormen worden overschreden.

Het gebruik van de apparaten en/of het laten optreden van de groepen of personen genoemd in het voorgaande lid kunnen bij overtreding van de daar genoemde normen op elk ogenblik verboden worden op politiebevel. Na veroordeling, bij herhaling, kan de burgemeester de sluiting bevelen van de openbare inrichting vermeld in dit artikel voor de duur van acht dagen tot een maand.

³¹ gewijzigd door de gemeenteraad op 20.04.2023

De burgemeester kan afwijkingen toestaan voor sociale en culturele activiteiten.

GELUID BINNEN PRIVATE EIGENDOMMEN EN VOERTUIGEN

Art. 12. Onverminderd de wetten, besluiten en reglementeringen - en in het bijzonder de milieureglementering (Vlarem) betreffende de strijd tegen lawaai, mag de intensiteit van geluidsgolven geproduceerd in private eigendommen de milieukwaliteitsnormen voor geluid in open lucht en binnenshuis niet overschrijden. Het geluid in voertuigen die zich op de openbare weg bevinden, als ze hoorbaar zijn op de openbare weg, mogen het niveau van het straatgeluid niet overschrijden. De overtredingen tegen onderhavige bepaling die aan boord van de voertuigen worden begaan, worden verondersteld door de bestuurder te zijn begaan.

MICROWAGENS

Art. 13. Het gebruik van voertuigen uitgerust met of voorzien van luidsprekers bestemd voor het maken van reclame en propaganda is onderworpen aan de voorafgaande geschreven toelating van de burgemeester. Die toelating kan in geen geval verleend worden voor zon- en feestdagen en tussen 12 uur en 13 uur en kan slechts toegestaan worden van 9 uur tot 12 uur en van 13 uur tot 18 uur op de gewone werkdagen.

Het is verboden deze microwagens te laten werken op minder dan 100 meter van verpleeginstellingen (rustoorden, kinderopvangcentra, ...).

VERSTORING VAN DE RUST BIJ PRIVATE EIGENDOMMEN

Art. 14. Het is verboden aan deuren aan te bellen of te kloppen met als doel de bewoners te storen.

Het is eveneens verboden kaarten of andere voorwerpen te koop aan te bieden zonder schriftelijke toestemming van de bevoegde overheid, behoudens de gevallen waarvoor geen vergunning vereist is.

MODELVLIEGTUIGEN, -BOTEN EN -WAGENS EN ANDERE SPEELTUIGEN

Art. 15. Het is verboden in de openbare ruimte, uitgezonderd de zones waar het door de burgemeester toegelaten is, bezig te zijn met op afstand bestuurde modelvliegtuigen, -boten of -wagens waarvan het voortgebrachte geluid de openbare rust verstoort.

Het is tevens verboden om met motoren aangedreven speeltuigen, o.a. telegeleide of met kabels bestuurde experimenteertuigen en voertuigen te gebruiken om er oefeningen, vertoningen, persoonlijke of groepsvermakelijkheden of wedstrijden mee te houden of in te richten in open lucht, op de openbare of private terreinen die gelegen zijn op minder dan 1000 meter van de private woningen. De gebezigde tuigen dienen in elk geval op minimum 500 meter van de private woningen te blijven.

Afwijkingen op voorgaande alinea kunnen door de burgemeester, zelfs voor particuliere gevallen, worden toegestaan ter gelegenheid van feestelijkheden of vieringen.

PUBLIEK TOEGANKELIJKE ETABLISSEMENTEN (CAFÉS, RESTAURANTS, DANSZALEN, ...)

Art. 16. Opgeheven³²

GEBRUIK VAN TOESTELLEN MET EXPLOSIEMOTOREN OF ELEKTROMOTOREN

Art. 17. Het gebruik van grasmaaimachines, boomzagen, houtzagen en andere machines voor het gebruik buitenshuis, die door een explosiemotor of elektromotor worden aangedreven, is verboden op zondagen en wettelijke feestdagen. Op andere dagen is het gebruik ervan verboden tussen 22 uur en 7 uur.

³² opgeheven door de gemeenteraad op 20.10.2014

De verbodsbepalingen in dit artikel zijn echter niet van toepassing op landbouwmachines aangewend voor de normale exploitatie van een bedrijf.

AFSTELLING EN WERKING VAN MOTOREN

Art. 18. Het is verboden in de openbare ruimte over te gaan tot de luidruchtige afstelling van motoren, ongeacht hun vermogen.

Het is tevens verboden voertuigen te testen, te laten proef- of warmdraaien, batterijen te laden e.d. waarbij de milieukwaliteitsnormen overschreden worden.

In de bebouwde kom, of in de onmiddellijke nabijheid van woningen is het verboden aan de bestuurders van motorvoertuigen, hun motor te laten draaien bij stilstand, alsmede het voortdurend laten draaien van een motor voor het in werking houden van een koelsysteem dat op een voertuig bevestigd is.

ALARMSYSTEMEN IN VOERTUIGEN

Art. 19. De voertuigen die zich in de openbare ruimte of op private eigendommen bevinden en uitgerust zijn met een alarmsysteem, mogen in geen enkel geval de buurt verstoren. De eigenaar van een voertuig waarvan het alarm afgaat, moet daar zo spoedig mogelijk een eind aan stellen.

Wanneer de eigenaar niet opdaagt binnen de 15 minuten na het afgaan van het alarm, mogen de politiediensten de nodige maatregelen nemen om een einde te stellen aan deze hinder, op kosten en risico van de overtreder.

ALARMSYSTEMEN IN WONINGEN

Art. 20. Alarmsystemen geplaatst in enig onroerend goed en voorzien van een buitensirene (elk toestel dat geluidssignalen geeft, welke gehoord kunnen worden door derden die zich niet in het beveiligde goed bevinden) mogen in geen enkel geval de buurt verstoren.

De buitensirene mag bij elk alarm maximum 3 minuten en enkel bij sabotage van het alarmsysteem maximum 8 minuten geluidssignalen produceren (K.B. 19 juni 2002³³).

Bij elke alarmmelding moet de gebruiker, zijn contactpersoon of de bewakingscentrale vooraf nagaan - door vaststelling of technische verificatie - of het alarmsignaal werkelijk het gevolg is van een misdrijf of een poging daartoe.

Na elke alarmmelding moet de gebruiker ervoor zorgen dat hijzelf, een contactpersoon, of een bewakingsagent aanwezig is bij het beveiligde goed binnen de tijdspanne afgesproken met de lokale politie.

De gebruiker, zijn contactpersoon of een bewakingsagent is in staat, voor zover hij zich niet in een gevaarsituatie bevindt,

- de politie binnen te laten
- het alarmsysteem uit te schakelen. (K.B. 19 juni 2002)

Wanneer het om

- een vals alarmsignaal gaat (een alarmsignaal dat niet het gevolg is van een binnendringen of een poging daartoe maar het gevolg van een technisch probleem of een foutieve bediening),
- de gebruiker, zijn contactpersoon of een bewakingsagent niet tijdig aanwezig is, geen toegang heeft tot het beveiligde goed of het alarmsysteem niet kan uitschakelen

dan kan elke bevoegde politieambtenaar het buitenlicht of de buitensirene met alle middelen neutraliseren of laten neutraliseren zonder echter in een gebouw dat als woning wordt gebruikt te mogen binnendringen zonder de toestemming van de bewoner of van zijn contactpersoon.

³³ Koninklijk Besluit van 19 juni 2002 tot vaststelling van de voorwaarden voor installatie, onderhoud en gebruik van alarmsystemen en beheer van alarmcentrales (B.S. 29.06.2002).

De kosten en het risico verbonden aan het neutraliseren zijn voor de overtreder met toepassing van het in voege zijnde tariefreglement.

GELUIDVERWEKKENDE HULPMIDDELEN BIJ HANDELSVERRICHTINGEN OF DIENSTVERLENING

Art. 21. Het aanwenden tussen 22 uur en 7 uur van fluiten, sirenen, bellen, klokken, muziek of andere geluidverwekkende hulpmiddelen door handelsinrichtingen, bewegende verkoopinrichtingen, venters of leurders, opkopers van oude of nieuwe voorwerpen en dienstverleners, uitgezonderd dringende hulpverlening, met het doel de aandacht te trekken op de verkoop van een product of het verlenen van een dienst, is verboden.

Tussen 7 uur en 22 uur mag de geluidssterkte van de signalen zoals vermeld in de milieukwaliteitsnormen niet overschreden worden. Ze mogen elkaar niet opvolgen met tussenpozen van minder dan 1 minuut en niet langer dan 10 seconden.

AANKONDIGEN VAN RUSTPAUZEN IN HANDELS- OF NIJVERHEIDSONDERNEMINGEN

Art. 22. In werkhuizen, fabrieken of andere handels- of nijverheidsondernemingen is het verboden tussen 22 uur en 7 uur het begin of het einde van de arbeid of van rustpozen aan te kondigen bij middel van signalen of andere geluidsbronnen die buiten de gebouwen hoorbaar zijn.

De in dit verband voortgebrachte geluiden mogen tussen 7 uur en 22 uur niet langer duren dan 10 seconden en moeten beantwoorden aan de milieukwaliteitsnormen.

KAMPEERPLAATSEN

Art. 23. In de campings mogen de geluidsinstallaties niet gebruikt worden tussen 22 uur en 7 uur tenzij voor dringende mededelingen. De maximum geluidssterkte van die installatie dient in verhouding te staan tot de uitgestrektheid van het kampeerterrein.

GEBRUIK VAN CROSSMOTOREN EN ANDERE GEMOTORISEERDE VOERTUIGEN

Art. 24. Er heerst een algemeen verbod om op openbare plaatsen en private terreinen wedstrijden, test- en oefenritten te houden met crossmotoren of andere gemotoriseerde voertuigen.³⁴

GEBRUIK VAN VOGELSCHRIKKANONNEN EN LUCHTDRIKKANONNEN

Art. 25. Het gebruik van vogelschrikkanonnen voor het verjagen van vogels bij het beschermen van de akkerbouw, tuinbouw en fruitteelt is enkel toegestaan na schriftelijke machtiging van de burgemeester.

De aanvraag wordt gemotiveerd en moet toelaten de mogelijke hinder van de installatie te beoordelen.

Art. 26. Luchtdrukkanonnen mogen enkel opgesteld worden op een afstand van meer dan 500 meter van een woongebied zoals bepaald in de gewestplannen en/of BPA's en/of RUP's, of indien opgesteld in een gebied, ander dan woongebied, op een afstand van meer dan 300 meter van een woning en/of op een afstand van meer dan 200 meter van een openbare weg.

Art. 27. Het gebruik van luchtdrukkanonnen is verboden tussen 21 uur en 8 uur. Op gemotiveerd verzoek kan in de machtiging een ingekorte verbodsperiode worden bepaald.

Art. 28. De machtiging kan maximaal voor een duur van 3 weken na mekaar worden toegestaan, uitsluitend in de periode van 15 april tot 15 juni. Verder gebruik vereist het indienen van een nieuwe aanvraag.

³⁴ gewijzigd door de gemeenteraad op 09.02.2023

Art. 29. Het kanon mag niet meer dan 6 knallen per uur produceren.

Art. 30. De milieukwaliteitsnormen en richtwaarden voor geluid zoals voorzien in bijlage 2.2.1. van Vlarem II, dienen te worden toegepast.

Art. 31. De opening van het kanon moet steeds in de meest gunstige richting geplaatst worden ten aanzien van de hindergevoelige plaatsen of gebieden vermeld in artikel 26.

Art. 32. De ambtenaren van politie, de hulpagenten en de technische ambtenaren van de gemeente als bedoeld in artikel 58, 1° van Titel I van het Vlarem zijn gelast met het toezicht op de naleving van deze verordeningen en de vaststelling van overtredingen.

Art. 33. De machtiging kan worden geschorst of ingetrokken indien een overtreding van de artikelen 25 tot 31 of het bestaan van een overmatige hinder wordt vastgesteld.

STRAFBEPALINGEN

Art. 34. Degene die de bepalingen van de artikelen 5 tot 33 overtreedt, kan bestraft worden met een administratieve geldboete.

Kunnen gestraft worden met de respectievelijke straffen bepaald in het strafwetboek (artikel 561, 1^{o35}) of met een administratieve geldboete zij die zich schuldig maken aan nachtgerucht of nachtruoer waardoor de rust van de inwoners kan worden verstoord en dit tussen 22 uur en 7 uur.

AFDELING 3. LICHTHINDER

ALGEMEEN

Art. 35. Onverminderd de andere wettelijke bepalingen en de milieureglementering moet elke uitbater de nodige maatregelen nemen om lichthinder te voorkomen. Het gebruik en de intensiteit van lichtbronnen in open lucht zijn beperkt tot de noodwendigheden inzake uitbating en veiligheid van personen.

De verlichting is dermate geconcipieerd dat niet-functionele lichtoverdracht naar de omgeving maximaal wordt beperkt. De hoofdbundel moet beperkt zijn tot een hoek van 15° onder het horizontaal vlak door het verlichtingstoestel, tenzij dit om technische of andere redenen niet mogelijk is of omwille van het feit dat het om een beschermd monument gaat waarop de plaatsing van toestellen vermeden dient te worden.

De verlichting moet neerwaarts gericht zijn.

GESPREIDE VERLICHTING VAN HET LUCHTRUIM

Art. 36. Het is verboden gebruik te maken van het luchtruim boven het grondgebied van de gemeente voor het voortbrengen of projecteren, hetzij rechtstreeks, hetzij door weerkaatsing van lichtbundels (laserlicht, sky-tracers, ...) of gelijkaardig of verspreid licht.

TERREINVERLICHTING

Art. 37. In periodes van inactiviteit op een terrein mag de terreinverlichting met hieronder eveneens te verstaan de verlichting van opritten en parkings, niet aangeschakeld zijn.

KLEMTOONVERLICHTING

³⁵ Artikel 561, 1° van het strafwetboek :

« Met een geldboete van tien euro tot twintig euro en met gevangenisstraf van een dag tot vijf dagen of met een van die straffen alleen worden gestraft :

1° zij die zich schuldig maken aan nachtgerucht of nachtruoer waardoor de rust van de inwoners kan worden verstoord ; »

Art. 38. Klemtoonverlichting (hieronder wordt ook verstaan private gevelverlichting, tuinverlichting, gerichte bron bij een reclamepaneel) heeft als doel om accenten te leggen op een logo, een product of architectonische elementen van een gebouw. De hele gevel verlichten is verboden.

Klemtoonverlichting mag de weggebruikers niet verblinden, ook niet via reflectie op een te fel verlicht paneel. Klemtoonverlichting mag uitsluitend gericht zijn op de inrichting of onderdelen ervan, en dient te worden gedoofd / gedimd na 2 uur of na het einde van uitbating.

LICHTRECLAME

Art. 39. De lichtreclame dient te voldoen aan volgende lichttechnische kenmerken.

Om lichtvervuiling te bestrijden en uit veiligheidsoogpunt dienen de luminanties van lichtgevende en verlichte publiciteitsborden te worden beperkt tot de waarden in onderstaande tabel.

Oppervlakte van het lichtgevend vlak	Maximale luminantie
$\leq 0,5 \text{ m}^2$	500 cd/m ²
$> 0,5 \text{ m}^2$ en $< 10 \text{ m}^2$	400 cd/m ²
$\geq 10 \text{ m}^2$	300 cd/m ²

De bovenvermelde waarden kunnen worden opgelegd voor elke plaats op het voetpad of aan de rand van de weg op een hoogte van 1,60 meter en voor elke plaats in een vensteropening van een woning.

Lichtreclame mag de weggebruikers niet verblinden, ook niet via reflectie op een te fel verlicht paneel.

Lichtreclame mag de normale intensiteit van de openbare verlichting niet overtreffen, en dient te worden gedoofd / gedimd na 2 uur of na het einde van uitbating.

VERBLINDEN EN HINDEREN VAN WEGVERKEER

Art. 40. Het is verboden op de openbare weg reclameborden, uithangborden of andere inrichtingen aan te brengen die de bestuurders verblinden, die hen in dwaling brengen, die, zij het ook maar gedeeltelijk, verkeersborden voorstellen of nabootsen, die van ver met deze verkeersborden worden verward, of die op enige andere wijze de doelmatigheid van de reglementaire verkeersborden verminderen.

Het is verboden een luminositeit met een rode of een groene tint te geven aan alle reclameborden, uithangborden of inrichtingen die zich binnen een afstand van 75 meter van een verkeerslicht, op minder dan 7 meter boven de grond bevinden.

STRAFBEPALINGEN

Art. 41. Degene die de bepalingen van de artikelen 35 tot 40 overtreedt, kan bestraft worden met een administratieve geldboete.

AFDELING 4. WATER EN EROSIE

EROSIEBESTRIJDINGS- EN WATERBEHEERSINGSMAATREGELEN

Art. 42. De huurders, pachters of eigenaars, indien er geen huurders of pachters zijn, zijn ertoe gehouden de akkers, tuinbouwgronden en fruitplantages zo te gebruiken en te bewerken dat het overstromingsgevaar tot een minimum beperkt wordt.

Meer in het bijzonder dienen volgende voorzorgsmaatregelen getroffen op landbouwpercelen die 5% of meer in helling zijn gelegen:

- bestaande grachten moeten opgehouden worden en regelmatig worden geruimd;
- kleine landschapselementen (hagen, houtwallen, erosiepoelen, bermen, holle wegen, ...) behouden als waterbufferende elementen;

- enkel ploegen en inzaaien, dwars gericht op de hellingsrichting, en niet binnen de eerste 3 meter afstand vanaf de laagst gelegen perceelsgrenzen, voor de percelen met een breedte dwars op de helling, van minimaal 100 meter, tenzij kan aangetoond worden dat voormelde maatregel technisch niet haalbaar is.

Aanvullend dienen volgende voorzorgsmaatregelen getroffen op landbouwpercelen die 10% of meer in helling zijn gelegen:

- na het oogsten van de teelt, en ten laatste op uiterlijk 15 oktober, moet een wintergewas of groenbemester ingezaaid worden, opdat het geploegde land voor de winter begroeid is. Het wintergewas of de groenbemester blijft ten minste aanwezig tot 15 februari van het volgende jaar;
- niet ploegen binnen een afstand van 3 meter van een openbare weg.

HELLINGSKAARTEN

Art. 43. Opgeheven.³⁶

STRAFBEPALINGEN

Art. 44. Degene die de bepalingen van artikel 42 overtreedt, kan bestraft worden met een administratieve geldboete.

AFDELING 5. DIEREN

DEFINITIES

Art. 45. Voor de toepassing van de bepalingen van dit hoofdstuk wordt verstaan onder agressieve, kwaadaardige of gevaarlijke dieren:

- elk dier dat wanneer hij vrij zou rondlopen, zonder enige provocatie op een duidelijke en onmiskenbare wijze iemand bedreigt of naar iemand toeloopt;
- elk dier dat iemand aanvalt, bijt of verwondt zonder provocatie;
- elk dier dat een ander dier verwondt of aanvalt zonder provocatie.

MUILKORVEN VAN KWAADAARDIGE, AGRESSIEVE OF GEVAARLIJKE DIEREN

Art. 46. Kwaadaardige, agressieve of gevaarlijke dieren, zoals bepaald in artikel 45, moeten gemuilkorfd worden door de eigenaar of de begeleider zodra ze op de openbare weg of openbare plaatsen komen.

Deze verplichting geldt niet voor de honden van de politiediensten en erkende bewakingsdiensten.

BEWAKING VAN VOERTUIGEN OF ANDERE GOEDEREN IN VOOR PUBLIEK TOEGANKELIJKE RUIMTE DOOR KWAADAARDIGE, AGRESSIEVE OF GEVAARLIJKE DIEREN

Art. 47. Het is verboden op de openbare ruimte voertuigen en andere goederen te doen bewaken door kwaadaardige, agressieve of gevaarlijke dieren, ook al zijn deze vastgebonden of in het voertuig geplaatst.

DOOD OF ZWARE VERWONDING VAN DIEREN OF VEE

Art. 48. De eigenaars, bezitters of bewakers van dieren dienen steeds te voorkomen dat schade, verwonding of de dood wordt veroorzaakt bij andere dieren of vee, aan een ander toebehorend, door het laten rondzwerven van kwaadaardige, agressieve, gevaarlijke of woeste dieren.

³⁶ opgeheven door de gemeenteraad op 09.02.2023

HOUDEN VAN WILDE DIEREN

Art. 49. Op het grondgebied Aarschot heerst een verbod op het houden van wilde dieren.

HOUDEN VAN VARKENS

Art. 49bis. Opgeheven.³⁷

BEGELEIDEN, LOPEN EN VERVOEREN VAN DIEREN

Art. 50. Het is de eigenaars, bezitters of bewakers van honden en andere dieren, verboden deze onbewaakt vrij te laten rondlopen, en meer bepaald:

- a. in parken en plantsoenen;
- b. op openbare wegen en fietspaden;
- c. in de openbare bossen;
- d. op speelpleinen;
- e. in recreatiecentra;
- f. in natuurreservaten;
- g. op alle voor publiek toegankelijke plaatsen.
- h. in IVON, VEN zoals bepaald in natuurdecreet;
- i. in de ruimtelijk kwetsbare gebieden volgens artikel 1.1.2 van de Vlaamse Codex Ruimtelijke Ordening³⁸
- j. in vogelrichtlijngebieden en habitatgebieden.

In en op voormelde plaatsen dienen de dieren verplicht aan de leiband te worden gehouden.

De bewaking dient zodanig te zijn dat de begeleider van het dier elk ogenblik kan beletten om personen of dieren te intimideren of lastig te vallen, voertuigen te bespringen of private eigendommen te betreden.

Het is verboden dieren te laten begeleiden door personen die het dier niet onder controle kunnen houden.

Dit verbod geldt niet voor honden die gebruikt worden tijdens de jacht, die een kudde begeleiden, die voor reddingsoperaties ingezet worden en voor politiehonden.

ONBEWAAKTE EN LOSLOPENDE DIEREN

Art. 51. Onbewaakte loslopende dieren aangetroffen op openbare wegen of openbare plaatsen, kunnen door de bevoegde personen of in opdracht van de bevoegde personen, worden gevangen en overgebracht naar het dierenasiel of andere geschikte locaties, onverminderd de bepalingen van artikel 30 van de wet op het politieambt³⁹ en artikel 36, 1° van de wet op de bescherming en het welzijn der dieren⁴⁰.

Alle hieraan verbonden kosten vallen ten laste van de eigenaar of de houder van het dier.

³⁷ opgeheven door de gemeenteraad op 09.02.2023

³⁸ gewijzigd door de gemeenteraad op 09.02.2023

³⁹ Artikel 30 van de wet van 5 augustus 1992 op het politieambt en latere wijzigingen :

« De voorwerpen en dieren die een gevaar betekenen voor het leven en de lichamelijke integriteit van de personen en de veiligheid van goederen kunnen, in een voor het publiek toegankelijke plaats, door (een politieambtenaar), met het oog op de handhaving van de openbare rust, aan de eigenaar, de bezitter of de houder onttrokken worden, die er niet langer vrij over kan beschikken, zolang zulks met het oog op de handhaving van de openbare rust vereist is. Deze bestuurlijke inbeslagname geschiedt overeenkomstig de richtlijnen en onder verantwoordelijkheid van een officier van bestuurlijke politie.

De voorwerpen in beslag genomen bij wijze van bestuurlijke maatregel, worden gedurende zes maanden ter beschikking gehouden van de houder, bezitter of eigenaar tenzij het om dwingende redenen van openbare veiligheid gerechtvaardigd is om ze onmiddellijk te vernietigen. Tot die vernietiging wordt besloten door de bevoegde (overheid van bestuurlijke politie).

De Koning bepaalt de nadere regels voor het bewaren, teruggeven of vernietigen van de in beslag genomen voorwerpen. »

⁴⁰ Artikel 36 van de wet van 14 augustus 1986 op de bescherming en het welzijn der dieren en latere wijzigingen :

« Onverminderd de toepassing, in voorkomend geval, van strengere straffen bepaald bij het Strafwetboek, wordt gestraft met een boete van 26 frank tot 1 000 frank, hij die:

1° de aanvalsdrijf van een dier oprijft door het op te hitsen tegen een ander dier; »

ACHTERLATEN VAN DIEREN IN GEPARKEERDE VOERTUIGEN

Art. 52. Het is verboden op de openbare weg dieren achter te laten in een geparkeerd voertuig als dat een gevaar of ongemak kan opleveren voor personen of voor de dieren zelf. Deze bepaling is ook van toepassing in openbare parkings en plaatsen.

BINNENDRINGEN EN BEZETTING VAN BEWOONDE PLAATSEN

Art. 53. De eigenaar, bezitter of bewaker van paarden, trek-, last- of rijdieren, die aan zijn zorg zijn toevertrouwd, dient te allen tijde te voorkomen dat de dieren in een bewoonde plaats binnendringen.

TOEGANG EN BETREDING VAN PRIVATE GRONDEN

Art. 54. Het is de eigenaars, bezitters of bewakers van dieren, zij die zonder daartoe gerechtigd te zijn, verboden om op andermans private grond(en) te komen, erover te gaan of hun dier erover te doen lopen.

TOEGANG EN BETREDING VAN PUBLIEK TOEGANKELIJKE ETABLISSEMENTEN

Art. 55. Het is verboden een dier binnen te brengen in de voor het publiek toegankelijke etablissementen waartoe dat dier geen toegang heeft, hetzij op basis van een intern reglement dat aan de ingang uithangt, hetzij door borden of pictogrammen die dat duidelijk maken met uitzondering voor honden die speciaal opgeleid zijn om blinden of andere mensen met een handicap te geleiden, dit alles onverminderd de wettelijke en reglementaire bepalingen betreffende de hygiëne van de lokalen en de personen in de voedingssector.

AFRICHTEN VAN DIEREN

Art. 56. Behoudens vergunning is het africhten van een dier in de openbare ruimte verboden. Deze bepaling is niet van toepassing op de africhting van dieren door de politiediensten.

DUIVENSPORT

Art. 57. Het is verboden alle soorten van duiven die niet aan prijskampen deelnemen, te laten uitvliegen van 7 uur tot 18 uur op de zaterdagen, de zondagen en wettelijke feestdagen waarop duivenvlucht - prijskampen plaatshebben en dit vanaf 1 april tot en met de laatste zondag van oktober.

In geval van overmacht, slecht weer of andere oorzaken, waarbij de vluchten niet op vermelde dagen worden gehouden, geldt dit verbod voor de daaropvolgende dag en is de deelnemende liefhebber verplicht kenbaar te maken dat de duiven niet op vermelde datum werden gelost.

Elke handeling die de duivenliefhebber schade kan toebrengen, is te allen tijde verboden. Hieronder wordt onder meer verstaan:

- slaan op en zwaaien met allerlei voorwerpen,
- ophangen van allerlei voorwerpen in de nabijheid van de hokken,
- het opstellen van molentjes, draaiende voorwerpen
- en in het algemeen elke daad die de duiven kan doen op- of afschrikken.

Deze voorwerpen kunnen in beslag genomen worden en verwijderd worden op kosten van de overtreder.

Al de duivenmaatschappijen in de gemeente aangesloten bij de Koninklijke Belgische Duivenliefhebbersbond, door de Minister van Landsverdediging toegelaten, zijn verplicht een officiële lijst van de aangesloten leden alsmede van iedere wijziging terzake over te maken aan de burgemeester van de gemeente.

KLEIDUIFSCHIETEN

Art. 58. Het kleiduifschieten, evenals het elektronisch kleiduifschieten mag slechts georganiseerd worden tussen 14 uur en 19 uur en mits voorafgaandelijke schriftelijke toelating daartoe van de burgemeester.

Deze schriftelijke toelating dient zich te bevinden op de plaats van het gebeuren en dient door de organisatoren voorgelegd te worden aan de politie wanneer deze daarom verzoeken.

Onverminderd het artikel 6 van het koninklijk besluit van 13 juli 2000⁴¹ en artikel 14 ter van de wet van 3 januari 1933⁴² kan in geval van overtreding van de bepalingen van onderhavig artikel het college van burgemeester en schepenen de administratieve schorsing of de administratieve intrekking van de toelating uitspreken.

WILD-WEST-RODEO'S, KOERSEN, JACHTEN EN GEVECHTEN MET DIEREN

Art. 59. Er heerst een algemeen verbod op het houden van wild-west-rodeo's. Onder wild-west-rodeo's wordt verstaan de organisatie van volksvermaken, met gebruik of misbruik van dieren voor doeleinden, vreemd aan hun natuur, zoals ondermeer ezelskoersen, lama-, kamelen- en geitenraces, varkens- en ganzenjachten.

Overeenkomstig de wet op de bescherming en het welzijn der dieren is het verboden dierengevechten of schietoefeningen op dieren te organiseren, aan te moedigen of eraan deel te nemen evenals hierover weddenschappen te organiseren of aan deel te nemen.

SLACHTING VAN DIEREN

Art. 60. Eveneens is het verboden dieren te slachten, elders dan in een slachthuis, tenzij met schriftelijke en voorafgaande toelating van de burgemeester of zijn afgevaardigde en voor zover het vlees uitsluitend bestemd is om te voorzien in de behoeften van de eigenaar en zijn gezin.

Rituele slachtingen van dieren mogen uitsluitend plaatsvinden in erkende slachthuizen of in een inrichting erkend door de bevoegde minister op voorwaarde dat de eigenaar ten minste twee volle dagen, 48 uur vooraf een slachtingsaangifte doet bij het gemeentebestuur van zijn woonplaats.

Rituele slachtingen thuis zijn te allen tijde verboden.

UITWERPSELEN VAN DIEREN

Art. 61. De begeleiders van dieren worden gehouden en zijn verplicht:

- te beletten dat hun dier de parken en plantsoenen, de speelpleinen, de recreatiecentra, andere voor publiek toegankelijke plaatsen, alsmede de voet- en de fietspaden, de rijwegen, de wandelpaden en de bermten bevuilt;
- op de hiervoor vermelde plaatsen, de uitwerpselen onmiddellijk te verwijderen;
- te allen tijde in het bezit te zijn van een poepzakje voor het begeleide dier.

uitgezonderd de begeleiders van assistentiehonden voor personen met een handicap.

⁴¹ Artikel 6 van het Koninklijk Besluit van 13 juli 2000 tot bepaling van de erkenningsvoorwaarden van schietstanden (B.S. 01.08. 2000):

"De artikelen 2, § 1, 2de lid, 1° en 3°, en 3, 4°, 5° en 11° zijn niet van toepassing op de erkenning van plaatsen waar hoogstens een maal per jaar een schietactiviteit wordt georganiseerd. In dit geval doet de gouverneur uitspraak binnen twee maanden na ontvangst van de aanvraag tot erkenning en van de nodige stukken; bovendien is de erkenning vrijgesteld van rechten en retributies."

⁴² Artikel 14ter van de wet van 3 januari 1933 op de vervaardiging van den handel in en het dragen van wapenen en op den handel in munitie (B.S. 22.06.1933):

<ingevoegd bij Wet 18.07.1997, artikel 19, inwerkingtreding 28.08.1997>

"Alleen de natuurlijke personen of rechtspersonen die overeenkomstig artikel 1 zijn erkend, worden gemachtigd om een schietinstallatie voor vuurwapens, al dan niet gelegen in een gesloten lokaal, uit te baten, of af en toe of regelmatig oefeningen voor sportschieten te organiseren.

De Koning bepaalt de erkenningsvoorwaarden op voorstel van de Ministers die bevoegd zijn voor Justitie en Binnenlandse Zaken.

Dit artikel is niet van toepassing op de schietinstallaties of de schietoefeningen die enkel bestemd zijn voor de opleiding of de training van de ambtenaren van de diensten van het openbaar gezag of van de openbare macht die overeenkomstig artikel 22, derde lid, worden aangeduid."

Indien de overtreder de uitwerpselen niet verwijdert, worden de kosten voor het opruimen en reinigen door de gemeente aan de overtreder aangerekend, met toepassing van het in voege zijnde tariefreglement.

OPENBARE VEILIGHEID EN OPENBARE GEZONDHEID

Art. 62. Het is verboden op de openbare weg dieren bij zich te hebben waarvan het aantal, het gedrag of de gezondheidstoestand de openbare veiligheid en openbare gezondheid in het gedrang zouden kunnen brengen.

Het is verboden op het grondgebied van de gemeente dieren te houden, te bewaken of te begeleiden die een gevaar betekenen voor de fysieke integriteit van mensen, dieren of goederen.

De dieren die een levensgevaar of gevaar voor de fysieke integriteit van personen of de veiligheid van goederen betekenen, kunnen in de plaatsen die toegankelijk zijn voor het publiek aan het vrije bezit van de eigenaar of aan de bezitter ervan onttrokken worden door de politie voor het bewaren van de openbare rust en dit op kosten van de eigenaar of de bewaker.

TENTOONSTELLING VAN DIEREN IN CIRCUSSEN

Art. 63. Het is verboden op de openbare weg te komen met kwaadaardige, gevaarlijke of agressieve dieren of deze te kijk te stellen zelfs in gesloten kooien of voertuigen.

Mits voorafgaandelijke schriftelijke toelating van de burgemeester, kunnen dieren tentoon worden gesteld door circussen.

AANHOUDEND GEBLAF

Art. 64. Dieren mogen geen abnormale hinder veroorzaken voor de burens door aanhoudend geblaf of ander aanhoudend geluid.

HONDEN AAN DE KETTING

Art. 64bis.

§1. Het is verboden honden aan een ketting vast te leggen. Indien een hond, buiten de woning, geen gebruik kan maken van een ruimte in open lucht, voldoende groot en genoeg omheind, dient hij ondergebracht te worden in een doelmatige ren met een minimum oppervlakte van vier vierkante meter. De hond moet beschikken over een degelijk hok dat waterdicht is en beschermd is tegen alle weersomstandigheden.

§2. De dieren waarvan de fysieke integriteit in het gedrang komt door het ketenen, kunnen door de bevoegde personen of in opdracht van de bevoegde personen, aan het vrije bezit van de eigenaar of aan de bezitter ervan onttrokken worden en overgebracht worden naar het dierenasiel of andere geschikte locaties. De inbeslagneming geschiedt overeenkomstig de richtlijnen en onder verantwoordelijkheid van de politie. De bezitter of eigenaar kan niet langer vrij beschikken, zolang het welzijn van de dieren niet kan worden gewaarborgd.

Alle hieraan verbonden kosten vallen ten laste van de eigenaar of de houder van het dier.

BEGRAVEN VAN HUISDIEREN

Art. 64ter. Het is verboden huisdieren met een lichaamsgewicht van meer dan 10 kg te begraven in eigen tuin. De begraving is onderworpen aan bijkomende voorschriften.

- Alleen gezelschapsdieren die niet gestorven zijn aan een op mens, of dier overdraagbare ziekte mogen worden begraven.
- Begraven mag alleen in een zanderige grond.
- Het dier moet in een put begraven worden van minstens een halve meter diep. Het dier moet wel boven het grondwatervniveau liggen. De put moet gegraven worden op minimum 2 meter afstand van de perceelsgrens.

- Er mogen geen plastic zakken of andere slecht afbreekbare verpakkingen en voorwerpen mee begraven worden.
- De dode dieren mogen voor hun begraafing enkel verpakt worden in biologisch afbreekbare materialen.
- Er mogen enkel huisdieren worden begraven. Landbouwdieren mogen niet begraven worden.

STRAFBEPALINGEN

Art. 65. Degene die de bepalingen van de artikelen 45 tot 64ter overtreedt, kan bestraft worden met een administratieve geldboete.

AFDELING 6. MESTSTOFFEN

VERVOER, GEBRUIK EN LOZEN VAN MESTSTOFFEN

Art. 66. Meststoffen moeten op dergelijke manier geladen worden dat niets ervan de openbare weg kan bevuild. Het vervoer van meststoffen die van aard zijn om geurhinder te verspreiden, moet geschieden in gesloten vaten of recipiënten, teneinde de geuroverlast te beperken tot een minimum. Alle ladingen met vaste meststoffen dienen steeds te worden voorzien van een afdekzeil. Meststoffen die op de openbare weg terecht komen, moeten onmiddellijk verwijderd worden. De locatie waar de meststoffen op de openbare weg werden gedeponeerd, dient na opruiming grondig te worden gereinigd.

Het is verboden mest in de nabijheid van straten, wegen, beken en waterlopen in het algemeen, neer te leggen.

Het is verboden meststoffen te lozen of te storten in de openbare rioleringen, in oppervlaktewateren en op openbare wegen, bermen en andere plaatsen dan cultuurgronden.

OPSLAG VAN MESTSTOFFEN

Art. 67. De opslag van meststoffen, permanent of tijdelijk, is verboden op minder dan 100 meter van een vergund gebouw.

Alle uitgespreide mest of aal dient binnen een tijdspanne van 24 uur te worden ondergewerkt.

STRAFBEPALINGEN

Art. 68. Diegene die de bepalingen van de artikelen 66 en 67 overtreedt, kan bestraft worden met een administratieve geldboete.

AFDELING 7. SCHADELIJKE STOFFEN EN AFVAL VAN DIERLIJKE OORSPRONG

VERVOER VAN SCHADELIJKE STOFFEN EN AFVAL VAN DIERLIJKE OORSPRONG

Art. 69. Het vervoer van stoffen die van aard zijn ongezonde uitwasemingen te verspreiden, moet geschieden in dichtgesloten vaten of recipiënten, teneinde geen geuren te verspreiden.

Voor hetzelfde vervoer moet gebruik gemaakt worden van hermetisch gesloten wagens, die onmiddellijk na ontlading moeten gekuist en ontsmet worden. Het vervoer van beenderen of andere afval van dierlijke aard mag slechts geschieden in hermetisch afgesloten wagens of bakken, na besproeiing van voormelde stoffen met een ontsmettend of reuk opnemend product.

De burgemeester kan alle nodige maatregelen treffen om de openbare gezondheid en veiligheid te vrijwaren.

STRAFBEPALINGEN

Art. 70. Diegene die de bepalingen van artikel 69 overtreedt, kan bestraft worden met een administratieve geldboete.

AFDELING 8. BESTRIJDING VAN EIKENPROCESSIERUPSEN⁴³

DEFINITIE - BEHEERDER

Art. 71. Alle personen die, in welke juridische hoedanigheid ook, het genot hebben van cultuurgronden, bossen en parken (cf. bosdecreet), gebieden met een natuurbeherende functie, zoals natuureservaten, bos- en parkgebieden volgens het gewestplan, tuinen en terreinen, hierna "beheerders" genoemd.

MELDINGSPLICHT

Art. 72. Iedere beheerder die de aanwezigheid van de eikenprocessierups vaststelt, dient het gemeentebestuur (dienst Leefmilieu - departement ROL) hiervan onmiddellijk in kennis te stellen.

INFORMATIEPLICHT

Art. 73. De beheerders, als vermeld onder artikel 74 §1 en 74 §2, zijn verplicht om, via het plaatsen van duidelijke waarschuwingsborden, voorbijgangers van de aanwezigheid van de processierups in te lichten en te wijzen op het gevaar en op persoonlijke preventieve maatregelen.

BESTRIJDINGSMAATREGELEN

Art. 74. §1. Maatregelen op cultuurgronden, in bossen en parken (als gedefinieerd volgens de bepalingen ingeschreven in het bosdecreet), in gebieden met een natuurbeherende functie (natuureservaten), en in bos- en parkgebieden volgens het gewestplan:

Indien de aanwezigheid van de eikenprocessierups wordt vastgesteld, zal na overleg met de beheerders worden beslist welke maatregelen mogelijk of noodzakelijk zijn voor de openbare veiligheid. Indien het handelt om locaties die redelijkerwijze al dan niet toegankelijk moeten zijn voor fietsers en wandelaars, zal na overleg met de beheerders worden beslist of het gebied al dan niet tijdelijk moet worden afgesloten, of dat de beheerders al dan niet de nodige bestrijdingsmaatregelen dienen te treffen. Indien tot bestrijding wordt overgegaan, dient de beheerder de eikenprocessierupsen te laten verwijderen en hierbij de medewerking en bijstand te verlenen aan een gespecialiseerd bedrijf dat instaat voor de bestrijding.

§2. Maatregelen in andere gebieden (private terreinen, tuinen, ...) op minder dan 5 meter verwijderd van openbare plaatsen en wegen:

Indien de aanwezigheid van de eikenprocessierups wordt vastgesteld op minder dan 5 meter afstand (maaiveldniveau) van de openbare plaatsen en wegen, in gebieden andere dan onder artikel 74 §1 beschreven, zijn de beheerders van deze gebieden verplicht om de eikenprocessierupsen te laten verwijderen.

De beheerders dienen hierbij hun medewerking en bijstand te verlenen aan de stedelijke diensten en/of het gespecialiseerde bedrijf, aangeduid door het stadsbestuur Aarschot, die voormelde taken voor zich nemen.

§3. Maatregelen in andere gebieden (private terreinen, tuinen, ...) op meer dan 5 meter verwijderd van openbare plaatsen en wegen:

⁴³ zoals gewijzigd door de gemeenteraad op 14.05.2018

Indien de aanwezigheid van de eikenprocessierups wordt vastgesteld op meer dan 5 meter afstand (maaiveldniveau) van de openbare plaatsen en wegen, in gebieden andere dan onder artikel 74 §1 beschreven, zijn de beheerders van deze gebieden verplicht om zelf de nodige bestrijdingsmaatregelen te laten uitvoeren door een gespecialiseerde firma.

Uitzonderingsmaatregelen: Uitzonderingsmaatregelen kunnen worden gemaakt voor locaties waarvoor de stedelijke diensten en/of brandweerdiensten oordelen dat een verplichte verwijdering met hoogdringendheid dient te worden uitgevoerd. De nodige bestrijdingsmaatregelen kunnen dan alsnog uitgevoerd worden door het gespecialiseerde bedrijf en/of de brandweerdiensten die in naam van het stadsbestuur Aarschot optreden. De werkzaamheden staan onder toezicht van de stedelijke diensten.⁴⁴

KOSTPRIJS

Art. 75. §1. De kosten die gepaard gaan met de verwijdering van de eikenprocessierups in gebieden, als vermeld onder de artikelen 74 §1 en 74 §3, vallen volledig ten laste van de beheerders.

De kosten die gepaard gaan met het nemen van uitzonderingsmaatregelen binnen de gebieden onder artikel 74 §3 vallen ten laste van het stadsbestuur Aarschot.

§2. De verplichte verwijdering als beschreven in artikel 74 §2, wordt uitgevoerd door een gespecialiseerd bedrijf, aangeduid door het stadsbestuur Aarschot. De kosten ervan zijn ten laste van de gemeente.

BEOORDELING EN TOEZICHT

Art. 76. De stedelijke diensten oordelen of de verplichte verwijdering nodig is binnen de bepalingen van dit reglement.

STRAFBEPALINGEN

Art. 77. Diegenen die de bepalingen van de artikelen 72, 73, 74 of 75 overtreden, kunnen bestraft worden met een administratieve geldboete.

⁴⁴ gewijzigd door de gemeenteraad op 09.02.2023

HOOFDSTUK V – DE GROENE RUIMTEN

ALGEMEEN

Art. 1. In de zin van dit hoofdstuk verstaat men onder groene ruimten de openbare plantsoenen, bossen, parken, tuinen en alle stukken van de openbare ruimte buiten de rijbaan, die openstaan voor het verkeer van personen en in hoofddorde bestemd zijn voor wandelen of ontspanning.

Art. 2. Dit hoofdstuk is van toepassing op alle gebruikers van de groene ruimten.

TOEGANG TOT DE GROENE RUIMTEN

Art. 3. De openingsuren van de openbare parken en tuinen worden aangeplakt op één of meerdere ingangen ervan.

Indien de openingsuren ontbreken, zijn de parken en tuinen toegankelijk op eigen risico van de bezoekers van zonsduurgang tot -opgang, net als bij stormweer.

De bevoegde overheid kan er indien nodig de sluiting van bevelen.

Art. 4. Niemand mag zich toegang verschaffen tot openbare parken en tuinen buiten de openingsuren of in geval van de in artikel 3 beoogde sluiting.

Art. 5. Behoudens uitzondering is de toegang tot grasperken verboden voor alle personen, dieren en voertuigen.

Grasperken die mogen betreden worden, zijn aangeduid door specifieke borden.

Art. 6. Niet-gemotoriseerde voertuigen, paarden, vee, fietsen, steps, skateboards en rolschaatsen en dergelijke zijn verboden in groene ruimten, met uitzondering van kinderwagens en rolstoelen voor mindervaliden, alsook fietsen bestuurd door kinderen jonger dan 11 jaar en in de mate dat hun gedrag de veiligheid van de andere gebruikers niet in het gedrang brengt.

Fietsen, steps, skateboards en rolschaatsen mogen gebruikt worden op de daartoe bestemde plaatsen.

Art. 7. Behoudens door de bevoegde overheid afgegeven vergunning mag geen enkel motorvoertuig in groene ruimten circuleren.

ACTIVITEITEN IN DE GROENE RUIMTEN

Art. 8. Niemand mag in de groene ruimten overgaan tot spelen die de gebruikers kunnen hinderen of de rust van de plaats of van de bezoekers kunnen verstoren.

Art. 9. Het is verboden de plaatsen die voor welbepaalde spelen of sporten voorbehouden zijn, voor andere spelen of sporten of voor andere doeleinden te gebruiken.

Art. 10. Het is verboden om een bedrijfs- of beroepsbezigheid uit te oefenen, koopwaren uit te stallen of te verkopen, reclame te maken, drukwerk of om het even wat uit te delen zonder schriftelijke toelating van de burgemeester.

Het college van burgemeester en schepenen kan op advies van de technische dienst afwijken van onderhavig artikel voor de organisatie van uitzonderlijke evenementen.

MAKEN VAN VUUR

Art. 11. Het is verboden vuur te maken in groene ruimten, behoudens een machtiging van de burgemeester.

GEBRUIK VAN RECLAME

Art. 12. Het is verboden in groene ruimten reclameborden of -affiches te plaatsen of andere commerciële reclamemiddelen te gebruiken zonder vergunning van de bevoegde overheid.

TOEGANG VOOR DIEREN

Art. 13.

§1. Het is verboden dieren binnen te brengen in speelterreinen met uitzondering van politiehonden, honden speciaal opgeleid om gehandicapten te begeleiden, honden die voor een reddingsoperatie worden ingezet.

§2. Dieren moeten met alle gepaste middelen vastgehouden worden, minstens met een korte leiband.

§3. Dieren waarover men de hoede heeft, mogen hun uitwerpselen enkel in speciaal daartoe ingerichte plaatsen achterlaten. Indien deze niet aanwezig zijn, gelden de regels van artikel 61 (Hoofdstuk IV – Milieu en openbare rust, Afdeling 5. Dieren) van onderhavig reglement.

GEVAARLIJKE DIEREN EN VOORWERPEN

Art. 14. Behoudens vergunning van de bevoegde overheid is het verboden gevaarlijke dieren of gevaarlijke voorwerpen in groene ruimten binnen te brengen.

VOEDEREN VAN DIEREN

Art. 15. Het is verboden in groene ruimten voedsel voor zwervende dieren of vogels achter te laten, neer te leggen of te werpen.

Een uitzondering hierop wordt toegestaan aan de houder van een voederpas voor zwervkatten, die afgeleverd wordt door de burgemeester van de stad Aarschot.

Een voederpas wordt afgeleverd onder volgende voorwaarden:

- de aanvrager van de voederpas is meerderjarig;
- de voederpas kan niet aan derden worden uitgeleend of overgedragen;
- er mag enkel gevoederd worden op plaatsen vermeld op de voederpas;
- de aanvrager engageert zich
 - om enkel zwervkatten te voeren
 - om enkel commercieel droogvoer bestemd voor katten te voeren
 - om het voeder enkel aan te bieden in de daartoe voorziene voederbakken
 - om de voeder- en drinkbakken dagelijks te reinigen
 - om geen verpakkingen van voeder of ander verpakkingsmateriaal achter te laten
 - om ervoor te zorgen dat de omgeving proper blijft
 - om de milieudienst van de stad op de hoogte te brengen als er nieuwe zwervkatten waargenomen worden.

De voederpas kan ingetrokken worden bij besluit van de burgemeester.

KAMPEREN

Art. 16. Het is verboden in groene ruimten te kamperen in een tent, enig voertuig, caravan of mobilhome te verblijven, te slapen, behoudens vergunning van de burgemeester.

VERSTOREN VAN HET NATUURLIJKE MILIEU

Art. 17. Het is verboden op welke manier dan ook door eigen toedoen of door toedoen van personen, dieren of zaken waarover men de hoede of toezicht heeft, de groene ruimten alsmede hun roerende goederen en monumenten te bevuilden.

Het is verboden het ijs dat gevormd is op het water in groene ruimten, te vervuilen door er voorwerpen, substanties of dode of levende dieren op te werpen of te gieten.

Het is verboden te baden in het water van groene ruimten of er wat dan ook in te wassen of onder te dompelen.

Art. 18. Het is verboden vogels te vangen en hun nesten te vernielen en alle andere dieren die zich in de omgeving bevinden, lastig te vallen.

Art. 19. Het is verboden knoppen en bloemen of planten te verwijderen.

Art. 20. Het is verboden:

- bomen te verminken, te schudden of te ontschorsen;
- takken, bloemen of andere planten af te rukken of af te snijden;
- palen of andere voorwerpen voor de bescherming van aanplantingen uit te rukken;
- wegen en dreven te beschadigen;
- zich te begeven in bloemperken en -tapijten, ze te vernietigen of te beschadigen en in bomen te klimmen.

VERSTOREN VAN DE VASTE STRUCTUREN

Art. 21. Het is eveneens verboden op kunstwerken te klimmen en op plaatsen te komen waar dit volgens de opschriften verboden is.

STRAFBEPALINGEN

Art. 22. Diegene die de bepalingen van de artikelen 1 tot en met 21 overtreedt, kan bestraft worden met een administratieve geldboete.

- zie ook bijlage 1. Reglement betreffende de organisatie van openbare markten en ambulante handel
- zie ook bijlage 3. Kermisreglement⁴⁵

Art. 1. Ambulante activiteiten uitgeoefend op andere plaatsen dan op de openbare markten, openbare weg of ten huize van de consument vallen onder toepassing van de wet van 25 juni 1993 betreffende de uitoefening en de organisatie van ambulante en kermisactiviteiten.

Art. 2. Personen die hun beroep uitoefenen op de overeenkomstig de bepalingen van voorgaande ingenomen staanplaatsen, mogen er hun aanwezigheid niet aankondigen door geroepen of gesproken boodschappen of met andere middelen op een wijze die de openbare orde of rust verstoort.

In geval van overtreding van onderhavig artikel kan het college van burgemeester en schepenen de toegekende vergunning intrekken of schorsen.

Art. 3. De handelaars die hun activiteit met behulp van een voertuig uitoefenen, mogen de openbare veiligheid en de vlotte doorgang, de openbare rust, netheid en gezondheid niet in het gedrang brengen.

Onverminderd artikel 33 van het Koninklijk besluit van 1 december 1975⁴⁶ houdende algemene regeling van de politie op het wegverkeer mogen deze handelaars, om het cliënteel van hun komst te verwittigen, geen gebruik maken van geluidsmiddelen die de openbare rust kunnen verstoren.

Art. 4. Het is verboden:

1. een kermis te organiseren of zich als foorkramer te vestigen op een voor het publiek toegankelijk privaat terrein zonder vergunning van de bevoegde overheid;
2. een kermisattractie te installeren of de installatie ervan op te slaan buiten de voorziene plaatsen en data voor iedere kermis of foor, alsook in de gevallen dat de overheid de intrekking van de concessie of de vergunning beveelt;
3. voor de uitbaters hun voertuigen elders te plaatsen dan op de door het bestuur aangeduide plaatsen.

De kermisattracties en de voertuigen geplaatst in overtreding met onderhavige bepaling moeten verplaatst worden bij het eerste politiebevel. Bij ontstentenis zal het bestuur ertoe overgaan op kosten en risico van de overtreder bij toepassing van het in voege zijnde tariefreglement.

⁴⁵ toegevoegd door de gemeenteraad op 09.02.2023

⁴⁶ Artikel 33 van het Koninklijk Besluit van 1 december 1975 houdende algemeen reglement op de politie van het wegverkeer (B.S. 09.12.1975) :

« Gebruik van geluidstoestellen :

§1. Het is verboden andere toestellen voor het geven van geluidssignalen te gebruiken dan die welke voorzien zijn in dit reglement of in de technische reglementen van de auto's of van de bromfietsen en motorfietsen.

§2. Geluidssignalen moeten zo kort mogelijk zijn. Zij zijn alleen toegelaten om een noodzakelijke waarschuwing te geven ten einde een ongeval te voorkomen en, buiten de bebouwde kommen wanneer men een bestuurder die men wil inhalen moet waarschuwen.

§3. Tussen het vallen van de avond en het aanbreken van de dag, behalve bij dreigend gevaar, moeten de geluidssignalen vervangen worden door het kortstondig en afwisselend aansteken van de grootlichten en de dimlichten. »

Art. 1. De openbare markten worden alleen door het gemeentebestuur ingericht. De specifieke regelgeving inzake de organisatie van de openbare markten wordt door de gemeente vastgelegd in een marktreglement.

- zie bijlage 1. Reglement betreffende de organisatie van openbare markten en ambulante handel⁴⁷

Art. 2. Na het sluiten van de verkoop mogen gesloten kramen niet op de openbare weg achtergelaten worden. Ten laatste 1 uur na het sluiten van de verkoop moet de marktkramer het marktplein verlaten hebben met zijn goederen, kramen en voertuigen.

Eenieder die de bepalingen van dit artikel niet naleeft, kan bestraft worden met een administratieve geldboete.

⁴⁷ toegevoegd door de gemeenteraad op 09.02.2023

HOOFDSTUK VIII – BIJZONDERE BEPALINGEN UIT HET STRAFWETBOEK

Gewijzigd door de gemeenteraad op 11.03.2021 en toegevoegd aan hoofdstuk IX - Procedure voor het opleggen van gemeentelijke administratieve sancties.

HOOFDSTUK IX – PROCEDURE VOOR HET OPLEGGEN VAN GEMEENTELIJKE ADMINISTRATIEVE SANCTIES

Ter vervanging van Hoofdstuk VIII - Bijzondere bepalingen uit het strafwetboek en Hoofdstuk IX - Procedure, goedgekeurd door de gemeenteraad op 11.03.2021

PROCEDURE

Art. 1. De procedure voor het opleggen van gemeentelijke administratieve sancties wordt geregeld in de wet van 24 juni 2013 betreffende de gemeentelijke administratieve sancties en latere wijzigingen.

SANCTIONERING

Art. 2. §1. Inbreuken op het algemeen politiereglement van de stad Aarschot kunnen bestraft worden met een **administratieve geldboete van maximum 500 euro voor meerderjarige overtreiders⁴⁸ en maximum 175 euro voor minderjarige overtreiders.**

§2. Inbreuken op het **plaatsverbod** dat de burgemeester kan opleggen conform artikel 134sexies van de nieuwe gemeentewet, zoals voorzien door artikel 47 van de wet van 24 juni 2013 betreffende de gemeentelijke administratieve sancties, kunnen bestraft worden met een administratieve sanctie.

§3. Het college van burgemeester en schepenen kan een door de gemeente verleende toelating of vergunning **schorsen of intrekken** en/of een inrichting **tijdelijk of definitief sluiten**. Deze sancties kunnen pas opgelegd worden nadat de overtreder een voorafgaande verwittiging heeft gekregen. Die bevat een uittreksel van het overtreden reglement of van de overtreden verordening. Deze worden ter kennis gebracht krachtens artikel 45 van de wet van 24 juni 2013 betreffende de gemeentelijke administratieve sancties.

§4. Deze sancties kunnen niet opgelegd worden indien voor dezelfde inbreuken door of krachtens een wet, een decreet of ordonnantie reeds straffen of administratieve sancties worden bepaald.

§5. Gemengde inbreuken:

In afwijking van art. 2 §4 kunnen administratieve geldboetes opgelegd worden voor volgende inbreuken:

- vernielen of beschadigen van grafstenen, monumenten, standbeelden, kunstvoorwerpen (art. 526 Sw)
- kwaadwillig bomen omhakken (art. 537 Sw)
- opzettelijk beschadigen of vernielen van roerende goederen (art. 559, 1° Sw)
- nachtlawaai (art. 561, 1° Sw)
- beschadiging van landelijke of stedelijke afsluitingen (art. 563, 2° Sw)
- plegen van lichte gewelddaden (art. 563, 3° Sw).

§6. De **omvang** van de administratieve geldboete is proportioneel op grond van de zwaarte van de inbreuk die de boete verantwoordt en eventuele herhaling. De bij dit reglement voorgeschreven administratieve geldboete wordt verhoogd in geval van herhaling, zonder dat deze boete het wettelijke voorziene maximum mag overschrijden.

§7. Herhaling bestaat wanneer de overtreder reeds werd gesanctioneerd voor eenzelfde inbreuk binnen de 24 maanden voorafgaand aan de nieuwe vaststelling van de inbreuk.

⁴⁸ gewijzigd door de gemeenteraad op 14.03.2024

SPECIFIEKE PROCEDURE VOOR MINDERJARIGEN - OUDERLIJKE BETROKKENHEID

Art. 3. Een procedure van **ouderlijke betrokkenheid** wordt voorzien, krachtens artikel 17 van de wet van 24 juni 2013 betreffende de gemeentelijke administratieve sancties.

De ambtenaar die belast is met het opleggen van de administratieve geldboetes krachtens artikel 21, §1, 1° van de wet van 24 juni 2013 betreffende de gemeentelijke administratieve sancties wordt belast met de uitvoering ervan.

ALTERNATIEVE MAATREGELEN – LOKALE BEMIDDELING EN GEMEENSCHAPSDIENST

Art. 4. Er kunnen eveneens **alternatieve maatregelen** voor de administratieve geldboete worden opgelegd.

De alternatieve maatregelen die opgelegd kunnen worden, zijn

- de lokale bemiddeling, gedefinieerd als zijnde een maatregel die het voor de overtreder mogelijk maakt om, door tussenkomst van een bemiddelaar, de veroorzaakte schade te herstellen of schadeloos te stellen of om het conflict te doen bedaren en recidive te voorkomen⁴⁹.

De bemiddelingsprocedure wordt verplicht aangeboden aan minderjarigen vanaf 14 jaar.

Voor meerderjarigen is de procedure optioneel.

- de gemeenschapsdienst gedefinieerd als zijnde een prestatie van algemeen belang uitgevoerd door de overtreder ten gunste van de gemeenschap (collectiviteit).

LOKALE BEMIDDELING

Art. 4.1. Een **lokale bemiddeling** wordt voorzien voor minderjarige en meerderjarige overtreders van het algemeen politiereglement, krachtens artikel 4, §2 van de wet van 24 juni 2013 betreffende de gemeentelijke administratieve sancties.

De procedures en nadere regels voor de uitvoering van de lokale bemiddeling voor minderjarige en meerderjarige overtreders, krachtens artikel 18, §1 en 12, §1, 1° van de wet van 24 juni 2013 betreffende de gemeentelijke administratieve sancties, zijn uitgewerkt in een aparte gemeenteraadsbeslissing 'Bemiddelingsreglement in het kader van de gemeentelijke administratieve sancties, goedgekeurd door de gemeenteraad op 18.06.2018'.

De procedure van lokale bemiddeling zal uitgevoerd worden door de bemiddelaar ter beschikking gesteld door de stad Leuven. Hiervoor werd een samenwerkingsovereenkomst afgesloten met de stad Leuven (gemeenteraadsbeslissing van 18.06.2018).

GEMEENSCHAPSDIENST

Art. 4.2. Naast de bemiddeling wordt als alternatieve maatregel een **gemeenschapsdienst** voorzien voor minderjarige en meerderjarige overtreders van het algemeen politiereglement krachtens artikel 4 §2 van de wet van 24 juni 2013 betreffende de gemeentelijke administratieve sancties.

Een gemeenschapsdienst is een prestatie van algemeen belang uitgevoerd door de overtreder ten gunste van de collectiviteit. De gemeenschapsdienst wordt omkaderd door een door de stad erkende dienst of door een rechtspersoon die door de stad wordt aangewezen.

GEMEENSCHAPSDIENST MEERDERJARIGE OVERTREDER

Art. 4.2.1. Indien de sanctionerend ambtenaar het aangewezen acht, kan hij aan de meerderjarige overtreder, mits zijn akkoord of op zijn verzoek, een gemeenschapsdienst voorstellen in plaats van een administratieve geldboete.

⁴⁹ gewijzigd door de gemeenteraad op 14.03.2024

De gemeenschapsdienst mag niet meer dan 30 uur bedragen en moet worden uitgevoerd binnen een termijn van 6 maanden vanaf de datum van kennisgeving van de beslissing van de sanctionerend ambtenaar.

Zij bestaat uit

- een opleiding en/of
- een onbetaalde prestatie onder toezicht van de stad of van een door de stad aangewezen bevoegde rechtspersoon en uitgevoerd ten behoeve van een stadsdienst of een publiekrechtelijke rechtspersoon, een stichting of een vereniging zonder winstgevend oogmerk die door de stad wordt aangewezen.

GEMEENSCHAPSDIENST MINDERJARIGE OVERTREDER

Art. 4.2.2. Ingeval van weigering van het aanbod of falen van de bemiddeling bij een minderjarige, kan de sanctionerend ambtenaar een gemeenschapsdienst voorstellen.

De gemeenschapsdienst wordt georganiseerd in verhouding tot de leeftijd en capaciteiten van de minderjarige. Iedere titularis die het ouderlijk gezag heeft over de minderjarige kan op zijn⁵⁰ verzoek de minderjarige begeleiden bij het uitvoeren van de gemeenschapsdienst.

De gemeenschapsdienst mag niet meer dan 15 uur bedragen en moet worden uitgevoerd binnen een termijn van 6 maanden vanaf de datum van kennisgeving van de beslissing van de sanctionerend ambtenaar.

In geval van niet uitvoering of weigering van de gemeenschapsdienst, kan de sanctionerend ambtenaar een administratieve boete opleggen.

LEEFTIJDSGRENS

Art. 5. Het politiereglement is ook van toepassing op minderjarigen die de volle leeftijd van **14 jaar** hebben bereikt op het ogenblik van de feiten.

PLAATSVERBOD

Art. 6. §1. De burgemeester kan, in geval van verstoring van de openbare orde, veroorzaakt door individuele of collectieve gedragingen, of in geval van herhaalde inbreuken op de reglementen en verordeningen van de gemeenteraad gepleegd op eenzelfde plaats in de gemeente of ter gelegenheid van soortgelijke gebeurtenissen die zich in de gemeente afspelen en die een verstoring van de openbare orde met zich meebrengen, beslissen over te gaan tot een tijdelijk plaatsverbod van 1 maand, tweemaal vernieuwbaar, jegens de dader of de daders van deze gedragingen.

§2. Het begrip 'tijdelijk plaatsverbod' wordt gedefinieerd als het verbod binnen te treden in één of meerdere duidelijke perimeters van plaatsen die als toegankelijk voor het publiek worden bepaald, gelegen binnen een gemeente, zonder evenwel het geheel van het grondgebied te beslaan. Elke plaats die is gelegen in de gemeente die niet enkel toegankelijk is voor de beheerder van de plaats, voor degene die er werkt of voor degenen die er individueel worden uitgenodigd, met uitzondering van de woonplaats, de plaats van het werk, of de plaats van de onderwijs- of opleidingsinstelling van de overtreder, wordt beschouwd als plaats die toegankelijk is voor het publiek.

Onder 'personen die er werken' worden niet alleen de bedienden van de betreffende onderneming bedoeld, maar ook de personen in dienst van een onderaannemer of de personen die er herstellingen doen, kunnen als dusdanig worden beschouwd.

§3. De beslissing kan worden genomen:

- ofwel na een door de burgemeester betekende schriftelijke verwittiging die de dader of de daders van die gedragingen op de hoogte brengt van het feit dat een nieuwe inbreuk op een identieke plaats of ter gelegenheid van gelijksoortige gebeurtenissen aanleiding zal kunnen geven tot een plaatsverbod;
- ofwel, met het oog op de ordehandhaving, zonder verwittiging.

⁵⁰ gewijzigd door de gemeenteraad op 14.03.2024

De beslissing moet met redenen omkleed zijn op basis van de hinder die verband houdt met de openbare orde en worden bevestigd door het college van burgemeester en schepenen bij de eerstvolgende vergadering, na de dader of zijn raadsman te hebben gehoord.

§4. Bij niet-naleving van het tijdelijk plaatsverbod, kan de dader of de daders van die gedragingen gestraft worden met een gemeentelijke administratieve sanctie zoals voorzien in dit reglement.

HOOFDSTUK IXbis - REGLEMENT OP DE BEMIDDELING IN HET KADER VAN DE GEMEENTELIJKE ADMINISTRATIEVE GELDBOETES

Ter vervanging van de beslissing van de gemeenteraad van 26.06.2008 houdende toevoeging van hoofdstuk IX bis - Reglement op de bemiddeling in het kader van de gemeentelijke administratieve sancties, goedgekeurd door de gemeenteraad op 18.06.2018

AFDELING 1. ALGEMENE BEPALINGEN

TOEPASSINGSGBIED

Dit reglement is van toepassing op de bemiddelingen bedoeld in artikel 4 §2, 2° van de Wet van 24 juni 2013 betreffende de Gemeentelijke Administratieve Sancties. Er kan gesteld worden dat de inbreuk die bestraft kan worden met een gemeentelijke administratieve sanctie, de aanleiding is tot bemiddeling. De procedure van bemiddeling en de daarmee gepaard gaande nadere regels worden bepaald in het Koninklijk besluit van 28 januari 2014 houdende de minimumvoorwaarden en modaliteiten voor de bemiddeling in het kader van de Wet betreffende de Gemeentelijke Administratieve Sancties (GAS).

Dit reglement dient als leidraad voor de bemiddelaar voor de steden en gemeenten van het gerechtelijk arrondissement Leuven om de uniformiteit in de bemiddelingsprocedure te waarborgen in de verschillende steden en gemeenten waarmee de stad Leuven een samenwerkingsovereenkomst heeft afgesloten inzake de bemiddelingsprocedure bij GAS.

Wanneer er in dit reglement sprake is van minderjarigen, geldt dit voor jongeren die de volle leeftijd van 14 jaar bereikt hebben, maar nog geen 18 jaar geworden zijn op het moment van de vaststelling.

BEMIDDELING

Wanneer de GAS-procedure wordt opgestart, moet verplicht een bemiddelingsaanbod gedaan worden aan betrokkenen die op het ogenblik van de feiten jonger zijn dan 18 jaar.

Wat betreft de meerderjarige betrokkenen, is dit aanbod facultatief en wordt het aan de sanctionerende ambtenaar ter beoordeling voorgelegd.

De betrokkene wordt steeds gestimuleerd tot actieve deelname aan het bemiddelingsproces en wordt aangesproken op zijn/haar verantwoordelijkheid en betrokkenheid.

BIJSTAND MINDERJARIGEN

In het geval dat de procedure ten laste van een minderjarige lopende is, kan deze bijgestaan worden door een advocaat die door de stafhouder van de balie van de orde van advocaten of door het Bureau voor Juridische Bijstand wordt aangeduid.

Iedere titularis die het ouderlijk gezag heeft over de minderjarige, wordt⁵¹ eveneens op de hoogte gebracht van de administratieve procedure en bij het geding betrokken per aangetekend schrijven.

PRINCIPE VAN BEMIDDELING

⁵¹ gewijzigd door de gemeenteraad op 14.03.2024

Voor elke bemiddeling geldt het beginsel van vrijwilligheid van deelname. De betrokkene aan wie de bemiddelingsprocedure wordt voorgesteld, kan de procedure aanvaarden of weigeren. Dit geldt ook voor het slachtoffer.

De bemiddelaar voert de bemiddeling uit volgens de principes van onafhankelijkheid, neutraliteit en vertrouwelijkheid. Daarnaast houdt hij/zij zich strikt aan het beroepsgeheim wat betreft de identiteit van de betrokken partijen en de onderzoeksgegevens in het dossier.

AFDELING 2. UITVOERING VAN DE BEMIDDELINGSPROCEDURE

ONTVANGST VAN HET MANDAAT

De sanctionerende ambtenaar selecteert de dossiers die in aanmerking komen voor de bemiddelingsprocedure in het kader van de gemeentelijke administratieve sancties. Vervolgens maakt hij/zij de vereiste elementen voor de opstart van de bemiddeling over aan de bevoegde bemiddelaar van de stad of gemeente.

De bemiddelaar ontvangt het bemiddelingsdossier van de sanctionerende ambtenaar. Vervolgens kijkt de bemiddelaar na of alle vereiste gegevens aanwezig zijn in het dossier (onder andere naam en adres van betrokkene, soort inbreuk op het politiereglement, datum van het feit, identificatiegegevens van het slachtoffer, PV). Het dossier wordt geregistreerd en per individueel dossier wordt een (elektronische) map gemaakt waarin alle documenten met betrekking tot deze bemiddeling worden bijgehouden.

PLANNING VAN DE BEMIDDELINGSPROCEDURE

Vrijwel onmiddellijk na ontvangst van het mandaat stuurt de bemiddelaar een uitnodigingsbrief naar de betrokkene. Wanneer de betrokkene minderjarig is, wordt deze brief ook aan iedere titularis die het ouderlijk gezag heeft over de minderjarige⁵² gericht. Indien het slachtoffer in het dossier een privépersoon of private instelling betreft, wordt ook het slachtoffer per brief uitgenodigd. Deze brieven zijn niet aangetekend, omdat de brieven van de sanctionerend ambtenaar aangetekend zijn verstuurd en hierin reeds melding is gemaakt van het bemiddelingsaanbod.

Wanneer de betrokkene positief reageert op het aanbod en het slachtoffer betreft een publieke instelling of gemeente/stad zal de bemiddelaar contact opnemen met de algemeen directeur of de desbetreffende dienst om in een vertegenwoordiging van het slachtoffer te voorzien. De vertegenwoordiging van een politieambtenaar of vertegenwoordiger van de gemeente/stad zorgt voor een symbolische vertegenwoordiging van de maatschappij. Dit contact verloopt via e-mail of telefonisch.

Wanneer beide partijen ingaan op het aanbod kan zowel een directe als een indirecte bemiddeling plaatsvinden, al is indirecte bemiddeling eerder de uitzondering. De datum van het bemiddelingsgesprek wordt vastgesteld in overleg met beide partijen.

Wanneer de betrokkene niet aanwezig is op de afspraak, zonder voorafgaande verwittiging, wordt er geen tweede uitnodigingsbrief verstuurd. De sanctionerend ambtenaar wordt schriftelijk ingelicht dat er geen bemiddelingsgesprek heeft plaatsgevonden. Indien de betrokkene de bemiddelaar op voorhand verwittigt dat de voorgestelde datum niet past, maar hij/zij wel wenst deel te nemen aan een bemiddelingsgesprek, wordt een andere datum vastgelegd in samenspraak met het slachtoffer.

De mogelijkheid bestaat dat de betrokkene op voorhand laat weten niet op het bemiddelingsaanbod te willen ingaan en de voorkeur geeft aan het betalen van de administratieve geldboete. Dit gegeven wordt schriftelijk overgemaakt aan de sanctionerend ambtenaar.

CONTACT MET ADVOCAAT

⁵² gewijzigd door de gemeenteraad op 14.03.2024

Wanneer de betrokkene minderjarig was op het ogenblik van de inbreuk, heeft de betrokkene recht op een advocaat dewelke dan instaat voor de juridische zekerheid van de jongere. De gegevens van de advocaat worden door de sanctionerend ambtenaar aan de bemiddelaar per e-mail bezorgd. De bemiddelaar licht de advocaat na ontvangst van diens gegevens in over het feit dat er een bemiddelingsaanbod aan diens cliënt wordt gedaan en licht deze tevens in over de voorgestelde datum van het bemiddelingsgesprek. Dit contact verloopt informeel via e-mail of telefonisch. Het staat de advocaat vrij om al dan niet op het bemiddelingsgesprek aanwezig te zijn. Na het bemiddelingsgesprek wordt de advocaat ingelicht over het bereikte resultaat. Wanneer het tot een overeenkomst is gekomen, wordt een kopie voor nazicht bezorgd aan de advocaat.

Wanneer een minderjarige betrokkene niet reageert op het bemiddelingsaanbod wordt de advocaat hiervan in kennis gesteld. Een wachttijd van veertien dagen wordt in acht genomen waarna dit, zonder tegenbericht van de advocaat, in een verslag aan de sanctionerend ambtenaar wordt overgemaakt en het dossier wordt afgesloten door de bemiddelaar.

VOORAFGAAND(E) INDIVIDUEEL GESPREK(KEN) MET ELK VAN DE PARTIJEN

Individuele gesprekken zijn mogelijk als geoordeeld wordt dat dit nuttig is of op vraag van (één van) de partijen.

De bemiddelaar organiseert de gesprekken om tot een bemiddelingsovereenkomst te komen. Indien nodig vindt er eerst een afzonderlijk gesprek plaats met de betrokkene en het slachtoffer. Indien nodig vindt er meer dan één individueel gesprek plaats. De bemiddelaar maakt een nieuwe afspraak na het eerste gesprek.

Tijdens het eerste gesprek wordt, naast de rol van de bemiddelaar en de gemeentelijke administratieve sanctie, alsook de bemiddelingsprocedure uiteengezet. De bemiddelaar werkt naar een rechtstreekse ontmoeting tussen beide partijen toe en benadrukt het vrijwillig karakter van de bemiddeling.

Indien één van de partijen een rechtstreekse ontmoeting weigert, vindt er indien mogelijk een onrechtstreekse, indirecte bemiddeling plaats. Dit houdt in dat de informatie van de ene partij door de bemiddelaar wordt doorgespeeld aan de andere partij, mits akkoord.

HET GEZAMENLIJK GESPREK MET DE 2 PARTIJEN

Wanneer beide partijen aanwezig zijn, verduidelijkt ieder zijn standpunt ten aanzien van de feiten en diens verwachtingen ten aanzien van de bemiddeling. Nadien wordt door de partijen onderhandeld over de eventuele vorm van schadevergoeding/herstel/compensatie.

De oplossing voor het probleem tussen betrokkene en slachtoffer wordt aangereikt door de beide partijen en niet door de bemiddelaar. De partijen zoeken dus zelf naar oplossingen waarbij het opnemen van verantwoordelijkheid door de betrokkene centraal staat.

In het geval van bemiddeling in kader van de gemeentelijke administratieve sancties spreken we eerder in termen van responsabilisering, het opnemen van verantwoordelijkheid en bewustmaking waarom een boete wordt opgelegd voor bepaalde gedragingen. In het geval van een minderjarige betrokkene kunnen ook de ouders en de toegewezen advocaat op het gesprek aanwezig zijn.

OPMAKEN EN OVERHANDIGEN VAN DE BEMIDDELINGSOVEREENKOMST TUSSEN DADER EN SLACHTOFFER

De bemiddeling kan, uitzonderlijk en indien nodig, resulteren in een schriftelijke overeenkomst wanneer het tot een akkoord is gekomen tussen betrokkene en slachtoffer over een mogelijke vorm van herstel voor de gepleegde inbreuk. Aan beide partijen wordt een exemplaar van de bemiddelingsovereenkomst bezorgd. Deze overeenkomst wordt afhankelijk van de mogelijkheden tijdens het bemiddelingsgesprek opgemaakt en ondertekend of wordt later aan de betrokken partijen bezorgd met de vraag deze ondertekend terug te bezorgen aan de bemiddelaar.

De bemiddelaar dient vóór de uitvoering van de overeenkomst in het bezit te zijn van de door beide partijen ondertekende overeenkomst. Ook hier zijn uitzonderingen mogelijk wanneer de uitvoering van de overeenkomst snel volgt op het bemiddelingsgesprek. In dat geval wordt een regel toegevoegd aan de overeenkomst, namelijk dat het mondelinge akkoord tussen de partijen, bepaald tijdens het bemiddelingsgesprek, geldt als schriftelijk akkoord.

AFSLUITEN VAN DE BEMIDDELING

Bij afsluiting van een bemiddeling in het kader van de gemeentelijke administratieve sancties maakt de bemiddelaar een kort verslag op voor de sanctionerend ambtenaar. In dit verslag wordt verduidelijkt of de bemiddeling wel of niet tot een akkoord heeft geleid.

Na het weigeren of falen van de bemiddeling kan de bemiddelaar in het verslag vermelden dat een gemeenschapdienst gepast zou zijn en deze beschrijven.

Wanneer de bemiddeling tot een akkoord heeft geleid en de modaliteiten van de bemiddelingsovereenkomst tot uitvoer zijn gebracht, is de bemiddeling afgerond. De bemiddelaar meldt vervolgens aan de sanctionerend ambtenaar dat de bemiddeling geslaagd is.

De evaluatie wordt aan de sanctionerend ambtenaar bezorgd uiterlijk één maand voor de wettelijke einddatum dat een GAS moet worden opgelegd. M.a.w. wanneer de inbreuk op 1/6/2018 werd vastgesteld, dient de evaluatie uiterlijk op 1/05/2019 te worden overgemaakt aan de sanctionerend ambtenaar (wettelijke termijn van beslissing van de sanctionerend ambtenaar is twaalf maanden als er een bemiddelingsaanbod wordt gedaan). Er wordt echter steeds getracht het dossier zo snel mogelijk af te ronden.

Een geslaagde bemiddeling is gelijk aan een bemiddeling die tot een uitgevoerd akkoord heeft geleid, of tot een akkoord waarvan de niet-uitvoering niet toe te schrijven is aan de betrokkene. De sanctionerend ambtenaar wordt door het evaluatieverslag gehouden aan de vaststelling van de weigering van het aanbod, het falen of het slagen van de bemiddeling. Wanneer uit het evaluatieverslag van de bemiddelaar blijkt dat de bemiddeling geslaagd is, kan de sanctionerend ambtenaar geen GAS boete meer opleggen.

KENNISNAME BESLISSING SANCTIONEREND AMBTENAAR

Wanneer de bemiddelaar in kennis wordt gebracht over de beslissing van de sanctionerend ambtenaar, brengt de bemiddelaar het slachtoffer hiervan op de hoogte indien dit vooraf werd afgesproken. De sanctionerend ambtenaar zal de beslissing, onder bepaalde voorwaarden, eveneens overmaken aan het slachtoffer.

AFSLUITING VAN DE BEMIDDELINGSPROCEDURE

De bemiddelaar registreert het dossier en sluit het af.

Art. 1. Dit reglement is een gecoördineerde versie van de van toepassing zijnde politiereglementen van de stad Aarschot.

Art. 2. Dit reglement wordt bekendgemaakt overeenkomstig de bepalingen van het decreet Lokaal Bestuur (art. 286 en 287 DLB).

Art. 3. Een afschrift van het reglement zal worden overgemaakt aan

- de griffie van de Rechtbank van Eerste aanleg te Leuven;
- de griffie van de Politierechtbank te Leuven;
- de bestendigde deputatie van de provincie Vlaams-brabant
- de lokale politie van Aarschot;
- de sanctionerend ambtenaar van de stad Aarschot.

⁵³ gewijzigd door de gemeenteraad op 09.02.2023

AFDELING 1. ORGANISATIE VAN AMBULANTE ACTIVITEITEN OP DE OPENBARE MARKTEN

Art. 1. Gegevens van openbare markten (wet art. 8 §2)

Openbare markten, georganiseerd op het openbaar domein⁵⁵, mogen slechts georganiseerd worden op plaatsen, dagen en uren door de gemeenteraad vastgesteld.

Bijkomende feest- en andere markten worden ingericht door de Koninklijke Aarschotse Marktkoopliedenbond in samenwerking met het stadsbestuur.

De wekelijkse marktdag vindt plaats op donderdag, ook wanneer deze samenvalt met een feestdag.

Uitzondering: marktdagen op Kerstmis en Nieuwjaar gaan niet door.

De gemeente richt op het openbaar domein volgende **openbare markten** in:

- **markt:** donderdagmarkt
 - **plaats:** Grote Markt, Martelarenstraat, Leuvensestraat, Bonewijk, Kardinaal Mercierstraat (alleen bovenste deel tot huisnr 11), Sint-Niklaasberg
 - **dag:** donderdag
 - **uur:** 8u tot 12u30 (termijn incl. opstellen & afbreken : 6u30 tot 13u30)
 - **specialisatie:** voeding, textiel, overige. Er worden geen standplaatsen toegewezen voor de verkoop van gezelschapsdieren. Op de Grote Markt wordt de handel beperkt tot de verkoop van voedingswaren.
 - **plan van de standplaatsen** : zie bijlage
- **Lentejaarmarkt:** met O.H.Hemelvaart
- **Vakantiemarkt:** de donderdag voor 21 juli of op 21 juli als dit een donderdag is
- **Kermismarkt:** de donderdag tijdens Aarschot kermis

De gemeenteraad vertrouwt aan het college van burgemeester en schepenen de bevoegdheid toe om de markten in te delen en wijzigingen op te nemen. Het college zal voor elke standplaats de ligging, de grootte en het gebruik bepalen.

Het marktplan en het marktregister liggen ter inzage bij de dienst lokale economie, stadhuis, Ten Drossaarde 1 te 3200 Aarschot.

AFDELING 1.1 : TOEWIJZING STANDPLAATSEN

VOORWAARDEN INZAKE TOEWIJZING STANDPLAATSEN (WET ART. 8 §2, ART. 10 §1 EN KB ART. 25⁵⁶)

Art. 2. Een standplaats op de openbare markt kan enkel toegewezen worden aan:

- de natuurlijke personen die voor eigen rekening een ambulante activiteit uitoefenen houders van een "machtiging als werkgever"
- rechtspersonen die dezelfde activiteit uitoefenen. De standplaatsen worden toegekend door tussenkomst van een persoon verantwoordelijk voor het dagelijks bestuur van de vennootschap die houder is van de "machtiging als werkgever"
- de verantwoordelijken van verkoopacties zonder commercieel karakter, hiervoor toegelaten overeenkomstig artikel 7 van voornoemd KB, gewijzigd door BVR van 21 april 2017.

Teneinde de diversiteit van het aanbod te waarborgen is het aantal standplaatsen per onderneming beperkt tot 2 per natuurlijke persoon of per rechtspersoon, die een ambulante activiteit uitoefent (wet art. 8).

VERHOUDING ABONNEMENTEN – LOSSE PLAATSEN (KB ART. 23)

Art. 3. De standplaatsen op de openbare markt worden toegewezen:

- hetzij per abonnement (maximum 90 % van het totaal aantal standplaatsen)

⁵⁴ ingevoerd door de gemeenteraad op 10.10.2019, inwerkingtreding 19.10.2019

⁵⁵ Wet van 25.06.1993 betreffende de uitoefening en de organisatie van ambulante en kermisactiviteiten

⁵⁶ Koninklijk besluit van 24.09.2006 betreffende de uitoefening en de organisatie van ambulante activiteiten

- hetzij van dag tot dag/losse standplaatsen (minimum 10% van het totaal aantal standplaatsen).

TOEWIJZINGSREGELS LOSSE PLAATSEN (KB ART 27, GEWIJZIGD DOOR BVR⁵⁷)

Art. 4. De toewijzing van losse plaatsen gebeurt volgens de chronologische volgorde van aankomst op de markt, in voorkomend geval, op basis van de gevraagde standplaats en specialisatie. Wanneer de volgorde van aankomst op de markt tussen twee of meerdere kandidaten niet kan uitgemaakt worden, gebeurt de toekenning van de standplaats bij loting.

De houder van de machtiging als werkgever moet bij de toewijzing van de standplaats aanwezig zijn.

De marktleider kan voorafgaand aan de toewijzing kandidaten weigeren om reden van praktische aard, veiligheid, openbare orde, toegankelijkheid en aangeboden artikel. De toegewezen plaatsen mogen pas vanaf 8u ingenomen worden.

TOEWIJZINGSREGELS PER ABONNEMENT OP DE OPENBARE MARKTEN

Art. 5.

Art. 5.1. Vacature en kandidatuurstelling standplaats per abonnement (KB art. 28 & 30, gewijzigd door BVR)

Wanneer een standplaats die per abonnement toegewezen wordt, vrijkomt, gaat de gemeente na of er een geschikte kandidaat is in het register van kandidaturen, zoals omschreven in 5.2.

Als het register geen geschikte kandidaat bevat, wordt een vacature bekendgemaakt door publicatie van een kennisgeving.

Deze kennisgeving zal gebeuren door middel van een bericht aangeplakt aan het gemeentelijk infobord en/of via de website www.aarschot.be en/of sociale mediakanalen van de stad.

De kandidaturen worden gericht aan de stad Aarschot, dienst lokale economie en dit binnen de termijn voorzien in de kennisgeving van de vacature.

De kandidaturen kunnen ingediend worden:

- per mail, per duurzame drager
- per post, postdatum geldt als indieningsdatum
- per aangetekende zending

Ze moeten de gegevens en documenten bevatten die door deze kennisgeving en onderhavig reglement vereist worden. Kandidaturen die hieraan niet voldoen, worden niet weerhouden.

Deze aanvragen bevatten minstens volgende gegevens:

1. naam en adres - handelsbenaming
2. de soort van producten of diensten die te koop worden aangeboden
3. lengte van de standplaats
4. rijksregisternummer en ondernemingsnummer
5. kopie van de machtiging ambulante activiteit
6. kopie eID
7. kopie verzekering van burgerlijke aansprakelijkheid en brandrisico's
8. keuringsattesten brandblusapparaten, elektriciteitsinstallatie en gas
9. erkenning/toelating FAVV

In de kennisgeving kunnen bijkomende gegevens en documenten worden gevraagd.

Art. 5.2. Register van de kandidaturen (KB art. 31, gewijzigd door BVR)

⁵⁷ Besluit van de Vlaamse Regering van 21.04.2017 houdende de wijziging van diverse bepalingen van het koninklijk besluit van 24.09.2006 betreffende de uitoefening en de organisatie van ambulante activiteiten

Alle kandidaturen worden naargelang hun ontvangst (chronologisch) bijgehouden in een register van kandidaturen.

Deze kandidaturen worden geklasseerd:

- eerst volgens categorie zoals bepaald in punt 5.3.
- dan volgens de gevraagde standplaats en specialisatie
- tenslotte volgens datum (overhandiging, indiening bij de post, ontvangst op duurzame drager)

Overeenkomstig het bestuursdecreet van 7 december 2018 kan dit register steeds geraadpleegd worden.⁵⁸

Jaarlijks moeten de kandidaten opgenomen in het register hun kandidatuur bevestigen om in het register opgenomen te blijven.

Art. 5.3. Volgorde van toekenning standplaatsen op basis van register (KB art. 29 & 31, gewijzigd door BVR)

Bij het vacant komen van een standplaats per abonnement zullen met het oog op de toekenning ervan, de kandidaturen als volgt geklasseerd worden in het register van kandidaturen:

1. personen die een standplaats vragen als gevolg van de opheffing ervan die ze op één van de markten van de gemeente innamen of aan wie de gemeente een vooropzeg heeft gegeven omwille van definitieve opheffing van de markt of een deel van de standplaatsen ;
2. personen die een uitbreiding van hun standplaats vragen;
3. personen die een wijziging van hun standplaats vragen;
4. de externe kandidaten.

De standplaatsen worden binnen elke categorie, in voorkomend geval, volgens de gevraagde standplaats en specialisatie en tenslotte volgens datum chronologisch geordend.

Wanneer twee of meerdere aanvragen behorend tot dezelfde categorie tezelfdertijd ingediend worden, wordt als volgt voorrang gegeven:

1. voorrang wordt gegeven (uitgezonderd de categorie externe kandidaten) aan de aanvrager die de hoogste anciënniteit op de markt van de gemeente heeft;
 - a. wanneer de anciënniteit niet kan vergeleken worden, wordt de voorrang bepaald door de aanwezigheidsgraad op de markt,
 - b. wanneer deze niet kan vergeleken worden, wordt de voorrang bepaald bij loting;
2. voor de externe kandidaten wordt de voorrang bepaald bij loting.

Art. 5.4. Bekendmaking van de toewijzing van de standplaatsen per abonnement (KB art. 33)

De toewijzing van de standplaats wordt bekend gemaakt aan de aanvrager :

- bij een ter post aangetekend schrijven met ontvangstbewijs;
- of door overhandiging van een brief tegen ontvangstbewijs;
- of bij elektronische post (duurzame drager) met ontvangstbewijs.

Art. 5.5. Het register van de standplaatsen toegewezen per abonnement (KB art. 34, gewijzigd door BVR)

Een plan en/of register wordt bijgehouden waarin voor elke standplaats toegewezen per abonnement vermeld staat:

- de naam, voornaam, het adres van de persoon aan wie of door wiens tussenkomst de standplaats werd toegekend;
- in voorkomend geval, de handelsnaam van de rechtspersoon aan wie de standplaats toegekend werd en het adres van haar maatschappelijke zetel;
- het ondernemingsnummer;
- de producten en/of diensten die te koop aangeboden worden;
- de datum van de toewijzing van de standplaats en de duur van het gebruiksrecht;
- indien de activiteit seizoensgebonden is, de periode van activiteit;
- desgevallend, de naam en het adres van de overlater en de datum van de overdracht.

⁵⁸ gewijzigd door de gemeenteraad op 09.02.2023

Overeenkomstig het bestuursdecreet van 7 december 2018 kan dit plan of register steeds geraadpleegd worden.⁵⁹

AFDELING 1.2 : ABONNEMENTEN

PERIODICITEIT VAN ABONNEMENT (KB ART. 32 EN 37, GEWIJZIGD DOOR BVR)

Art. 6. De abonnementen worden toegekend voor onbepaalde duur, behoudens anders bepaald door de aanvrager (cf. artikel 7 en 8 van onderhavig marktreglement) en behoudens intrekking bij aangetekend schrijven door het gemeentebestuur in de gevallen bepaald in artikel 9 en 10 van onderhavig marktreglement.

Een seizoensgebonden activiteit (KB art. 37) is in het algemeen een activiteit die betrekking heeft op producten of diensten die wegens hun aard of traditie slechts gedurende een periode van het jaar verkocht worden.

De abonnementen die toegekend worden voor de verkoop van hoger vernoemde activiteiten worden geschorst gedurende de periode van non-activiteit. Gedurende de periode van non-activiteit kunnen deze standplaatsen toegewezen worden als losse standplaatsen.

De titularis is gehouden de periodes van deelname vooraf mee te delen aan het stadsbestuur. Deze periodes zijn vast voor de looptijd van het abonnement.

OPSCORTING ABONNEMENT (KB ART. 32, GEWIJZIGD DOOR BVR)

Art. 7. De houder van een abonnement kan het abonnement opschorten voor een voorziene periode van tenminste een maand en maximum 2 jaar wanneer hij ongeschikt is zijn activiteit uit te oefenen:

- door ziekte of ongeval op grond van een medisch attest vooraf of tijdens, niet achteraf
- door overmacht op een verantwoorde wijze aangetoond en goedgekeurd door de marktleider.

De opschorting gaat in de dag waarop de gemeente op de hoogte gebracht wordt van de ongeschiktheid en houdt op ten laatste vijf dagen na de melding van het hernemen van de activiteiten. Dit kan volgens één van de vermelde modaliteiten:

- bij per post aangetekend schrijven met ontvangstbewijs
- overhandiging tegen ontvangstbewijs
- op een duurzame drager (markt@aarschot.be) tegen ontvangstbewijs.

Na afloop van de opschorting krijgt de geabonneerde zijn standplaats terug.

De opschorting impliceert de opschorting van de wederzijdse verplichtingen die uit de overeenkomst voortvloeien. In dit geval wordt het standgeld niet terugbetaald maar wel verrekend met het volgende kwartaal.

Gedurende de periode van opschorting kan de standplaats toegewezen worden als losse plaats, waarbij geen rekening gehouden wordt met de specialisatie van het register (van abonnementen).

AFSTAND VAN HET ABONNEMENT (KB ART. 32, GEWIJZIGD DOOR BVR)

Art. 8. De houder van een abonnement kan afstand doen van het abonnement:

- bij stopzetting van de ambulante activiteiten mits een opzegtermijn van tenminste 30 dagen voor het einde van het lopende kwartaal. De datum van het ontvangstbewijs geldt als opzeggingsdatum. De opzegging gaat in bij aanvang van het volgend kwartaal.
- indien hij definitief ongeschikt is om zijn activiteit uit te oefenen omwille van redenen vermeld in artikel 8 van dit reglement. In dit geval is geen vooropzeg nodig.
- op ieder ogenblik mits een opzegtermijn van tenminste 50 dagen.

⁵⁹ gewijzigd door de gemeenteraad op 09.02.2023

De rechthebbenden van de natuurlijke persoon die voor eigen rekening zijn activiteit uitoefent, kunnen bij zijn overlijden, zonder vooropzeg afstand doen van het abonnement waarvan hij de houder was.

De aanvragen van opschorting, herneming of opzegging van een abonnement worden betekend volgens één van de vermelde modaliteiten:

- bij per post aangetekend schrijven met ontvangstbewijs
- overhandiging tegen ontvangstbewijs
- op een duurzame drager (email) tegen ontvangstbewijs.

SCHORSING EN OPZEGGING VAN ABONNEMENT DOOR DE GEMEENTE (KB ART 32 LAATSTE LID, GEWIJZIGD DOOR BVR)

Art. 9. Het abonnement zal door (het college van) (de) burgemeester (en schepenen) geschorst of ingetrokken worden in volgende gevallen:

- bij niet of niet tijdige betaling standplaatsvergoeding
- bij afwezigheid gedurende drie opeenvolgende weken zonder de marktleider vooraf of tijdens zijn eerste week van afwezigheid ervan op de hoogte te stellen.
- 3 niet-gewettigde afwezigheden tijdens een periode van maximum twee jaar.
'Niet-gewettigd' betekent zonder de marktleider te verwittigen en zonder geldige reden.
Onder 'geldige reden' wordt verstaan: jaarlijks verlof, sociaal verlof, familiale reden, defect aan verkoopinstallatie, ziekte.
- bij overdracht van een abonnement aan een derde zonder te voldoen aan voorwaarden bepaald in artikel 14 van onderhavig gemeentelijk reglement
- wanneer andere waren verkocht worden dan diegene vermeld op het abonnement
- bij het herhaaldelijk niet respecteren van de instructies van de marktleider
- wanneer een standhouder na schriftelijke aanmaning de goede gang van zaken blijft storen en/of tegen het marktreglement blijft handelen.

De marktleider dient rechtstreeks verwittigd te worden ten laatste om 8u bij het begin van de markt via markt@aarschot.be of via sms (de markttelefoon 0472 13 53 40).

De beslissing tot schorsing of opzegging wordt betekend bij een ter post aangetekend schrijven met ontvangstbewijs of op een duurzame drager tegen ontvangstbewijs.

In geen van deze gevallen ontstaat een recht op schadevergoeding.

VOOROPZEG VANUIT DE GEMEENTE (WET ART. 8 § 2, GEWIJZIGD DOOR DECREET)

Art. 10. Wanneer een deel van de markt of alle standplaatsen definitief worden opgeheven, geldt een termijn van vooropzeg aan de houders van een standplaats per abonnement van ten minste 6 maanden. In gevallen van absolute noodzakelijkheid (bv. dringende wegenwerken) kan hier van afgeweken worden. De minimumtermijn kan dan ingekort worden.

Deze personen krijgen voorrang bij het toekennen van een vacante standplaats per abonnement (cf. artikel 5.3).

Het college van burgemeester en schepenen kan beslissen dat abonnees hun rechten op hun plaats definitief verliezen door wijzigingen in het marktgebied. De betrokkenen krijgen indien mogelijk een losse standplaats toegewezen en zij hebben voorrang bij het toekennen van een vacante standplaats per abonnement conform artikel 5.3.

Het college van burgemeester en schepenen kan tijdelijk standplaatsen ontruimen of verplaatsen wegens werken aan de weg of aan constructies nabij de standplaatsen gelegen, wegens het snoeien van bomen, uit hoofde van andere werken, jaarlijkse kermessen, festiviteiten of evenementen. De marktkramers kunnen geen aanspraak maken op schadevergoeding vanwege de stad om reden van de uitoefening van bovenvermelde voorbehouden rechten van verplaatsing en ontruiming.

INNAME STANDPLAATSEN (KB ART. 26, GEWIJZIGD DOOR BVR)

Art. 11. De standplaatsen op de openbare markt kunnen ingenomen worden door:

- A. de natuurlijke personen die voor eigen rekening een ambulante activiteit uitoefenen, houder van een “machtiging als werkgever”, aan wie een standplaats is toegewezen;
- B. de verantwoordelijke(n) voor het dagelijks bestuur van een rechtspersoon, aan wie de standplaats is toegewezen, houder(s) van een “machtiging als werkgever”;
- C. de feitelijke venno(o)t(en) van de natuurlijke persoon aan wie de standplaats werd toegewezen, houder van een “machtiging als werkgever” voor de uitoefening van een ambulante activiteit voor eigen rekening;
- D. de echtgenoot of echtgenote en wettelijk samenwonende van de natuurlijke persoon aan wie de standplaats werd toegewezen, houder van een “machtiging als werkgever” voor de uitoefening van een ambulante activiteit voor eigen rekening;
- E. de personen die beschikken over een “machtiging als aangestelde A” of een “machtiging als aangestelde B”, die een ambulante activiteit uitoefenen voor rekening of in dienst van de natuurlijke persoon of rechtspersoon bedoeld in A. tot D.;
- F. de personen die verkopen realiseren zonder commercieel karakter binnen het kader van de acties bedoeld in artikel 7 van voornoemd BVR van 21 april 2017, kunnen een standplaats innemen, toegewezen aan de verantwoordelijke van de actie. Desgevallend kunnen zij deze innemen buiten de aanwezigheid van deze.

De personen opgesomd in B. tot E. kunnen de standplaatsen innemen, toegewezen aan de natuurlijke persoon of rechtspersoon voor wiens rekening of in wiens dienst zij de activiteit uitoefenen, buiten de aanwezigheid van de persoon aan wie of door middel van wie de standplaats werd toegewezen.

OVERDRACHT STANDPLAATS (KB ART. 35, GEWIJZIGD DOOR BVR)

Art. 12. De overdracht van een standplaats is toegelaten onder de volgende voorwaarden:

1. indien de overnemer(s) houder(s) zijn van een machtiging tot het uitoefenen van ambulante activiteiten als werkgever
2. en de specialisatie van de overlater voortgezet wordt op de overgedragen standplaats. Een eventuele wijziging van de specialisatie kan aangevraagd worden per aangetekend schrijven bij het college van burgemeester en schepenen.
3. binnen het eerste jaar kan de standplaats NIET opnieuw overgedragen worden, behalve na expliciete goedkeuring van het college van burgemeester en schepenen
4. De onderneming van de overnemer mag door de overname over niet meer dan 2 standplaatsen beschikken (cf. art. 2).

De overdracht is geldig voor de resterende geldigheidsduur van het abonnement van de overlater. Ingeval van overdracht wordt het abonnement eveneens stilzwijgend vernieuwd.

De inname van de overgedragen standplaats is pas toegelaten als de gemeente heeft vastgesteld dat:

1. de overnemer beschikt over een machtiging tot uitoefening van ambulante activiteiten om dezelfde specialisatie als de overlater of de specialisaties die toegelaten zijn door de gemeente, uit te oefenen.
2. als het aantal toegestane standplaatsen per onderneming van de overnemer niet overschreden wordt.

ONDERVERHUUR STANDPLAATS

Art. 13. Onderverhuur van een standplaats is verboden.

Uitzonderingen kunnen enkel toegestaan worden via een besluit door het college van burgemeester en schepenen.

AFDELING 2. ORGANISATIE VAN AMBULANTE ACTIVITEITEN OP HET OPENBAAR DOMEIN BUITEN DE OPENBARE MARKTEN

AFDELING 2.1. PLAATSEN OP HET OPENBAAR DOMEIN WAAR DE AMBULANTE ACTIVITEIT MAG PLAATSVINDEN ZIJN NIET VOORAF BEPAALD

TOEPASSINGSGBIED (KB ART. 43, GEWIJZIGD DOOR BVR)

Art. 14. Eenieder die een standplaats wenst in te nemen op één of meerdere plaatsen van het openbaar domein buiten de openbare markten om ambulante activiteiten uit te oefenen, moet dit voorafgaand aanvragen bij de gemeente.

VOORAFGAANDE MACHTIGING

Art. 15.

Art. 15.1. Aanvraag machtiging (KB art. 43, gewijzigd door BVR)

Om een standplaats in te nemen zoals vermeld in artikel 19 moet voldaan zijn aan de voorwaarden vermeld in artikel 2 en dient men te beschikken over een machtiging. Deze machtiging moet voorafgaand aan het uitoefenen van de ambulante activiteit aangevraagd worden bij het college van burgemeester en schepenen.

Art. 15.2. Beslissing machtiging

In geval van positieve beslissing verkrijgt de aanvrager een machtiging met daarin vermeld:

- identiteit van de aanvrager
- de aard van de producten of diensten die hij gemachtigd is te verkopen
- de plaats
- de datum en duur van de verkoop.

De gevraagde machtiging kan geweigerd worden omwille van één of meerdere van onderstaande redenen:

- redenen van openbare orde en veiligheid
- redenen van volksgezondheid
- bescherming van de consument
- wanneer de machtiging ambulante handel en bijbehorende documenten niet in orde zijn
- de modaliteiten van het gemeentelijk reglement niet gerespecteerd worden.

De gemeente zal deze reden(en) objectief en grondig motiveren in zijn kennisgeving van de negatieve beslissing aan de aanvrager en verwijst tevens naar rechtsmiddelen inzake beroep.

VOORWAARDEN INZAKE TOEWIJZING EN INNAME STANDPLAATSEN

Art. 16. De personen die voldoen aan de voorwaarden tot het verkrijgen (cf. supra afdeling 1, artikel 2) en innemen van de standplaatsen op de openbare markt (cf. supra afdeling 1, artikel 11) kunnen standplaatsen op het openbaar domein verkrijgen en innemen.

TOEWIJZINGSREGELS LOSSE STANDPLAATSEN (KB ART. 43 §2, GEWIJZIGD DOOR BVR)

Art. 17. De toewijzing van losse plaatsen gebeurt volgens de chronologische volgorde van aanvragen en desgevallend in functie van de gevraagde plaats en specialisatie.

Wanneer twee of meerdere aanvragen voor standplaatsen gelijktijdig ingediend worden, gebeurt de toewijzing via loting.

TOEWIJZINGSREGELS PER ABONNEMENT

Art. 18. Hier gelden dezelfde regels als voor de openbare markten (cf. supra).

De voorwaarde inzake melding van vacature (cf. afdeling 1, artikel 5.1 van dit reglement) geldt niet.

AFDELING 2.2. AMBULANTE ACTIVITEIT OP RONDREKKENDE WIJZE

TOEPASSINGSGBIED (WET ART 4 EN 9)

Art. 19. Eenieder die op de openbare weg ambulante activiteiten wenst uit te oefenen, dient dit voorafgaand aan te vragen aan het college van burgemeester en schepenen. Ambulante handel op rondtrekkende wijze

neemt geen vaste standplaats in en mag enkel stoppen om te verkopen op uitnodiging van de klant. Verkeersvrij winkelwandelgebied is hier uitgesloten.

VOORAFGAANDE MACHTIGING

Art. 20.

Art. 20.1. Aanvraag machtiging (KB art. 43, gewijzigd door BVR)

Om een ambulante activiteit op de openbare weg uit te oefenen, zoals vermeld in artikel 26, moet voldaan zijn aan de voorwaarden vermeld in artikel 2 en dient men te beschikken over een machtiging. Deze machtiging dient voorafgaand aan het uitoefenen van de ambulante activiteit aangevraagd te worden bij de gemeente. Bij de aanvraag moet een oplistings van straten of beschrijving van het parcours worden toegevoegd.

Art. 20.2 Beslissing machtiging

In geval van positieve beslissing verkrijgt de aanvrager een machtiging met daarin vermeld:

- identiteit van de aanvrager
- de aard van de producten of diensten die hij gemachtigd is te verkopen
- de toegestane route
- de datum en duur van de verkoop (wet art. 6: beperkingen mogen betrekking hebben op de uren van uitoefening van het geheel of van een gedeelte van de activiteit).

De gevraagde machtiging kan geweigerd worden omwille van één of meerdere van onderstaande redenen:

- redenen van openbare orde en veiligheid
- redenen van volksgezondheid
- bescherming van de consument
- wanneer de machtiging ambulante handel en bijbehorende documenten niet in orde zijn
- de modaliteiten van het gemeentelijk reglement niet gerespecteerd worden.

De gemeente zal deze reden(en) objectief en grondig motiveren in zijn kennisgeving van de negatieve beslissing aan de aanvrager en verwijst tevens naar rechtsmiddelen inzake beroep.

AFDELING 3. VERKOPEN VAN PRODUCTEN OF DIENSTEN MET NIET-COMMERCIEEL KARAKTER

SPECIFIEKE VOORWAARDEN VOOR VERKOPEN MET NIET-COMMERCIEEL KARAKTER (KB ART 7, GEWIJZIGD DOOR BVR)

Art. 21. De producten of diensten met een niet-commercieel karakter verkopen, te koop aanbieden of uitstallen is niet onderworpen aan de bepalingen van de wet indien deze activiteiten aan al de volgende voorwaarden voldoen (KB art. 7. § 1.):

1° ze vinden plaats met één van volgende doelen:

- menslievend doel,
- sociaal doel,
- cultureel doel,
- educatief doel,
- sportief doel,
- de verdediging en promotie van de natuur,
- de verdediging en promotie van de dierenwereld,
- de verdediging en promotie van een ambacht,
- de verdediging en promotie van streekproducten,
- steun bij een humanitaire catastrofe,
- steun bij een ramp of belangrijke schade;

2° ze blijven occasioneel; occasioneel betekent hier max. 4 keer per jaar per vereniging/organisatie/school;

3° de betrokken burgemeester of zijn afgevaardigde heeft vooraf toestemming verleend;

4° als ze de grenzen van de gemeente overschrijdt en geen bijkomende toelating van de gemeente vereist is, dan heeft de organisatie een voorafgaande toelating gevraagd aan de Minister of de personeelsleden aan wie hij deze bevoegdheid heeft gedelegeerd.

De voorwaarde vermeld in het eerste lid, 3°, geldt niet ingeval toepassing wordt gemaakt van het eerste lid, 4°.

IDENTIFICATIEVEREISTE

Art. 22. Tijdens de verkoop, te-koop-aanbieding of uitstalling met het oog op de verkoop van producten of diensten voor een niet-commercieel doel zoals vermeld in art. 30, is elke verkoper herkenbaar via een kenmerk dat het mogelijk maakt om de operatie te identificeren.

Op verzoek van de overheid die de toestemming heeft verleend, overhandigt de verantwoordelijke, binnen dertig dagen, het bewijs van de bestemming van de fondsen om het aangegeven doel te realiseren.

AANVRAAG VOORAFGAANDE MACHTIGING (KB ART 7 §2 EN 3, GEWIJZIGD DOOR BVR)

Art. 23. De aanvraag van een toestemming zoals vermeld in art. 30, is afhankelijk van de situatie, gericht aan de burgemeester(s) of aan zijn afgevaardigde(n) of aan de Minister of aan de personeelsleden aan wie hij die bevoegdheid heeft gedelegeerd, op een duurzame drager tegen ontvangstbewijs.

De aanvraag omvat :

- de verantwoordelijke van de actie,
- het doel van de actie,
- de plaats of plaatsen,
- de periode of periodes van verkoop,
- de te koop aangeboden producten of diensten en een schatting van de hoeveelheid.

De toestemming, vermeld in paragraaf 1, eerste lid, 3° of 4°, is beperkt tot één jaar. Ze is hernieuwbaar. Ze bevat de vermeldingen uit de aanvraag.

WEIGERING EN INTREKKING MACHTIGING

Art. 24. De toestemming voor een specifiek niet-commercieel doel, zoals vermeld in art. 30, eerste lid, 3° of 4°, kan geweigerd worden en de actie kan verboden worden als de doelstelling niet overeenstemt met de toegestane doelen of als de voorgestelde verkopen een risico vormen voor de openbare orde, veiligheid, gezondheid of rust.

Als de overheid die ervoor bevoegd is de toestemming te verlenen, argwaan heeft over de reële doelstellingen van de actie of over de moraliteit van de verantwoordelijke(n), kan ze een voorafgaand onderzoek laten uitvoeren door de personen, vermeld in artikel 11, §1, van de wet, en artikel 45 van dit besluit. Ze kan ook van een of meer verantwoordelijken eisen dat ze een uittreksel uit het strafregister voorleggen.

De toestemming, vermeld in art. 7 §1, eerste lid, 3° of 4°, kan ingetrokken worden of de actie kan verboden worden, tijdens de manifestatie, door de bevoegde overheid als vastgesteld wordt dat de voorwaarden van de toestemming of van de verklaring of de voorschriften, vermeld in dit artikel, niet worden nageleefd.

Iedere nieuwe actie kan verboden worden voor een natuurlijke of rechtspersoon of een vereniging die de bepalingen van dit artikel niet naleeft, gedurende een periode van één jaar vanaf de vaststelling van de niet-naleving. In geval van recidive kan de duur van de voormelde periode op drie jaar worden gebracht.

De weigering, het verbod of de intrekking wordt betekend:

- met een aangetekende brief tegen ontvangstbewijs
- of op een duurzame drager tegen ontvangstbewijs.

AFDELING 4. AANVULLENDE BEPALINGEN

BEVOEGDHEID MARKTLEIDER (KB ART. 44)

Art. 25. De marktleider, aangesteld door de burgemeester of zijn afgevaardigde, is bevoegd om documenten die de machtiging en identiteit van de personen die een ambulante activiteit uitoefenen aantonen te controleren, evenals alle documenten nodig volgens artikel 5.1 en standgelden te ontvangen van de losse deelnemers.

De marktleider zal de machtiging en de documenten controleren bij de toekenning van een standplaats en nadien periodiek en steekproefsgewijs.

Op marktdagen staat de marktleider ter beschikking van alle marktgebruikers. Hij/zij is hiervoor hetzij ter plaatse aanwezig, hetzij bereikbaar per markttelefoon 0472 13 53 40.

De marktleider houdt toezicht op de naleving het marktreglement en bepalingen van het gecoördineerd politiereglement.

VERPLICHTE DOCUMENTEN (KB ART 15, GEWIJZIGD DOOR BVR)

Art. 26. De machtiging ambulante handel is alleen geldig als de volgende documenten erbij gevoegd zijn:

1. het identiteitsbewijs van haar houder of, voor de niet-ingezeten en de buitenlandse onderdanen, een identiteitsbewijs dat dat vervangt;
2. een bewijs waaruit blijkt dat de uitoefening van de ambulante activiteiten in kwestie behoorlijk gedekt wordt door verzekeringspolissen voor burgerlijke aansprakelijkheid en tegen brandrisico's;
3. het bewijs dat bij de uitoefening van een ambulante activiteit waarbij voeding wordt verkocht, voldaan wordt aan de reglementaire voorwaarden voor de volksgezondheid;
4. keuringsattesten van brandblusapparaten, elektriciteitsinstallatie en gas.

De machtiging en de documenten worden voorgelegd op elk verzoek van marktleider, politie of brandweer.

IDENTIFICATIEVEREISTE BIJ UITOEFENEN AMBULANTE ACTIVITEITEN (KB ART 21)

Art. 27. Elke persoon die een ambulante activiteit uitoefent, dient zich te identificeren aan de hand van een leesbaar uithangbord, zichtbaar geplaatst op het kraam of het voertuig, indien hij de activiteit aan het kraam of het voertuig uitoefent. Het bord moet eveneens door de aangestelden aangebracht worden wanneer deze alleen werken.

Het bord bevat volgende vermeldingen:

1. hetzij de naam, de voornaam van de persoon die een ambulante activiteit uitoefent als natuurlijk persoon voor eigen rekening of voor wiens rekening of in wiens dienst de activiteit wordt uitgeoefend; hetzij de naam, de voornaam van de persoon die het dagelijks bestuur binnen een rechtspersoon waarneemt of voor wiens rekening of in wiens dienst de activiteit wordt uitgeoefend;
2. de firmanaam en/of de benaming van de onderneming;
3. al naargelang het geval, de gemeente van haar maatschappelijke zetel of van de uitbatingszetel; en indien de onderneming niet in België gelegen is, het land en de gemeente waar deze zich bevindt;
4. het inschrijvingsnummer in de Kruispuntbank van Ondernemingen (of een identificatie die deze vervangt, indien het om een buitenlands bedrijf gaat).

AANVANG EN INNAME STANDPLAATS

Art. 28. De waren en de marktwagens mogen op de markt gebracht worden:

DONDERDAG vanaf 06.30 uur

Afwijking kan toegestaan worden door de marktleider of de politie om reden van veiligheid of praktische overwegingen.

- Uitgezonderd winkelwagens of winkelaanhangwagens dienen alle voertuigen bij de aanvang van de markt verwijderd te zijn.
- Onder geen beding kunnen persoonlijke voertuigen geparkeerd worden op het marktterrein, wat verkeersvrij is. Alleen de marktleider en de politie kunnen hierop in bepaalde uitzonderlijke omstandigheden een afwijking toestaan.
- Lichte bestelwagens, ingeschreven als lichte vrachtwagen, waarin materialen opgeslagen of bewaard kunnen worden, zijn uitsluitend toegelaten als ze worden geïntegreerd binnen de toegemeten standplaats of voorzien zijn van een luifel die deel uitmaakt van het kraam. Het attest van de automobieliinspectie geldt als bewijs voor de inschrijving als lichte vrachtwagen.

De marktplaatsen dienen ten laatste om 08.00 uur ingenomen te zijn en verplicht ingevuld te blijven tot 12u30. De standplaatsen dienen ten laatste om 13.30 uur ontruimd te zijn.

De elektriciteitsaansluitingen kunnen vanaf één uur voor de aanvang tot één uur na het sluitingsuur van de markten benut worden.

Het verkeer wordt terug toegelaten op het marktterrein vanaf 14.00 uur.

INRICHTING, OPBOUW EN AFBRAAK STANDPLAATS

Art. 29. De marktkramers zullen de plaatsaanduidingen eerbiedigen.

Al de kramen worden in rechte lijn opgesteld met inachtneming van de vooruitspringende gedeelten (schragen, toongedeelte van winkelwagen, luifel,...)

Grootte en invulling:

- maximum breedte van de standplaatsen bedraagt 4 meter
- maximum lengte van de standplaatsen bedraagt 16 meter.
- een vrije doorgang van 4 meter breedte en hoogte voor de hulpdiensten dient te allen tijden gewaarborgd te blijven.
- publieke doorgangen moeten vrij blijven van alle voorwerpen die het verkeer en de voetgangers zouden kunnen hinderen, (afval, manden, bakken, schragen, hangende voorwerpen, reclameborden e.d.)
- uitgezonderd plantgoed is het verboden de waren op de grond uit te stallen.
- waren moeten op een kraam gelegd worden met een minimum hoogte van 50 cm.
- Het is niet toegelaten pinnen of andere voorwerpen in de grond te slaan. Voor het vastmaken van de kramen en dekzeilen kunnen gewichten of andere methoden gebruikt worden. De marktkramers zijn aansprakelijk voor de door hen aangerichte schade.
- Tussen de kramen wordt er steeds een doorgang voorzien met een minimumbreedte van 1 meter.
- Tussen de woningen en de achterkant van de marktkramen dient steeds een doorgang met een minimumbreedte van 1 meter vrij te blijven.
- Het gebruik van geluidsinstallaties is verboden. Enkel de verkopers van geluidsdragers en dergelijke mogen zich van een geluidsinstallatie bedienen, op voorwaarde dat de geluidsbron niet meer dan 75decibel bedraagt, gemeten op 5m van de geluidsbron.

Bij het opstellen van de kramen en marktwagens zullen de marktkramers zich schikken naar de aanwijzingen van de politie, brandweer of marktleider. Bij hoogdringende veiligheidsvoorzieningen kan de politie of de marktleider bevel geven tot verplaatsen of ontruimen van één of meerdere standplaatsen.

De hydranten op alle openbare markten moeten steeds bereikbaar zijn voor de brandweerdiensten.

REINHEID

Art. 30. De marktkramers zijn verplicht te zorgen voor de reinheid van hun standplaats, hun kraam- of winkelwagen.

- De kramen of winkelwagens moeten zo zijn ingericht dat geen brandbare, schadelijke, hinderlijke en onwelriekende vloeistoffen afdruipen. Indien zulks onvermijdelijk is, moeten die vloeistoffen in waterdichte emmers of kuipen worden opgevangen.
- Het is strikt verboden afval, van welke aard ook, op de grond te werpen of op te stapelen. De marktkramers zullen alle afval in emmers of bakken verzamelen. Gedurende de warme dagen moet afval, die insecten of ongedierte aantrekt, in gesloten recipiënten geplaatst worden.
- Marktkramers met voeding dat ter plaatse te nuttigen is (vb. hamburgers, e.d.), zijn verplicht een vuilzak met staander te plaatsen aan hun kraam.
- De marktkramers staan persoonlijk in voor het opruimen en proper maken van hun standplaats en van de helft van de aanpalende doorgangen. Dit moet gebeuren na het sluiten van de markt. Zij dienen alle afval, verpakkingsmateriaal en andere voorwerpen mee te nemen.

VEILIGHEID

Art. 31. werd vervangen door het zonaal evenementenreglement, goedgekeurd door de gemeenteraad op 12.05.2022.

- zie bijlage 25

STANDPLAATSVERGOEDING

Art. 32. De gemeenteraad bepaalt het tarief van de standplaatsvergoeding.

Het belastingreglement ligt steeds ter inzage op de dienst financiën.

Indien de houders van standplaatsen met abonnement in gebreke blijven hun standplaatsvergoeding te betalen, zullen zij er gerechtelijk toe gedwongen worden. Indien de standplaatsvergoeding niet vereffend wordt voor de uiterste betalingsdatum, kan de marktkramer de hem toegewezen standplaats verliezen.

Het college van burgemeester en schepenen heeft het recht om na één schriftelijke aangetekende verwittiging de standplaats in te trekken, indien de marktkramer niet onmiddellijk na deze verwittiging overgaat tot het betalen van de standplaatsvergoeding.]

HOOFDSTUK 1. ORGANISATIE BRADERIE

TOEGANGSGEBIED

Art. 1. Dit reglement bevat de bepalingen betreffende de organisatie van de jaarlijkse Aarschotse braderie, een evenement met als doel de lokale handel te bevorderen.

WETTELIJK KADER

Art. 2. De wet van 6 april 2010 betreffende marktpraktijken en consumentenbescherming blijft onverminderd van toepassing. De braderie is een jaarlijks wederkerende activiteit met een duur van minimum 2 tot maximum 4 dagen, gedurende dewelke de Aarschotse handelaars hun handelswaar op straat te koop aanbieden. De aangeboden artikelen dienen overeen te stemmen met die bij inschrijving in de kruispuntbank.

AANVRAAG

Art. 3. De aanvraag wordt uiterlijk 6 weken vooraf ingediend door middel van het aanvraagformulier. Het aanvraagformulier kan gedownload worden via de website www.aarschot.be. De aanvraag wordt ingediend bij het evenementenloket (infobalie stadhuis) van de stad Aarschot.

BESCHIKBARE RUIMTE

Art. 4. De ruimte waarover iedere deelnemende handelaar afzonderlijk beschikt, is in principe de breedte van zijn eigen voorgevel die grenst aan één van de deelnemende straten. De ruimtes waarachter geen handelszaak of vrij beroep gevestigd is, mogen slechts worden ingenomen mits toelating van het college van burgemeester en schepenen, na advies van de organisatoren. De bewoners van deze panden worden door de organisatoren hiervan op de hoogte gebracht. De deelnemende handelaars dienen hun kraampjes en/of verkoopstanden zo op te stellen dat voertuigen van hulpdiensten ongehinderd kunnen rijden. Hiertoe dient er op de rijbaan steeds een strook van 3,5 meter breedte vrij te blijven.

BRADERIEZONE

Art. 5. De maximale braderiezone wordt als volgt bepaald:

- Grote Markt
- Theo de Beckerstraat
- Jozef Tielemansstraat
- Diestsestraat (gedeelte tussen de Grote Markt en de Tiensestraat)
- Martelarenstraat
- Leuvensestraat (gedeelte tussen de aansluiting met de Kardinaal Mercierstraat en de Martelarenstraat)
- Amerstraat (gedeelte tussen de Rumoldus Wetzstraat en de Theo de Beckerstraat)
- Bogaerdenstraat
- Gasthuisstraat
- Schaluin

PERIODE VAN DE BRADERIE

Art. 6. De data waarop de braderie wordt georganiseerd, het aanvangsuur en einduur, de termijn nodig voor de op- en afbouw van de braderij, worden in overleg met de organisator, het stadsbestuur en de betrokken diensten bepaald.

⁶⁰ zoals gewijzigd door de gemeenteraad op 25.04.2016

START- EN COÖRDINATIEVERGADERINGEN

Art. 7. De organisator, vaardigt een delegatie af naar de start- en coördinatievergaderingen, op uitnodiging van het stadsbestuur, voor de vertegenwoordiging en de toelating betreffende het concept en de inhoud van de braderie.

GEGEVENSVERSTREKKING

Art. 8. De organisator bezorgt het stadsbestuur alle relevante info in functie van de aanvraag voor het gebruik van de openbare weg, gemeentelijke materialen, lokalen, ... de inzet van diensten en personen.

VERZEKERING

Art. 9. De organisatie voorziet in de nodige verzekering(en), gekoppeld aan de uitvoering van dit evenement in al zijn facetten. Een afschrift van de verzekeringspolis(sen) wordt overgemaakt aan het stadsbestuur.

BIJZONDER NOOD- EN INTERVENTIEPLAN OF VEILIGHEIDSINVENTARIS

Art. 10. In samenspraak met de organisator en de brandweer, de politie, de technische dienst en de dienst noodplanning wordt er een bijzonder nood- en interventieplan of veiligheidsinventaris opgemaakt voor de braderie en de aanverwante activiteiten.

Alle afspraken, die opgesteld werden in samenspraak met de organisator en hulpverleningsinstanties en opgenomen werden in het BNIP of de veiligheidsinventaris, dienen correct en consequent nageleefd te worden.

CONTROLE-, STRAF- EN SLOTBEPALINGEN

Art. 11. De organisatoren verlenen voor en tijdens het evenement de toegang aan de bevoegde bestuurlijke overheid, de brandweer en de politie om de controle op dit reglement toe te laten.

PREVENTIEVE SLUITING

Art. 12. Onverminderd de bevoegdheden die de burgemeester krachtens artikel 134ter Nieuwe Gemeentewet heeft, kan hij de gehele of gedeeltelijke stopzetting gelasten van de braderie die plaatsvindt in strijd met de bepalingen van onderhavig reglement of met de voorwaarden die in uitvoering van dit reglement worden opgelegd.

HOOFDSTUK 2. CONCESSIEVOORWAARDEN

Art. 13. Met het oog op het toewijzen van standplaatsen voor ambulante handelsactiviteiten, wordt het beheer van het openbaar domein voor de volledige braderiezone in concessie gegeven aan de organisator.

De organisator verkrijgt het recht om dit deel van het openbaar domein tijdens de braderieperiode in gebruik te nemen.

Art. 14. De concessiehoudende organisator mag geen vergoeding vragen aan de deelnemende handelaars binnen het kernwinkelgebied. De dagtarieven voor handelaars gevestigd buiten het kernwinkelgebied, verenigingen en marktkramers bedragen 3 euro/m en kermisattracties 50 euro. De organisator sluit met de vaste handelszaken, die deelnemen aan de Aarschotse braderie, op voorhand een overeenkomst af. Eventuele betwistingen worden onderling geregeld.

Het staat de plaatselijke handelaars vrij om deel te nemen aan de jaarlijkse braderie. Bij het niet deelnemen kan de gevelbreedte al dan niet ingenomen worden door een andere standhouder mits goedkeuring van de handelaar.

De standhouders op de eigenlijke straat of op het voetpad opgesteld, geven de er achterliggende handelszaken recht op één meter van de gevel en in de mate van het mogelijke een doorgang naar de achterliggende handelszaak.

Art. 15. De ambulante handelaars dienen uiterlijk 2 weken voor aanvang van de braderie de keuringsattesten van elk cateringkraam voor te leggen aan de brandweer van Aarschot. De aflevering van deze attesten gebeurt aan de organisator.

Art. 16. De beschadigingen die de standhouders zouden aangericht hebben, moeten door de concessiehoudende organisator vergoed worden.

Art. 17. De standhouders zijn verplicht om na afloop van de braderie al het afval mee te nemen. De organisator ziet hierop toe.

HOOFDSTUK 3. BRADERIEREGLEMENT

Art. 18. De organisator houdt elke deelnemer van alle praktische regelingen op de hoogte. Dit reglement wordt duidelijk gecommuniceerd en meegegeven bij elke intentie tot inschrijving.

BIJLAGE 3. KERMISREGLEMENT

Gewijzigd door de gemeenteraad op 13.06.2019 en 13.02.2020

- zie ook Hoofdstuk VI – Ambulante handel, artikel 4⁶¹

AFDELING 1. ORGANISATIE VAN KERMISACTIVITEITEN EN AMBULANTE ACTIVITEITEN IN KERMISGASTRONOMIE OP DE OPENBARE KERMISSEN

TOEPASSINGSGBIED EN DEFINITIES

Art. 1. Dit reglement is van toepassing op alle plaatsen waar een kermis in open lucht wordt georganiseerd, ongeacht de frequentie of de duur.

Als “**kermis**” wordt beschouwd elke manifestatie ingericht of voorafgaand toegelaten door de stad Aarschot om op vastgestelde plaatsen en tijdstippen, de uitbaters van kermisattracties of van vestigingen van kermisgastronomie, die er producten of diensten aan de consument verkopen, samen te brengen.

Onder een ‘**kermisattractie**’ wordt eveneens al zijn bijhorigheden verstaan, zoals de woonwagens, de voertuigen, de stroomgroepen, enz...

Als “**kermisactiviteit**” wordt beschouwd elke verkoop, te koop aanbieding of uitstalling met het oog op de verkoop van diensten aan de consument in het kader van de uitbating van kermisattracties of van vestigingen van kermisgastronomie.

Een “**ambulante activiteit in kermisgastronomie**” is het verkopen van producten van kermisgastronomie zonder bediening aan tafel.

Dit reglement is niet van toepassing op pretparken noch op vaste kermisattracties.

GEGEVENS VAN OPENBARE KERMISSEN

Art. 2. De stad Aarschot richt op het openbaar domein volgende openbare kermissen in:

Naam kermis	Datum/periode	Plaats
Wolfsdonk dorpskermis	eerste zondag na 16 januari	Boeckxplein
Aarschot carnavalvoor	half-vasten	Bonewijk/Grote Markt
Aarschot Gijmelberg	zondag voor Pasen	Gijmelberglaan (gedeelte tussen Lindekensstraat en kruispunt met Ernest Claesstraat)
Wolfsdonk dorpskermis	eerste zondag van mei	Boeckxplein
Rillaar dorpskermis	eerste zondag na 9 mei	Tieltseweg (gedeelte tussen Molenstraat en Diestsesteenweg), Jos Daemsplein en kerkplein Rillaar
Gijmel dorpskermis	eerste zondag na 18 mei	parkeerterrein kerk/school, Gijmel
Ourodenberg wijkkermis	drie weken na Sinksen	parkeerterrein aan kerk/school, Ourodenberg

⁶¹ toegevoegd door de gemeenteraad op 09.02.2023

Gelrode dorpskermis	eerste zondag van augustus	Pastoor Dergentstraat (gedeelte tussen Lindenboomstraat en Donkerstraat), Dorpsstraat (gedeelte tussen Holsbeeksesteenweg en Heldenstraat), Holsbeeksesteenweg (ter hoogte van de aansluiting met de Rillaarsebaan)
Aarschot grote kermis	twee laatste zondagen van augustus	Bonewijk en Grote Markt
Rillaar dorpskermis	derde zondag van september	Tieltseweg (gedeelte tussen Molenstraat en Diestsesteenweg), Jos Daemsplein en kerkplein Rillaar
Langdorp Gijmelkermis	tweede zondag van november	parkeerterrein kerk/school, Gijmel

De standplaatsen die de foor- en kermisinrichtingen ter gelegenheid van voornoemde kermissen gebruiken, mogen niet langer bezet worden dan gedurende de periodes die in dit artikel worden vermeld.

De gemeenteraad geeft volmacht aan het college van burgemeester en schepenen om de data voor de kermissen te bepalen.

VOORWAARDEN INZAKE TOEWIJZING STANDPLAATSEN

Art. 3. Een standplaats kan enkel worden toegewezen aan een kandidaat die beschikt over een machtiging, zoals vereist in de wet van 25 juni 1993, gewijzigd door de wet van 4 juli 2005, betreffende de uitoefening en de organisatie van ambulante- en kermisactiviteiten en het daarbij horend Koninklijk Besluit van 24 september 2006.

A. De standplaatsen voor een kermisattractie of inrichting van **kermisgastronomie met bediening aan tafel** kunnen ingenomen worden door:

1. de houders van een “machtiging als werkgever in kermisactiviteiten” voor eigen rekening;
2. de rechtspersonen door tussenkomst van de persoon verantwoordelijk voor hun dagelijks bestuur, als hij houder is van de “machtiging als werkgever in kermisactiviteiten”.

Bijkomende voorwaarden:

Deze machtiging is slechts geldig indien ze vergezeld is van:

- de nodige verzekeringspolissen inzake burgerlijke aansprakelijkheid en tegen brandrisico's;
- de nodige documenten die aantonen dat de attractie voldoet aan de bepalingen van artikel 10 van het koninklijk besluit van 18 juni 2003, betreffende de uitbating van kermistoestellen, voor kermisattracties met voortbeweging van personen aangedreven door een niet-menselijke energiebron;
- de nodige documenten die aantonen dat een kermisattractie met dieren voldoet aan de reglementaire voorschriften betreffende deze materie;
- de nodige documenten uitgereikt door het Federaal Agentschap voor de veiligheid van de Voedselketen, die aantonen dat voldaan wordt aan de reglementaire voorwaarden inzake volksgezondheid, voor de vestiging van kermisgastronomie en de personen die er werkzaam zijn.

De kermisattractie moet voldoen aan alle reglementaire voorwaarden.

Elke kermisattractie met levende dieren die niet voldoet aan de toepasselijke reglementering is verboden. Het college van burgemeester en schepenen onderzoekt of aan bovenvermelde voorwaarden voldaan is.

B. De standplaatsen voor een ambulante activiteit in **kermisgastronomie zonder bediening aan tafel** kunnen ingenomen worden door:

1. de houders van een “machtiging als werkgever in ambulante activiteiten” voor eigen rekening;
2. de rechtspersonen door tussenkomst van de persoon verantwoordelijk voor hun dagelijks bestuur, als hij houder is van de “machtiging als werkgever in ambulante activiteiten”.

Bijkomende voorwaarden:

Deze machtiging is slechts geldig indien ze vergezeld is van:

- de nodige verzekeringspolissen inzake burgerlijke aansprakelijkheid en tegen brandrisico's;
- de nodige documenten uitgereikt door het Federaal Agentschap voor de veiligheid van de Voedselketen, die aantonen dat voldaan wordt aan de reglementaire voorwaarden inzake volksgezondheid, voor de vestiging van kermisgastronomie en de personen die er werkzaam zijn.

Teneinde de diversiteit van het aanbod te waarborgen, is het aantal standplaatsen per onderneming beperkt tot drie.

VERHOUDING ABONNEMENT – LOSSE PLAATSEN

Art. 4. De standplaatsen worden toegewezen hetzij voor de duur van de kermis, hetzij per abonnement. Het abonnement is de regel.

De toewijzing voor de **duur van de kermis** is mogelijk:

- in geval van absolute noodzaak;
- wanneer de verplichtingen onafscheidelijk zijn verbonden aan de hernieuwing van de kermis (bijvoorbeeld introductie van nieuwe attracties).

De standplaatsen **per abonnement** worden toegewezen aan de uitbater die eenzelfde standplaats op een abonnementsplaats heeft verkregen gedurende drie opeenvolgende jaren.

Voor de berekening van de termijn, worden de opeenvolgende jaren van verkrijging van de standplaats door de overlater verrekend in zijn voordeel van de overnemer, op voorwaarde dat er geen onderbreking was bij de overname.

De regel van drie jaar geldt niet wanneer de standplaats werd verkregen omdat een abonnement werd opgeschort. Deze beperking is echter niet van toepassing op de persoon die de standplaats overneemt.

TOEWIJZINGSREGELS VOOR STANDPLAATSEN OP DE OPENBARE KERMISSEN

Art. 5.

5.1. Vacature en kandidaaturstelling standplaats

Als een standplaats ter beschikking komt, zal het college van burgemeester en schepenen deze vacature bekend maken door middel van een bericht via de website www.aarschot.be en de vakbladen van de foornijveraars.

De kennisgeving bevat minstens de volgende gegevens:

- indien nodig, het attractietype of de vestiging welke gewenst is;
- de nuttige technische specificaties;
- de situering van de standplaats;
- de wijze en de duur van de toewijzing;
- de prijs en, desgevallend, de voorwaarden tot herziening;
- de voorwaarden om de standplaats te verkrijgen en de criteria inzake toewijzing;
- de plaats, de voorwaarden en de termijn om de kandidaturen in te dienen;
- de termijn van bekendmaking van de toewijzing van de standplaats;
- elke andere nuttige informatie.

De kandidaturen worden, naargelang de vereisten in de kennisgeving, op de volgende wijze ingediend:

- hetzij met een aangetekende brief met ontvangstmelding;
- hetzij door een brief tegen ontvangstbewijs af te geven op het adres dat vermeld wordt in de kennisgeving van de vacature;
- hetzij per duurzame drager (bijvoorbeeld fax of e-mail) tegen ontvangstbewijs, gericht aan het college van burgemeester en schepenen.

De kandidaturen worden ingediend volgens de voorschriften en binnen de termijn voorzien in de kennisgeving van de vacature. Kandidaturen die hieraan niet voldoen, worden niet weerhouden.

In ieder geval moeten bij elke kandidatuur de volgende stukken en informatie gevoegd worden:

- a. aard en afmetingen van de inrichting of inrichtingen: gevelbreedte en diepte;
- b. een schets van het grondplan;
- c. indien van toepassing: de afmeting van de groep, de kassa en van het planchet;
- d. het aantal woon- en exploitatiewagens en hun afmetingen;
- e. een recente foto van de inrichting of van de inrichtingen.

5.2. Onderzoek van de kandidaturen

Voor de vergelijking van de kandidaturen onderzoekt de gemeente of voldaan is aan de voorwaarden inzake toewijzing vermeld in artikel 3 van dit reglement.

De standplaatsen worden toegewezen op basis van één of meer van de volgende criteria:

- a. de aard van de attractie of van de vestiging;
- b. de technische specificaties van de attractie of van de vestiging;
- c. de graad van veiligheid van de attractie of van de vestiging;
- d. de aantrekkingskracht van de attractie of van de vestiging;
- e. de deskundigheid van de uitbater, van de “aangestelde-verantwoordelijken” en van het tewerkgesteld personeel;
- f. desgevallend, de nuttige ervaring;
- g. de ernst en het zedelijk gedrag van de kandidaat.

Het openen van de kandidaturen, hun vergelijkend onderzoek, de controle van de voorwaarden en de gemotiveerde beslissing tot toewijzing van de standplaats worden opgenomen in een proces-verbaal.

5.3. Toewijzing van de standplaats

De toewijzing gebeurt door het college van burgemeester en schepenen.

De toewijzing van een standplaats moet in overeenstemming zijn met de bepalingen van het plan van de kermis. Dit geldt niet als een standplaats via de spoedprocedure wordt toegewezen (artikel 7 van dit reglement).

Het college van burgemeester en schepenen kan beslissen behendigheids spelen zoals ringenspel, bulldozer, 21-spel en dergelijke, naast elkaar op te stellen. Dat geldt echter niet voor twee identieke spelen.

Loterijspelen mogen niet naast elkaar worden opgesteld. Loterijspelen zijn alle inrichtingen waarin loten worden verkocht, op eender welke wijze.

Naast deze inrichtingen mogen wel behendigheids spelen geëxploiteerd worden.

Het college van burgemeester en schepenen kan het aantal geldspelen en lunaparken op de kermis beperken. Lunaparken (automatische spelen) zijn inrichtingen waarin meerdere van elkaar verschillende automatische toestellen zijn opgesteld.

5.4. Bekendmaking van de toewijzing van de standplaats

De gemeente deelt zowel aan de kandidaat die de standplaats toegewezen kreeg als aan elke niet weerhouden kandidaat de beslissing mee die hem aanbelangt:

- hetzij via een aangetekende brief met ontvangstmelding;
- hetzij bij persoonlijk overhandigde brief met ontvangstmelding;
- hetzij per duurzame drager (fax of email) met ontvangstmelding.

5.5. Overeenkomst

In de overeenkomst die wordt afgesloten met de persoon aan wie een standplaats is toegewezen (zowel in geval van een abonnement als in geval van een toewijzing voor de duur van de kermis (blauwe zone)) worden onderstaande bepalingen opgenomen en moeten volgende documenten worden bijgevoegd:

- a. het ondernemingsnummer;
- b. het nummer van de rekening bij een in België gevestigde bank of postrekeningnummer;
- c. aard en afmeting van de inrichting of inrichtingen: gevelbreedte en diepte;
- d. het aantal woon- en exploitatiewagens en hun afmetingen;
- e. een uittreksel uit de inschrijving in de Kruispuntbank van Ondernemingen in België waarop vermeld staan: naam, voornaam, beroep, nationaliteit en woonplaats;
- f. een eigendomsakte of bewijsstukken van zelfbouw van de inrichting in kwestie;
- g. een attest van de verzekeraar dat de attractie verzekerd is tegen brand tijdens de periode van de kermis;

- h. een attest van de verzekeraar dat er een burgerlijke aansprakelijkheidsverzekering werd afgesloten voor de attractie voor de periode van de kermis;
- i. de bewijzen van keuring van de gasinstallatie, de technische en/of de elektrische keuring;
- j. een clause waarin de persoon aan wie een standplaats is toegewezen er zich toe verbindt de bepalingen van dit reglement na te leven;
- k. een overzicht van de abonnementen toegewezen aan de attractie in de verschillende gemeenten en steden en de looptijd van deze abonnementen.

De persoon aan wie een standplaats is toegewezen en waarmee een overeenkomst werd afgesloten moet deze overeenkomst ingevuld en ondertekend terugsturen binnen 30 dagen na ontvangstdatum van het bericht van toewijzing.

De persoon aan wie de standplaats is toegewezen moet de documenten zoals bepaald in het Koninklijk Besluit van 18 juni 2003 betreffende de uitbating van kermistoestellen, jaarlijks aan de stad bezorgen.

REGISTER VAN DE TOEGEWEZEN STANDPLAATSEN

Art. 6. Het college van burgemeester en schepenen stelt jaarlijks een register op van de toegewezen plaatsen.

Dit bevat de volgende gegevens:

- a. de situering van de standplaats;
- b. de toewijzingsvoorwaarden van de standplaats;
- c. de duur van het gebruiksrecht of het abonnement;
- d. de voornaam, naam en adres van de natuurlijke persoon aan wie de standplaats toegewezen werd of, in het geval van een rechtspersoon, de voornaam, naam en adres van de persoon verantwoordelijk voor hun dagelijks bestuur;
- e. desgevallend, het maatschappelijke doel van de rechtspersoon aan wie de standplaats toegewezen werd en het adres van zijn maatschappelijke zetel;
- f. het ondernemingsnummer;
- g. de aard van de attractie of van de vestiging die de standplaats inneemt of die op de standplaats toegelaten is;
- h. de prijs van de standplaats behalve wanneer deze uniform werd vastgelegd;
- i. desgevallend, naam en adres van de persoon die zijn attractie overlaat en de datum van de overdracht.

SPOEDPROCEDURE

Art. 7.

Indien, in de vijftien dagen voorafgaand aan de opening van de kermis, de standplaatsen vacant blijven,

- hetzij omdat zij niet konden worden toegewezen na afloop van de gewone procedure (cf. artikel 5 van dit reglement),
- hetzij omdat ze dit in die tussentijd zijn geworden,
- hetzij ten gevolge van hun niet-bezetting resulterend uit de afwezigheid van hun houder,

kan er worden voorzien in een spoedprocedure die als volgt is bepaald:

- het college van burgemeester en schepenen raadpleegt de door hen gekozen kandidaten. Zij richten zich, in de mate van het mogelijke, tot verscheidene kandidaten per voorziene standplaats;
- de kandidaturen worden ingediend hetzij per duurzame drager tegen ontvangstbewijs, hetzij schriftelijk tegen ontvangstbewijs;
- het college van burgemeester en schepenen wijst de standplaatsen toe overeenkomstig de bepalingen opgenomen in artikel 5.2, eerste en tweede lid van dit reglement;
- er wordt een proces-verbaal opgesteld dat per vacature of onbezette standplaats de kandidaten vermeldt;
- indien meerdere kandidaten naar eenzelfde standplaats dingen, gebeurt de toewijzing op basis van de wettelijk voorziene criteria en geeft het proces-verbaal de reden van de keuze aan;
- de beslissing die hem aanbelangt wordt aan iedere kandidaat meegedeeld, hetzij per aangetekende brief met ontvangstmelding, hetzij via een persoonlijk overhandigde brief tegen ontvangstmelding, hetzij per duurzame drager (bijvoorbeeld fax of e-mail) met ontvangstmelding.

Het plaatsen van uitbaters van kermisattracties of vestigingen waaraan een standplaats werd toegewezen op basis van de spoedprocedure, kan leiden tot aanpassingen aan het plan van de kermis, voor zover deze beperkt

blijven en nauwkeurig worden gemotiveerd door de technische noodzakelijkheden van de toevoeging van de nieuwkomers op het kermisterrein.

De aanpassingen zullen onderworpen worden aan de goedkeuring van het college van burgemeester en schepenen.

DUUR VAN HET ABONNEMENT

Art. 8. Het abonnement heeft een duur van vijf jaar.

Na afloop wordt het stilzwijgend verlengd behalve in de gevallen bedoeld bij het opschorten (cf. artikel 9 van dit reglement) of het afstand doen van het abonnement (cf. artikel 10 van dit reglement).

De houder van het abonnement kan, op gemotiveerd verzoek, het abonnement voor een kortere duur verkrijgen. Deze aanvraag wordt ingewilligd bij de stopzetting van de activiteiten aan het einde van de loopbaan. Indien zij wegens andere motieven aangevraagd wordt, hangt ze af van de beoordeling door het college van burgemeester en schepenen.

OPSCHORTEN VAN HET ABONNEMENT

Art. 9.

De houder van het abonnement kan zijn abonnement opschorten wanneer

1. hij tijdelijk ongeschikt is om zijn activiteiten uit te oefenen.
 - door ziekte of ongeval op grond van een medische attest,
 - door overmacht op een verantwoorde wijze aangetoond.

De opschorting begint onmiddellijk na de bekendmaking van de ongeschiktheid en eindigt op het einde van de kermis. Het hernemen van de activiteiten moet onmiddellijk bekendgemaakt worden. Indien de opschorting één jaar overschrijdt, moet zij minstens vijf maanden vóór het begin van de kermis hernieuwd worden.

2. hij over een abonnement beschikt voor een andere kermis die op hetzelfde ogenblik plaats heeft.

De opschorting moet worden bekendgemaakt tenminste drie maanden vóór de begindatum van de kermis. Zij mag niet langer duren dan drie opeenvolgende jaren.

De wederzijdse verplichtingen die het gevolg zijn van het abonnement, worden opgeschort tijdens de opschorting.

De vraag tot opschorting dient te gebeuren:

- hetzij bij een ter post aangetekend schrijven met ontvangstmelding,
- hetzij bij een persoonlijk overhandigde brief tegen ontvangstmelding,
- hetzij per duurzame drager (fax of email) met ontvangstmelding.

AFSTAND VAN HET ABONNEMENT

Art. 10.

De houder van het abonnement kan van het abonnement afstand doen:

- bij de vervaldag van het abonnement, mits een opzegtermijn van tenminste drie maanden;
- bij de stopzetting van zijn activiteiten, mits een opzegtermijn van tenminste drie maanden.
- indien hij definitief ongeschikt is om zijn activiteit uit te oefenen. Dat kan gebeuren als gevolg van ziekte of ongeval (te staven met een medisch attest), of in geval van verantwoorde overmacht.

De opzegging vangt aan onmiddellijk na de bekendmaking van de ongeschiktheid.

De houder kan een vervroegde beëindiging van zijn abonnement aanvragen voor andere motieven dan hierboven. Het college van burgemeester en schepenen beoordeelt deze aanvraag. Een verzoek tot voortijdige beëindiging moet tenminste acht maanden vóór de aanvang van de kermis ingediend worden bij het college van burgemeester en schepenen. Dat geldt niet in geval van overmacht. In de aanvraag moeten de redenen opgeven worden.

De rechthebbenden van de natuurlijke persoon die voor eigen rekening werkt, kunnen bij zijn overlijden afstand doen van het abonnement waarvan hij de houder was. Dat gebeurt zonder vooropzeg.

De vraag tot afstand dient te gebeuren:

- hetzij bij een ter post aangetekend schrijven met ontvangstmelding,
- hetzij bij een persoonlijk overhandigde brief tegen ontvangstmelding,
- hetzij per duurzame drager (fax of email) met ontvangstmelding.

SCHORSING OF INTREKKING VAN HET ABONNEMENT

Art. 11. Het college van burgemeester en schepenen kan het abonnement intrekken of schorsen om volgende redenen:

- de houder van de standplaats voldoet niet langer aan de verplichtingen betreffende de uitoefening van ambulante of kermisactiviteiten zoals bepaald in het Koninklijk Besluit van 24 september 2006 betreffende de uitoefening en de organisatie van kermisactiviteiten en ambulante activiteiten in de kermisgastronomie, aan de bepalingen van dit reglement of aan deze die van toepassing zijn op de betrokken attractie of inrichting;
- de houder van de standplaats exploiteert de standplaats niet of niet voor eigen rekening;
- de houder van een standplaats is niet aanwezig op het kermisterrein en heeft geen aanvang genomen met de opbouw van de attractie op de dag en het uur die door het college van burgemeester en schepenen zijn bepaald. Het college van burgemeester en schepenen kan van rechtswege en zonder ingebrekestelling de houder de toegang tot het kermisterrein ontzeggen;
- indien na of tijdens de opbouw van de attractie bij controle blijkt dat het niet verantwoord is de attractie in kwestie op de kermis toe te laten (om esthetische of veiligheidsredenen). De houder van de standplaats is verplicht het kermisterrein te verlaten;
- het vrijwaren van de openbare orde - met of zonder optreden van de politie – of omdat de politie adviseert de toewijzing in te trekken wegens crimineel gedrag dat de openbare orde op de Aarschotse kermissen zou kunnen verstoren;
- indien de uitbater, de “aangestelden-verantwoordelijken” en het tewerkgesteld personeel overduidelijk blijken te geven van ondeskundigheid bij het uitoefenen van hun beroep.

De beslissing tot schorsing of intrekking wordt betekend met een aangetekende brief of via een duurzame drager, telkens tegen ontvangstbewijs.

In geval van intrekking kan het college van burgemeester en schepenen de standplaats opnieuw toewijzen zonder dat de titularis van de standplaats hiervoor een schadevergoeding kan eisen.

OVERDRACHT STANDPLAATS

Art. 12. De houders van een standplaats moeten hun inrichting(en) voor eigen rekening exploiteren gedurende de duur van de kermis.

De houder van een standplaats kan zijn standplaats slechts overdragen mits de voorafgaande schriftelijke toestemming van het college van burgemeester en schepenen. Een vraag tot overdracht moet ten minste één maand vóór de aanvang van de kermis ingediend worden bij het college van burgemeester en schepenen. Dat geldt niet in geval van overmacht.

In de aanvraag moeten de redenen opgeven worden.

Zonder voorafgaande schriftelijke toestemming van het college van burgemeester en schepenen wordt de overdracht van standplaats niet erkend. Ze geeft dan ook geen enkel recht aan degene aan wie de plaats werd overgedragen.

De overdracht van een standplaats is toegelaten wanneer:

1. de houder van een standplaats op een openbare kermis de uitbating van zijn attracties(s) of zijn vestiging(en) stopzet.
2. de houder van een standplaats overlijdt. Zijn rechthebbenden kunnen zijn standplaats overlaten.

In beide gevallen is overdracht slechts mogelijk op voorwaarde dat

- de overnemer(s) de attractie(s) of vestiging(en) uitgbaat op de overgedragen standplaatsen overneemt;

- de overnemer voldoet aan de voorwaarden tot het toewijzen van een standplaats op de kermis (cf. artikel 3 van dit reglement);
- de gemeente vastgesteld heeft dat de overnemer voldoet aan de voorwaarden tot overdracht;
- de aard van de attractie gelijkaardig is.

INNAME STANDPLAATSEN

Art. 13.

13.1. De standplaatsen voor een kermisattractie of inrichting van **kermisgastronomie met bediening aan tafel** kunnen ingenomen worden door:

1. de personen aan wie een standplaats is toegewezen (cf. artikel 3 van dit reglement) en die houder zijn van de “machtiging als werkgever in kermisactiviteiten”;
2. de verantwoordelijke voor het dagelijks bestuur van een rechtspersoon aan wie de standplaats is toegewezen, als hij houder is van de “machtiging als werkgever in kermisactiviteiten”;
3. de echtgenoot of echtgenote of wettelijk samenwonende van de natuurlijke persoon aan wie de standplaats werd toegewezen, als die houder is van de “machtiging als werkgever in kermisactiviteiten” voor de uitoefening van een kermisactiviteit voor eigen rekening;
4. de feitelijke vennoten van de natuurlijke persoon aan wie de standplaats werd toegewezen, als die houder zijn van de “machtiging als werkgever in kermisactiviteiten” voor de uitoefening van een kermisactiviteit voor eigen rekening;
5. de personen die beschikken over de “machtiging als aangestelde verantwoordelijke in kermisactiviteiten” die de kermisactiviteit uitoefenen voor rekening of in dienst van de personen bedoeld in 1 tot en met 4.
6. de personen die de kermisactiviteit uitoefenen voor rekening of in dienst van de personen bedoeld in 1 tot en met 4 en als dat gebeurt onder het gezag en in aanwezigheid van deze of van een persoon bedoeld in 5.

De personen opgesomd in 2 tot en met 5 kunnen de standplaatsen innemen voor zover hun machtiging geldig is voor de attractie of inrichting die erop uitgbaat wordt.

Zij kunnen deze standplaatsen innemen buiten de aanwezigheid van de personen aan wie, of door middel van wie, ze werden toegewezen.

13.2. De standplaatsen voor een ambulante activiteit in **kermisgastronomie zonder bediening aan tafel** kunnen ingenomen worden door:

1. de personen aan wie de standplaats is toegewezen (cf. artikel 3 van dit reglement) en die houder zijn van een “machtiging als werkgever in ambulante activiteiten”;
2. de verantwoordelijke voor het dagelijks bestuur van een rechtspersoon, aan wie de standplaats is toegewezen, als hij houder is van een “machtiging als werkgever in ambulante activiteiten”;
3. de feitelijke vennoten van de natuurlijke persoon aan wie de standplaats werd toegewezen, als die houder zijn van een “machtiging als werkgever” voor de uitoefening van een ambulante activiteit voor eigen rekening;
4. de echtgenoot of echtgenote of wettelijk samenwonende van de natuurlijke persoon aan wie de standplaats werd toegewezen, als die houder is van een “machtiging als werkgever” voor de uitoefening van een ambulante activiteit voor eigen rekening;
5. de personen die beschikken over een “machtiging als aangestelde A” of een “machtiging als aangestelde B”, als die een ambulante activiteit uitoefenen voor rekening of in dienst van de natuurlijke persoon of rechtspersoon bedoeld in 1 tot en met 4;
6. de personen die vrijgesteld zijn van de machtiging tot het uitoefenen van ambulante activiteiten in een inrichting ‘kermisgastronomie zonder bediening aan tafel’, en als dat gebeurt in aanwezigheid en onder het gezag van de houder van de “machtiging ambulante activiteiten als werkgever” of van de houder van de “machtiging ambulante activiteiten als aangestelde A of B”

De personen opgesomd in 2 tot en met 5 kunnen de standplaatsen innemen buiten de aanwezigheid van de personen aan wie, of door middel van wie ze werden toegewezen.

OPHEFFING VAN DE KERMIS OF VAN EEN AANTAL STANDPLAATSEN

Art. 14. De stad Aarschot heeft steeds het recht een kermis of een aantal standplaatsen op de kermis definitief op te heffen. Zij zal de houders van een standplaats hiervan op de hoogte brengen via een aangetekende brief

tegen ontvangstbewijs. Ze krijgen een opzeggingstermijn van één jaar, tenzij de definitieve opheffing absoluut noodzakelijk is.

WIJZIGING DUUR VAN DE KERMIS

Art. 15. Indien de omstandigheden het vereisen (ernstige onvoorziene gevallen) kan het college van burgemeester en schepenen, zelfs na de openstelling van de inrichtingen, de duur van de kermis wijzigen. De houder van een standplaats kan hiervoor geen schadevergoeding eisen. De terugbetaling van de standgelden zal dan gebeuren in verhouding tot de duur van de exploitatie van de standplaatsen.

AFDELING 2. DE ORGANISATIE VAN DE KERMISACTIVITEITEN OP HET OPENBAAR DOMEIN BUITEN OPENBARE KERMISSEN

TOEPASSINGSGBIED

Art. 16. Dit hoofdstuk is van toepassing op de uitoefening van kermisactiviteiten op het openbaar domein van de stad Aarschot, ongeacht de hoedanigheid van de persoon van wie zij uitgaat. Voor de definitie van kermisactiviteiten wordt verwezen naar artikel 1 van dit reglement.

VOORAFGAANDE TOELATING EN TOEWIJZING VAN STANDPLAATSEN

Art. 17. Geen enkele kermisactiviteit mag plaatsvinden op het openbaar domein zonder de voorafgaande en schriftelijke toestemming van het college van burgemeester en schepenen.

TOEWIJZING VAN DE STANDPLAATSEN

Art. 18. De toewijzing van standplaatsen kan zowel gebeuren op vraag van een kermisuitbater als op initiatief van het college van burgemeester en schepenen. In het eerste geval moet men een aangetekende brief richten aan het college van burgemeester en schepenen.

Deze aanvraag bevat minstens volgende gegevens:

- identiteit van de aanvrager en van de uitbater;
- aard van de attractie of van de inrichting;
- de technische specificaties van de attractie of van de inrichting;
- afmetingen van de inrichting of inrichtingen: gevelbreedte en diepte.

Indien de toewijzing gebeurt op initiatief van het college van burgemeester en schepenen is dezelfde procedure van toepassing als voor de toewijzing van standplaatsen op openbare kermissen (cf. artikel 5 van dit reglement).

Art. 19. Een standplaats kan worden toegewezen voor een bepaalde duur of per abonnement.

Een standplaats kan per abonnement worden toegewezen zodra de kermisuitbater gedurende drie opeenvolgende jaren een plaats heeft verkregen.

Voor de berekening van de termijn, worden de opeenvolgende jaren van verkrijging van de standplaats door de overlater verrekend in het voordeel van de overnemer, op voorwaarde dat er geen onderbreking was bij de overname.

De regel van drie jaar geldt niet wanneer de standplaats werd verkregen naar aanleiding van een opschorting van het abonnement. Deze beperking is echter niet van toepassing op de persoon die daarna de nieuwe overnemer is geworden van de standplaats.

Art. 20. Tenzij er in dit hoofdstuk een andere reglementering is vastgelegd, zijn de bepalingen van toepassing die gelden voor standplaatsen op een openbare kermis.

AFDELING 3. STANDGELD

Art. 21. De persoon aan wie een standplaats werd toegekend, moet binnen 30 dagen na bericht van toewijzing, het volledige standgeld betalen aan de stad Aarschot:

Indien het standgeld niet tijdig wordt betaald, is van rechtswege en zonder aanmaning een verwijlinterest van 10% verschuldigd.

Art. 22. De afmetingen van de gevels die gelden voor het berekenen van de standgelden, worden vastgesteld tussen de delen van de inrichting die het verst boven of tegen de grond uitsteken.

Elk deel van een meter beneden 50 cm zal aangerekend worden voor een halve meter; elk deel van een meter boven 50 cm wordt aangerekend voor een volle meter.

Voor de inrichtingen "automatische spelen", "lunaparken" en voor elke inrichting op een hoekplaats, wordt voor het berekenen van het standgeld, de langste zijde genomen.

Art. 23. Bij niet-tijdige betaling van de bedragen die vermeld staan in artikel 21, zal na aangetekende ingebrekestelling de toewijzing van de standplaats vernietigd worden. De stad Aarschot zal dan naar eigen goeddunken over deze standplaats kunnen beschikken. De reeds betaalde sommen worden niet teruggestort.

AFDELING 4. VOORSCHRIFTEN EN FORMALITEITEN INZAKE DE INRICHTING VAN EN DE VEILIGHEID TIJDENS DE OPENBARE KERMIS EN TIJDENS DE UITOEFENING VAN KERMISACTIVITEITEN OP HET OPENBAAR DOMEIN EN DE EXPLOITATIE VAN DE ATTRACTIES

Art. 24. De attractie mag slechts opengaan als er voldaan wordt aan artikel 44.

Art. 25. Op de kermisterreinen mogen alleen de wagens worden geplaatst die onmisbaar zijn voor de exploitatie van de inrichtingen. De laadwagens, de voorraadwagens en alle vervoer dat niet noodzakelijk is tijdens de kermis, moeten worden gestald op een door het college van burgemeester en schepenen aangeduide plaats.

De stad Aarschot zorgt **niet** voor de bewaking van de foorinrichtingen en -wagens die op het kermisterrein of elders staan.

Zij is evenmin aansprakelijk voor beschadiging, verlies of diefstal van de daarin geborgen of tentoongestelde zaken.

Bij het opstellen van de inrichtingen moeten de laadwagens, zodra ze afgeladen zijn, onmiddellijk het kermisterrein verlaten. De attracties moeten het aantal meters die werden aangevraagd en toegewezen, werkelijk innemen. Er mogen geen extra meters worden gevraagd om eventueel met een personenwagen naast de kermisattractie door te rijden naar de woonwagens.

De foornijveraar die buiten zijn toegewezen standplaats een ruimte bezet, zowel met zijn inrichting als met zijn wagens, zal de ten onrechte ingenomen plaats dadelijk moeten ontruimen. Bij weigering zal de ontruiming uitgevoerd worden op kosten en risico van de foornijveraar.

Art. 26. Beschadigingen aan het wegdek, bomen, verlichtingstoestellen, verkeersborden, ... die door een foornijveraar aangericht zijn, zullen door de stad Aarschot worden geschat. Ze worden de aansprakelijke foornijveraar aangerekend.

Onder geen enkel voorwendsel mogen de foornijveraars hun inrichtingen vasthechten aan de weg of aan bomen, verlichtingstoestellen, verkeerstekens, ...

Art. 27. Alle publiciteits-, reclame- en/of andere teksten op de inrichtingen moeten ten minste in het Nederlands worden aangebracht.

Art. 28. De foornijveraars die dranken, gebak, eetwaren of snoeperijen verkopen, zullen steeds zuivere en onvervalste waren aanbieden en gebruiken.

Zij moeten attesten voorleggen van een geneesheer, waaruit blijkt dat zijzelf of hun personeel niet zijn aangetast door huidziekten of andere ziekten.

Onverpakt suikergoed, chocolade, ... mag enkel uitgesteld worden achter glas of stofwerend gaas.

Art. 29. De foornijveraars zullen aan hun inrichting een vuilniszak in een staander plaatsen om de gebruikers in staat te stellen hun papierafval en dergelijke te deponeren. Deze vuilniszak moet elke avond verwijderd worden.

Art. 30. De standplaatsen moeten na vertrek door de foornijveraars zelf opgeruimd worden en in goede staat worden achtergelaten.

Eventuele kosten zullen afgetrokken worden van de waarborg en indien nodig kan hij volledig ingehouden worden.

Art. 31. De exploitanten van loterijen en kansspelen zullen ten overstaan van de gebruikers eerlijke praktijken toepassen.

Indien de afgevaardigde van de stad Aarschot vaststelt dat deze regel niet wordt nageleefd, kan de verdere exploitatie zonder ingebrekestelling worden stopgezet. De exploitant kan hiervoor geen schadeloosstelling eisen.

Art. 32. De inrichtingen moeten voldoen aan de technische eisen die bepaald zijn in desbetreffende wetten en reglementen. De foornijveraars moeten onderstaande attesten, afgeleverd door een organisme dat erkend is door het Algemeen Reglement op de Arbeidsbescherming (ARAB) voorleggen:

- voor de inrichtingen die met dieselmotoren werken:
 - de bevestiging dat zij voldoen aan alle bepalingen inzake veiligheid;
- voor alle inrichtingen:
 - verklaring dat de elektrische installatie en de gasinstallatie in orde zijn;
- voor de inrichtingen die door hun constructie, exploitatiewijze en voorraden, gevaar voor brand, ontploffing, instorting of om het even welke breuk kunnen opleveren:
 - een attest waaruit blijkt dat de mechanische installatie voldoet aan alle veiligheidsvoorschriften.
- voor alle instellingen:
 - de verklaring dat de elektrische inrichting in regel is.

Art. 33. Voor alle grote attracties die snelle en/of bruuske bewegingen maken en attracties met twee of meer verdiepingen, moet een attest van technische keuring na montage voorgelegd worden. Het moet afgeleverd zijn door een erkend bureau. Pas daarna krijgt de foornijveraar de toestemming om zijn attractie te openen. De kosten van deze keuring zijn volledig voor rekening van de uitbater van de attractie.

Art. 34. Foornijveraars die een attractie uitbaten waarbij de bezoeker prijzen kan winnen, mogen enkel wapens als prijs aanbieden, als dit toegelaten wordt door de wapenwet. In geval van inbreuk zal de politie een proces-verbaal opstellen en zullen de wapens in kwestie in beslag genomen worden.

Indien de foornijveraar aan zijn klanten punten of waardebons voor prijzen aanbiedt die kunnen opgespaard worden over een periode van meerdere kermissen, geeft dit geen automatisch recht aan deze foornijveraar op een standplaats op de kermis van het jaar volgend op het exploitatiejaar.

Art. 35. De stad neemt de nodige stappen voor de aansluiting van water.

De stad stelt een aantal wettelijk gekeurde elektriciteitskasten ter beschikking van de foornijveraars. Dit wordt geregeld door het van toepassing zijnde retributiereglement op het gebruik van elektriciteitskosten ter gelegenheid van kermissen.

Voor de tv-distributie moeten de foornijveraars persoonlijk contact nemen met de kabelmaatschappij(en). De foornijveraars moeten de kosten voor deze aansluiting zelf betalen aan de kabelmaatschappij(en).

Art. 36. De exploitanten moeten zich houden aan de overige bepalingen van het algemeen politiereglement van de stad Aarschot.

De foornijveraars zorgen er alleszins voor dat zij de omwonenden niet hinderen door overdreven geluidshinder veroorzaakt door machines. De foornijveraars moeten zich houden aan de openings- en sluitingstijden zoals bij politieverordening worden vastgelegd.

Art. 37. In elke inrichting moet, goed zichtbaar, een bord worden aangebracht met de vermelding van de naam van de standhouder, het ondernemingsnummer en eventueel het nummer van de leurkaart.

Ook moeten in de inrichtingen opschriften worden aangebracht waarop de aan het publiek gevraagde prijzen staan vermeld. Deze prijzen mogen niet willekeurig worden gewijzigd. De voorgestelde prijzen zijn maximumprijzen die gedurende de hele duur van de kermis mogen gevraagd worden.

Art. 38. Het optrekken van de inrichtingen mag niet gebeuren vóór 06.00 uur 's morgens en na 22.00 uur 's avonds.

Bij de opbouw treffen de foornijverars de nodige voorzorgsmaatregelen om hun inrichting constant stevig te houden.

De afloop van water naar de riolering mag niet gestremd wordt.

De greppels van de rijweg moeten volledig vrij gelaten worden.

Het tijdstip van oprijden wordt bepaald door een beslissing van het college van burgemeester en schepenen. Dit wordt via een bevestigingsbrief gecommuniceerd.

Art. 39. De foornijveraar die buiten zijn toegewezen standplaats een ruimte bezet, zowel met zijn inrichting als met zijn wagen(s), zal deze plaats dadelijk ontruimen.

Bij weigering zal de ontruiming uitgevoerd worden op kosten en onder de verantwoordelijkheid van de foornijveraar in kwestie.

Art. 40. In de autoscooters en in om het even welke inrichting die het college van burgemeester en schepenen als dusdanig beschouwt, mogen geen kinderen onder 7 jaar toegelaten worden.

De wagentjes van deze inrichtingen moeten voorzien zijn van veiligheidsgordels om de kinderen onder 12 jaar vast te riemen.

Het college van burgemeester en schepenen kan deze verplichting ook uitbreiden tot andere inrichtingen, indien het zulks nodig acht. Die verplichting moet door middel van duidelijke opschriften aan het publiek kenbaar gemaakt worden.

De exploitanten moeten erop toezien dat deze veiligheidsmaatregelen strikt worden nageleefd.

Het aanbrengen van de veiligheidsgordel is nochtans niet vereist indien:

1. kinderen beneden 12 jaar vergezeld zijn van een volwassene;
2. de toegang sowieso ontzegd wordt aan kinderen beneden 12 jaar.

Art. 41. De vuurwapens van de schietinrichtingen moeten het proefmerkteken dragen.

Het gebruik van repetitiekarabijnen of andere wapens die gevaar voor de schutters of voor de toeschouwers kunnen opleveren, is verboden.

De achterwand van het schietinrichting wordt met een stalen pantsering van 4 mm dikte bedekt. De zijwanden en de zoldering, worden over hun hele oppervlakte bedekt met een aaneensluitende stalen plaat van ten minste 3 mm dikte.

De exploitant zal alle maatregelen treffen om ongevallen te vermijden.

Het is verboden schuin op doel te schieten om het terugspringen van projectielen te vermijden.

Art. 42. De exploitanten van circussen, renbanen en dierenverzamelingen moeten de nodige voorzorgsmaatregelen treffen opdat de uitwerpselen van de dieren verschillende malen per dag worden verwijderd.

De hokken en de renbanen moeten dagelijks met een ontsmettende oplossing behandeld worden. De voorwaarden waaraan een kermisattractie met paarden en/of pony's moet voldoen, staat beschreven in KB van 1 maart 2013. Daarnaast geldt ook de dierenwelzijnswet van 1986.

Er zijn voorwaarden voor:

(de verzorging van de dieren - de uitrusting - de piste: bodem en diameter - de verblijven van de dieren)

- De piste moet bekleed zijn met een dikke rubberen mat of met laag zaagsel om schokken op te vangen.
- De uitrusting (halster, bit, zadel, stijgbeugels,..) moet in goede staat zijn om kwetsuren van de dieren te voorkomen.
- Het reglement waarin vermeld staat dat ongepast gedrag van de ruiter verboden is, moet duidelijk zichtbaar zijn.
- Het gewicht van de ruiter en de bouw van het dier moeten overeenstemmen.
- De diameter is minstens 10 meter. Als de schofthoogte van alle pony's kleiner is dan 1,20 meter, moet de piste minstens 8 meter zijn.

Het college van burgemeester en schepenen heeft ten alle tijde het recht om een controle aan te vragen aan dienst dierenwelzijn Vlaanderen. Er worden geen nieuwe vergunningen/abbonnementen afgeleverd.

Art. 43. De foornijveraars moeten voor de veiligheidscontrole op de afgesproken dag en uur (meegedeeld bij de toewijzing van de standplaatsen) in hun inrichting aanwezig zijn.

Ze zullen de stadsafgevaardigde(n), de politie en de brandweer alle vereiste documenten, vermeld in artikel 5.5 van dit reglement, tonen en alle nodige inlichtingen verschaffen over hun inrichting(en).

Op de vastgestelde dag en uur moeten de inrichtingen in werking worden gesteld. De exploitanten die op dat moment niet aanwezig zijn in hun inrichting of waarvan het inrichting niet in regel is, zullen een tweede controlebezoek ontvangen. In dit geval kunnen de kosten van deze tweede controle verhaald worden op de vergunninghouder.

Als ook bij de tweede controle blijkt dat het inrichting of de inrichtingen niet voldoe(t)(n) aan de eisen, beschouwt de stad Aarschot de toewijzing als van rechtswege ingetrokken. Het standgeld wordt niet teruggegeven en de foornijveraar kan geen schadevergoeding eisen van de stad Aarschot. De stad kan wel een vergoeding eisen voor de geleden schade.

Art. 44. De standplaatsen moeten gedurende de volledige periode van de kermis bezet blijven. Zo niet wordt de foornijveraar in kwestie een standplaats voor het volgende jaar automatisch ontzegd.

Voor "Aarschotkermis" geldt de regel dat de standplaats tenminste ononderbroken tijdens een periode tussen twee opeenvolgende zondagen moet bezet blijven.

De standplaatsen mogen ten vroegste opgebouwd en afgebroken worden op de dagen en uren die jaarlijks door het college van burgemeester en schepenen worden bepaald.

Art. 45. De foornijveraars zijn verplicht alle dagen open te houden. Ook tijdens de wekdagen moeten de inrichtingen tussen 14.00 en 22.00 uur geëxploiteerd worden.

Indien dat wegens overmacht onmogelijk is, moet de stad Aarschot hiervan onmiddellijk op de hoogte worden gebracht.

In geval van ongewettigde sluiting zal een standplaats voor volgend jaar automatisch worden ontzegd.

Art. 46. De inrichtingen moeten langs alle zijden, uitgevende op de wandelwegen en/of doorgangen, 's avonds behoorlijk verlicht zijn.

Art. 47. De stad Aarschot heeft steeds het recht bijkomende verplichtingen aan de foornijveraars op te leggen als ze die nodig acht om de veiligheid en de goede orde op de kermisterreinen te verzekeren.

AFDELING 5. RICHTLIJNEN VOOR DE REGLEMENTERING VAN DE BESCHERMING TEGEN BRAND- & PANIEKRISICO'S

Afdeling 5. (**art. 48 t/m 88**) werd vervangen door het zonaal evenementenreglement, goedgekeurd bij gemeenteraadsbeslissing van 12.05.2022.

➤ zie bijlage 25⁶²

AFDELING 6. NORMEN INZAKE GELUID

Art. 89. Tot 24.00 uur geldt een maximale waarde van **85 dB(A)**, gemeten als LAeq,15 min voor het geluidsniveau van de muziekinstallaties van de attracties, op gelijk welke plaats waar zich in normale omstandigheden personen kunnen bevinden (mag getoetst worden aan 92 dB(A)LAmax,slow).

⁶² gewijzigd door de gemeenteraad op 09.02.2023

Het geluidsniveau in de omgeving, binnenshuis (in aanpalende woningen of gebouwen), wordt afhankelijk van het achtergrondgeluid, gemeten volgens de voorwaarden ingeschreven in hoofdstuk 6.7 van VLAREM II (Besluit van de Vlaamse regering van 1 juni 1995 houdende algemene en sectorale bepalingen inzake milieuhygiëne).

Van zondag tot en met donderdag is vanaf 24.00 uur het gebruik van elektronisch versterkte muziek verboden.

Op vrijdag- en op zaterdagavond is vanaf 01.00 uur het gebruik van elektronisch versterkte muziek verboden. Tussen 24.00 uur en 01.00 uur moet het muziekniveau geleidelijk dalen tot een aangenaam achtergrondniveau waarbij geen hinder wordt veroorzaakt voor de omwonenden. De politie kan in deze periode steeds bevelen het geluidsniveau te verminderen.

Alle activiteiten moeten uiterlijk beëindigd zijn om 02.00 uur op vrijdag en zaterdag, van zondag tot donderdag is dit uiterlijk om 01.00 uur.

Meertonige sirenes, microfoons en claxons moeten zo beperkt mogelijk gebruikt worden.

Wanneer na een controle of klacht blijkt dat er geluidshinder is voor de omwonenden, kan de toezichthoudende politieambtenaar bijkomende beperkende maatregelen opleggen, zowel wat het maximaal geluidsniveau betreft als wat de duur van de hinderlijke activiteit betreft.

De verantwoordelijken van de foorbonden brengen hun leden schriftelijk op de hoogte van deze voorwaarden.

Op vrijdag- en op zaterdagavond is vanaf 01.00 uur het gebruik van elektronisch versterkte muziek verboden.

Tussen 24.00 uur en 01.00 uur moet het muziekniveau geleidelijk dalen tot een aangenaam achtergrondniveau waarbij geen hinder wordt veroorzaakt voor de omwonenden. De politie kan steeds bevelen het geluidsniveau te verminderen.

AFDELING 7. SLOTBEPALINGEN

Art. 90. De personen belast met de praktische organisatie van de openbare kermissen en de kermisactiviteiten op het openbaar domein, hiertoe aangesteld, zijn gemachtigd om de documenten vermeld in afdeling 1, artikel 3 van dit reglement te controleren.

Art. 91. Alle gevallen die niet voorzien zijn in het kermisreglement zullen het voorwerp uitmaken van bijzondere beslissingen van het college van burgemeester en schepenen. Het college van burgemeester en schepenen behoudt zich het recht voor om, met het oog op de goede gang van zaken en de orde tijdens de kermissen, bijkomende maatregelen te nemen en bijkomende voorwaarden op te leggen.

1. POLITIEVERORDENING OP DE BEGRAAFPLAATSEN⁶³

Art. 1.

De gemeente beschikt over:

- 1 begraafplaats gelegen te 3200 Aarschot, Herseltsesteenweg
- 1 begraafplaats gelegen te 3202 Aarschot-Rillaar, Diestsesteenweg
- 1 begraafplaats gelegen te 3200 Aarschot-Gelrode, Dorpstraat
- 1 begraafplaats gelegen te 3200 Aarschot-Gelrode, Rillaarsebaan
- 1 begraafplaats gelegen te 3201 Aarschot-Langdorp, Wijtestraat
- 1 begraafplaats gelegen te 3201 Aarschot-Langdorp, Langdorpsesteenweg
- 1 begraafplaats gelegen te 3201 Aarschot (Wolfsdonk), Wolfsdonk-Dorp
- 1 begraafplaats gelegen te 3201 Aarschot (Wolfsdonk) Volkensvoortstraat

Art. 2. Voor de privé-begraafplaatsen gelden de artikelen 3 t/m 13, 19 t/m 23, 36 t/m 40 en 44 t/m 47 van deze verordening.

I. PLEEGVORMEN DIE DE BEGRAVINGEN/CREMATIES VOORAFGAAN

Art. 3. Elk overlijden in de gemeente wordt zonder verwijl aangegeven aan de ambtenaar van de burgerlijke stand. Dit geldt eveneens in geval van ontdekking van een menselijk stoffelijk overschot op het grondgebied van de gemeente.

Art. 4. Diegenen die voor de begraafing instaan, regelen met het gemeentebestuur de formaliteiten betreffende de begraafing. Bij ontstentenis daarvan, wordt door het gemeentebestuur het nodige gedaan..

Art. 5. Tenzij in speciale gevallen en op advies van de behandelende geneesheer, vindt ten vroegste 24 uur na het overlijden, de begraafing van niet-gecremeerde stoffelijke overschotten of de crematie met daarop volgend de begraafing, de berging of de uitstrooiing van de as, plaats. Het gemeentebestuur beslist in elk geval over dag en uur van de begrafenis.

Voor een begraafing/bijzetting of uitstrooiing in onze stad dient de toelating tot begraven 2 werkdagen voordien in het bezit te zijn van de ambtenaar van de burgerlijke stand.

Art. 6. Tot kisting mag slechts worden overgegaan nadat het overlijden werd vastgesteld door de ambtenaar van de burgerlijke stand, op voorlegging van het daartoe nodige doktersattest.

De burgemeester of zijn gemachtigde mag de kisting bijwonen.

Een balseming of enige andere conserverende behandeling, voorafgaand aan de kisting, kan in de door de Vlaamse regering bepaalde gevallen toegelaten worden. *(toelichting: Deze gevallen zijn opgenomen in het besluit van de Vlaamse regering van 14 mei 2004, tot organisatie, inrichting en beheer van begraafplaatsen en crematoria, artikel 25, 26 en 27)*

Art. 7. De kisting van het te cremeren of naar het buitenland (met uitzondering van Luxemburg en Nederland), te vervoeren stoffelijk overschot heeft plaats in aanwezigheid van de burgemeester of diens afgevaardigde, die de toepassing van de wettelijke en de reglementaire bepalingen nagaat.

Art. 8. Het gebruik van doodskisten, foedralen, doodswaden, producten en procédés die de natuurlijke en normale ontbinding van het stoffelijk overschot of de crematie beletten, is verboden.

Art. 9. Behalve om te voldoen aan een rechterlijke beslissing mag de kist na de kisting niet meer geopend worden.

II. LIJKENVERVOER

⁶³ aangepast door de gemeenteraad op 15.12.2022, inwerkingtreding 21.12.2022

A) VERVOER VAN NIET-GECREMEERDE STOFFELIJKE OVERSCHOTTEN

Art. 10. De niet-gecremeerde stoffelijke overschotten moeten individueel met een lijkwagen of op een passende wijze vervoerd worden.

Art. 11. Zijn verboden, behoudens machtiging van de burgemeester of van zijn gemachtigde:

- het vervoer, buiten het grondgebied van de gemeente, van de stoffelijke overschotten van de personen die er overleden of dood aangetroffen werden;
- het vervoer, naar een plaats op het grondgebied van de gemeente, van de stoffelijke overschotten van personen die er niet zijn overleden of dood aangetroffen werden;

In het in a) vermelde geval, wordt de machtiging slechts verleend op voorlegging van een document waaruit het akkoord blijkt van de burgemeester van de plaats van bestemming.

Art. 12. Voor zover stoffelijke overschotten van de in België overleden personen naar het buitenland moeten vervoerd worden, is het vervoer, naargelang het geval, onderworpen aan de formaliteiten vermeld in:

- het KB van 8 maart 1967, wanneer het stoffelijk overschot moet vervoerd worden naar Luxemburg of Nederland;
- het akkoord van Straatsburg van 26 oktober 1973, wanneer het stoffelijk overschot moet vervoerd worden naar een ander land dan vermeld onder a) en dat het akkoord van Straatsburg ondertekend heeft;
- het Regentsbesluit van 20 juni 1947, wanneer een stoffelijk overschot moet vervoerd worden naar een land, niet bedoeld in a) of b).

B) VERVOER VAN GECREMEERDE STOFFELIJKE OVERSCHOTTEN

Het vervoer van gecremeerde stoffelijke overschotten is vrij, doch dient te gebeuren volgens de regels van welvoegelijkheid.

III. BEGRAVINGEN

Art. 13.

De gemeentelijke begraafplaatsen zijn bestemd voor de begraafing, de bijzetting in een columbarium en de uitstrooiing van:

- de personen die op het grondgebied van de gemeente overleden zijn of er dood zijn aangetroffen en ingeschreven zijn in het bevolkingsregister van de stad Aarschot;
- de personen die buiten het grondgebied van de stad Aarschot overleden zijn of daar werden aangetroffen maar die in het bevolkingsregister van de Stad Aarschot zijn ingeschreven;
- de personen, begunstigd van een recht van begraafing in een geconcedeerd graf of de bijzetting in een geconcedeerde nis;
- personen die ingeschreven zijn in het bevolkingsregister van een aangrenzende gemeente op een adres dat gelegen is binnen de grenzen van één van de in Aarschot bestaande parochies;
- op al onze begraafplaatsen mogen asverstrooiingen gebeuren van personen, al of niet ingeschreven in het bevolkingsregister van de stad Aarschot;
- de personen die max 5 jaar uitgeschreven zijn uit het bevolkingsregister van de Stad Aarschot. De 5 jaar worden gerekend van de datum van inschrijving in een andere gemeente.

Art. 14.

Bij het bezorgen van de stoffelijke overschotten op de gemeentelijke begraafplaats:

- moeten de gemeentelijke diensten ten minste twee werkdagen vooraf verwittigd zijn, door middel van het daartoe bestemd formulier, dat vermeldt of het gaat om een begraafing, een bijzetting in het columbarium of een uitstrooiing. Deze verplichting rust bij de naaste verwanten of de gemachtigde.
- rijdt de lijkwagen de begraafplaats op tot aan de begroetingsplaats, waar de familie de laatste begroeting aan de overledene kan brengen. De rouwenden zijn gerechtigd bij het gehele verloop van de begrafenis aanwezig te zijn.

Art. 15. De begravingen worden volgens plan, in regelmatige volgorde uitgevoerd. Dit plan wijst de percelen aan voor begraving in volle grond, grafkelders, kindergraven, alsook voor de bijzetting in de nissen van het columbarium . Er kan enkel bij overlijden een grafvergunning toegestaan worden.

Het jaartal van de begraving en het volgnummer van het register van de burgerlijke stand worden op de doodskest of asurnen bevestigd door middel van een loden plaatje.

De begraving, bewaring in een columbarium of uitstrooiing van de as op de gemeentelijke begraafplaats met nauwkeurige aanduiding van de plaats ervan, wordt opgetekend in een register dat bijgehouden wordt door de gemeente op de begraafplaats waar ze plaatsgevonden heeft. Voor de uitstrooiing van de as beperkt de nauwkeurige aanduiding van de plaats zich tot de vermelding van de strooiweide.

Het register wordt bewaard op de dienst burgerlijke stand.

Art. 16. De afstand tussen de doodskesten of lijkwaden wordt vastgesteld als volgt: 60 cm.

Art. 17. Levenloos geboren kinderen die de wettelijke levensvatbaarheidsgrens nog niet hebben bereikt, kunnen op verzoek van de ouders worden gecremeerd. De asse kan na crematie bijgezet worden op een voorbehouden gemeenschappelijke ruimte op de gemeentelijke begraafplaats te Gelrode met name de Sterretjesweide.

De Sterretjesweide is bedoeld voor levenloos geboren kinderen waarvan minstens één ouder in Aarschot woont (m.a.w. ingeschreven in het bevol kings- vreemdelingen- of wachtregister van de stad Aarschot).

IV. ONTGRAVINGEN

Art. 18. Behoudens de ontgravingen door de gerechtelijke overheid bevolen, mag geen ontgraving worden verricht dan met een schriftelijke toelating van de burgemeester.

Het verlenen tot toestemming tot opgraving door de burgemeester kan enkel om ernstige redenen.

Het recht verschuldigd bij ontgraving wordt vastgesteld door het belastingreglement. Alle kosten zijn ten laste van de aanvragers.

Art. 19. De ontgraving is slechts toegelaten:

- om een stoffelijk overschot of de urne over te brengen van een al dan niet-geconcedeerd graf naar een geconcedeerd graf;
- op bevel van de gerechtelijke overheid;
- wegens een bestuurlijke beslissing.

Art. 20. De aanvraag tot ontgraving dient door de nabestaande schriftelijk te worden gericht aan de burgemeester. Onverminderd het recht van de burgemeester om in de toelating bijzondere voorwaarden op te leggen, moeten steeds volgende beschikkingen worden nageleefd:

- dag en uur waarop de ontgraving zal geschieden worden in overleg met de dienst van de begraafplaatsen vastgesteld;
- het grafteken, de beplantingen en alle andere voorwerpen die het openleggen van het graf kunnen bemoeilijken of beletten moeten verwijderd worden vooraleer tot de opgraving wordt overgegaan;
- het openleggen van het graf, het openen van de grafkelders, het lichten van de kist uit het graf en het vullen van de kuil geschieden door een gespecialiseerde firma onder toezicht van de gemeente;
- het openen van de nis, het uitnemen van de urne uit de nis en het terug sluiten van de nis, geschieden door en onder toezicht van de gemeente.

Art. 21. Behalve bij gerechtelijk bevel worden vanaf 1 oktober tot 30 november en op zaterdagen geen ontgravingen verricht.

Tijdens de ontgraving wordt de plaats ervan voor het publiek visueel afgeschermd.

Er moet tot een ontgraving worden overgegaan in tegenwoordigheid van de grafmaker, die er verslag van opmaakt. De grafmaker of de gemachtigde van de burgemeester kan de vernieuwing van de kist voorschrijven indien zij zulks nodig achten en elke andere maatregel nemen die van die aard is dat de welvoeglijkheid en de openbare gezondheid worden beschermd, zulks op kosten van de aanvrager.

De burgemeester kan een nabestaande toestemming verlenen om de opgraving bij te wonen.

Art. 22. Indien het op te graven stoffelijk overschot naar een andere begraafplaats op het grondgebied of naar dit van een andere gemeente moet overgebracht worden, is het verplicht de opgegraven kist in een hermetisch gesloten omhulsel te plaatsen alvorens zij mag vervoerd worden.

V. GRAFTEKENS, BOUW- EN BEPLANTINGSWERKEN – ONDERHOUD DER GRAVEN

Art. 23. Tenzij de overledene anders heeft beschikt of zijn verwanten zich ertegen verzetten, heeft eenieder het recht op het graf van zijn verwante of vriend een grafteken te doen plaatsen zonder afbreuk te doen aan het recht van de concessiehouder.

Art. 24. Het is niet toegelaten grafstenen of andere gedenktekens te plaatsen die door hun vorm, afmetingen, hun opschriften of aard van de materialen, de reinheid, gezondheid, veiligheid en rust op de begraafplaats kunnen verstoren.

De aanvraagformulieren voor het aanbrengen van graftekens worden maandelijks door de dienst burgerzaken opgezonden aan de persoon die heeft ingestaan voor de regeling van de plechtigheid, het adres wordt aan de dienst burgerzaken overgemaakt door de begrafenisondernemer. De aanvragen vergezeld van een planschets, in drievoud, dat een afbeelding in opstand en zijzicht van het grafteken op schaal 1/20 weergeeft, worden gericht aan het college van burgemeester en schepenen dat al dan niet de vergunning afgeeft. Het plan vermeldt tevens de aan te wenden materialen, opschriften en kentekens.

Het grafteken mag in geen geval hoger zijn dan 1 meter boven de grond. Het gebruik van kapellen of kasten in metaal, glas of andere materialen, bevattende palmen, kronen of andere sierartikelen is verboden.

Art. 25. Voor het uitbreidingsgedeelte van het kerkhof Aarschot en deelgemeente Rillaar gelden volgende voorschriften:

- het grafteken moet in natuursteen zijn;
- het moet voldoen aan de door het college van burgemeester en schepenen vastgestelde normen;
- de keuze van de steensoort en de bewerking van de steen wordt vrijgelaten, doch dient vermeld op het aanvraagformulier;
- bepaalde zeer afwijkende steensoorten en ongewenste toevoegingen van glas, email, kunststof of ijzer die door verwerking snel in uiterlijk achteruit gaan, zijn verboden;
- het gebruik van kapellen of kasten in metaal, glas of andere materialen, bevattende palmen, kronen of andere sierartikelen is verboden;
- bloemen en beplantingen mogen slechts aangebracht worden op de strook, die door het college van burgemeester en schepenen daarvoor werd vastgesteld;
- geen enkel voorwerp, geen beplanting of bloemen mogen de hoogte van 60 cm. overschrijden.

Voor het uitbreidingsgedeelte van het kerkhof van de deelgemeente Gelrode gelden volgende voorschriften:

- het grafteken dient uitgevoerd te worden in de vorm van een bronzen of granieten plaat met als afmetingen 40 cm op 40 cm;
- voorwerpen, bloemen en beplantingen mogen enkel worden aangebracht op het grafteken en mogen de hoogte van 60 cm niet overschrijden.

Bovengrondse graven worden niet toegelaten.

Art. 26. De graftekens moeten zodanig opgericht en onderhouden worden dat zij de veiligheid en doorgang niet belemmeren en zonder schade aan te brengen aan de aangrenzende graftekens en graven.

Art. 27. Het plaatsen van graftekens wordt uitgevoerd door de families of steenkappers in tegenwoordigheid van de grafmaker van de begraafplaats, die erop toeziet dat een vergunning werd afgeleverd door het college van burgemeester en schepenen en dat de aanliggende graven niet worden beschadigd en dat de voorschriften van onderhavig reglement worden nageleefd.

Op zon-, wettelijke feestdagen en twee weken voor Allerheiligen zijn de kerkhoven niet meer toegankelijk voor het plaatsen van graftekens en uitvoeren van bouwwerken en dit telkens t/m 2 november.

Art. 28. Kronen uit natuurlijke bloemen kunnen weggenomen worden zodra zij niet meer fris zijn.

Kronen uit kunstmatig materiaal mogen niet geplaatst worden in omhulsels, geheel of ten dele uit breekbaar glas.

Art. 29. Rond de graven mogen geen afsluitingen of omheiningen gemaakt worden. Kniel- en bidbanken zijn niet toegelaten.

Art. 30. De bloemen en planten op de graven aangebracht, moeten steeds in goede staat onderhouden worden. Wanneer ze afgestorven zijn, moeten ze verwijderd worden. Bij gebreke hiervan zullen de opruiming en het verwijderen van de potten geschieden door de zorgen van het gemeentebestuur.

Art. 31. De scheefstaande en omgevallen of andere graftekens moeten uiterlijk veertien dagen voor Allerheiligen door toedoen van de familieleden terug recht gezet of verwijderd worden.

De aangevoerde grafsteen of –tekens, die drie werkdagen vóór Allerheiligen bij de sluiting van de begraafplaats niet zouden geplaatst zijn, moeten door toedoen van de betrokken familieleden daags nadien vóór 10u 's morgens verwijderd zijn, zoniet zullen grafstenen, –tekens en andere voorwerpen op risico en ten laste van de overtreder en zonder enig verhaal opgeruimd worden door de zorgen van de gemeente.

Art. 32. De belanghebbenden zijn verantwoordelijk voor het onderhoud van de graven. Wanneer een graf doorlopend onzindelijk, door plantengroei overwoekerd, ingestort of bouwvallig is, wordt een akte van verwaarlozing opgesteld door de burgemeester of zijn gemachtigde.

Die akte blijft een jaar lang bij het graf en aan de ingang van de begraafplaats aangeplakt. Na het verstrijken van die termijn en bij niet herstelling wordt op bevel van de burgemeester van ambtswege overgegaan tot afbraak of tot het wegnemen van de materialen op kosten van de in gebreke blijvende familie. Daarenboven kan de gemeenteraad een einde stellen aan het recht op concessie. De gemeenteraad kan die bevoegdheid opdragen aan het college van burgemeester en schepenen.

Art. 33. De graven en grafmonumenten, opgenomen op de lijst van graven met lokaal historisch belang worden onderhouden door de gemeente

Art. 34. Uitsluitend door of onder toezicht van de gemachtigde van de gemeente gebeuren:

- het aanhechten van een volgnummer aan de kist of de urne;
- het uitstrooien van de as;
- het plaatsen van de kist of de urne in de kuil, de grafkelder of het columbarium;
- het delven van een graf voor begravingen of bijzettingen in volle grond en het vullen van de kuil;
- het openen en sluiten van bestaande grafkelders;
- het openen, plaatsen en afsluiten van de nis in een columbarium.

VI. CREMATIE – COLUMBARIUM –UITSTROOIING

Art. 35. De crematie is onderworpen aan de formaliteiten bepaald bij het decreet van 16 januari 2004 op de begraafplaatsen en de lijkbezorging.

Art. 36. Voor crematie is een toestemming vereist van de ambtenaar van de burgerlijke stand waar het overlijden werd vastgesteld, indien dat overlijden in een gemeente van het Vlaamse Gewest heeft plaatsgehad.

Ingeval van overlijden buiten een gemeente van het Vlaams gewest is een verlof tot crematie vereist van de procureur des Konings van het arrondissement van de plaats waar zich ofwel het crematorium ofwel de hoofdverblijfplaats van de overledene bevindt.

Art. 37.

§1. De as van een gecremeerd stoffelijk overschot kan in een urn worden geplaatst die binnen de omheining van de begraafplaats:

- begraven worden op de plaats der urngraven;
- worden bijgezet in een columbarium in gesloten nissen;
- bijgezet worden in een grafkelder of in een grafconcessie.

§ 2. De as van een gecremeerd stoffelijk overschot kan:

- uitgestrooid worden op het daartoe bestemde perceel van de begraafplaats door middel van een strooiestel bediend door of onder toezicht van de gemachtigde;
- hetzij worden uitgestrooid op de aan het grondgebied van België grenzende territoriale zee onder de voorwaarden die de Vlaamse regering bepaalt.

Indien de overledene dit schriftelijk heeft bepaald of, bij gebrek aan schriftelijke bepaling door de overledene, op gezamenlijk schriftelijk verzoek, vooraleer de crematie plaatsvindt, van zowel de echtgenoot of van diegene met wie de overledene een feitelijk gezin vormde als van alle_bloed- of_aanverwanten van de eerste graad of, indien het om een minderjarige gaat, op verzoek van de ouders of voogd, kan de as van een gecremeerd stoffelijk overschot

- worden uitgestrooid of begraven op een andere plaats dan de begraafplaats.
Deze uitstrooiing of begraving kan evenwel niet gebeuren op het openbaar domein, uitgezonderd de begraafplaats. Indien het een terrein betreft dat niet eigendom is van de overledene of zijn nabestaanden, is een voorafgaande, schriftelijke toestemming vereist van de eigenaar van het betrokken terrein. De uitstrooiing of de begraving van de as gebeurt aansluitend op de crematie.
- In een urne ter beschikking gesteld worden van de nabestaanden om te worden bewaard op een andere plaats dan de begraafplaats. Indien er een eind komt aan de bewaring van de as op een andere plaats dan de begraafplaats, wordt de as door toedoen van de nabestaande die er de zorg voor heeft of zijn erfgenamen in geval van diens overlijden, ofwel naar een begraafplaats gebracht om er begraven, in een columbarium bijgezet of uitgestrooid te worden ofwel uitgestrooid te worden op een aan het grondgebied van België grenzende territoriale zee.

De persoon die de as in ontvangst neemt, is verantwoordelijk voor de naleving van deze bepalingen.

§3. Onverminderd hetgeen is bepaald in §1 kan, op verzoek van de echtgenoot en van de bloed- of aanverwanten in eerste graad, een gedeelte van de as van het gecremeerde stoffelijk overschot aan hen worden meegegeven.

Art. 38. De asurne van een gecremeerde, begraven op de plaats der gewone begravingen, kan te allen tijde op vraag van de nabestaanden, ofwel uitgestrooid worden, ofwel bijgezet worden via een concessie. Voor het opgraven van de urne is de toestemming van de burgemeester vereist overeenkomstig artikel 19 van deze verordening.

Art. 39. Zowel op de uitstrooiweide als aan het columbarium, wordt een plaats voorbehouden voor het aanbrengen van gedenkenisvoorwerpen.

Art. 40. Geen enkel voorwerp, geen beplantingen of bloemen mogen hoger zijn dan 60 cm.

Geen bloemen, beplantingen of andere voorwerpen mogen buiten de oppervlakte van het grafteken uitgroeien of geplaatst worden. De bloempotten, bloemstukken, die op de graven geplaatst worden met Allerheiligen dienen jaarlijks voor 6 december afgeruimd te worden.

Voor de urngraven worden vergunningen afgeleverd om een platte natuursteen van 50 cm aan te brengen. Bij de vermelding van de naam, voornaam, geboortedatum en overlijdensdatum mag een platte foto ingewerkt worden.

Op de urngraven mogen echte bloementuiltjes en bloemstukjes zonder bloempot neergelegd of gezet worden. Bloempotten, versieringen of bloemstukjes in kunstmateriaal zijn eveneens toegelaten.

Beplantingen mogen de andere urngraven niet hinderen en mogen niet hoger zijn dan 10 cm.

Aan de strooiweide mogen echte bloementuiltjes en bloemstukjes zonder bloempot neergelegd worden op de hiervoor voorziene plaats, de strooiweiden mogen niet betreden worden door het publiek.

Aan het columbarium mogen vooraan echte bloementuiltjes en bloemstukjes zonder bloempot neergelegd worden, bovenop en aan de nissen mag niets worden aangebracht.

Bij overtreding worden zij zonder verwittiging weggenomen door de bevoegde stadsdiensten.

Art. 41. Het bijzetten van de urne op de plaats van de geconcedeerde gronden of in een geconcedeerde nis in het columbarium is onderworpen aan de reglementering betreffende het huishoudelijk reglement op de begraafplaatsen.

Art. 42. De urne met de as van de gecremeerde kan op verzoek worden bijgezet in een gesloten nis van het columbarium met afmetingen in functie van de afmetingen van de nis van het columbarium.

Nadat de asurne in de nis is geplaatst, wordt deze laatste door de zorgen van de aangestelde van de gemeente afgesloten.

Op de afdekplaat die uit natuursteen bestaat, kan de familie volgens vermeldingen laten uitfrezet:

- naam, voornaam, geboorte- en sterftejaar van de overledene

Plakletters zijn verboden.

VIBIS. BIJZETTING ASSEN GEZELSCHAPSDIEREN⁶⁴

Art. 42bis.

As van één of meer overleden en gecremeerde gezelschapsdieren mogen samen met de overleden eigenaar begraven worden, of bijgezet worden op de begraafplaats onder volgende voorwaarden:

De dood van het gezelschapsdier of -dieren heeft al eerder plaatsgevonden.

De urne met de dierlijke as mag niet achteraf nog worden begraven of bijgezet. De bijzetting moet tegelijk plaatsvinden met de begrafenis of bijzetting van de eigenaar.

De as moet verzameld worden in één urne.

Om asvermenging te vermijden, moet de urne vervaardigd zijn uit biologisch niet-afbreekbaar materiaal.

De urne met dierlijke as mag nooit de plaats innemen van een andere begunstigde of rechthebbende.

De urne met dierlijke as kan worden verwijderd ten gunste van een ander overleden persoon.

De afmetingen van het graf of de nis in het columbarium moeten het bijzetten wel toelaten.

De as van het gecremeerde gezelschapsdier of van de gecremeerde gezelschapsdieren volgt de bestemming van de kist of van de urne van de overleden eigenaar bij opgraving van laatstgenoemde. Bij opgraving dient de as van de gezelschapsdieren gescheiden te worden van de menselijke resten.

De as van een overleden gezelschapsdier kan niet worden uitgestrooid op de gemeentelijke strooiweides. Hiervoor dient naar een gespecialiseerde dierenbegraafplaats verwezen te worden.

Met gezelschapsdier, vermeld in dit artikel, wordt elk dier dat tam is en traditioneel in huis voor gezelschap of voor emotionele steun gehouden wordt, bedoeld.

VII. POLITIE

Art. 43. De gemeentelijke begraafplaats is toegankelijk van zonsopgang tot zonsondergang.

Art. 44. Op zon- en wettelijke feestdagen worden geen begravingen, bijzettingen of uitstrooiingen uitgevoerd. Tijdens de werkdagen gebeurt dit ten laatste tot 16.00u, zaterdagen tot 14.00u

Jaarlijks, voor de aanvang van het jaar, zal het college van burgemeester en schepenen een lijst van data opstellen en bekendmaken waarop niet begraven/ uitstrooid mag worden.

Art. 45. De gemeente staat niet in voor de bewaking van de op de graven geplaatste voorwerpen. Het gemeentebestuur kan niet aansprakelijk worden gesteld voor de diefstallen of beschadigingen welke op de begraafplaatsen ten nadele van de families zouden gepleegd worden aan de graven, erop aangebrachte gedenktekens, beplantingen,.....

Art. 46. Op de begraafplaatsen zijn alle handelingen verboden waardoor de orde of de aan de doden verschuldigde eerbied verstoord wordt.

Het is in het bijzonder verboden:

- aanplakbrieven of opschriften aan te brengen, behoudens in de gevallen bepaald bij het decreet van 16 januari 2004 of bij deze politieverordening;
- goederen te koop aan te bieden of zijn diensten aan te bieden.

Art. 47.

Het is verboden:

⁶⁴ toegevoegd door de gemeenteraad op 13.03.2025

- de grasperken en de aanplantingen van de begraafplaats en aanhorigheden te betreden of op welke wijze dan ook te beschadigen;
- de graftekens en alle hulde- en versieringsvoorwerpen op welke wijze ook te beschadigen;
- binnen de omheining van de begraafplaats en de aanhorigheden vuilnis en afval neer te leggen, tenzij op de daartoe bestemde plaatsen;
- op de begraafplaats of de aanhorigheden zich te gedragen op een wijze die met de ernst en de stilte der plaats en met de eerbied verschuldigd aan de doden niet overeenstemt;
- met rij- of voertuigen de begraafplaats binnen te rijden, tenzij om uitzonderlijke redenen waartoe toelating wordt verleend door de burgemeester;
- opschriften of grafschriften aan te brengen die de welvoegelijkheid, de orde en de aan de doden verschuldigde eerbied verstoren ;
- vergezeld te zijn van honden of andere dieren, met uitzondering voor visueel gehandicapten of andere mindervaliden met hun geleidehond, politiediensten en erkende bewakingsondernemingen met waak-, speur- en verdedigingshonden.

VIII. STRAFBEPALINGEN

Art. 48. Onverminderd de toepassing van de artikelen 315, 340 en 453 van het strafwetboek, worden de inbreuken op de bepalingen van deze verordening gestraft met een gevangenisstraf van één tot zeven dagen evenals met een boete van één tot vijftwintig euro ofwel met één van deze straffen alleen.

De gedragingen, zoals beschreven in artikel 526 van het strafwetboek, kunnen gestraft worden met de respectievelijke straffen in het strafwetboek of met een administratieve geldboete.

1. ALGEMENE BEPALINGEN

Art. 1.

Op de gemeentelijke begraafplaats worden concessies verleend. Deze hebben betrekking op:

- ofwel een perceel grond voor begraving van een stoffelijk overschot
- ofwel een perceel grond voor begraving van urn
- ofwel een grafkelder (uitdovend)
- ofwel een nis in het columbarium

Bovengronds graf wordt niet toegestaan.

Art. 2. De aanvragen voor een concessievergunning vermelden de namen van de personen, die na hun overlijden in de desbetreffende concessie worden bijgezet. De aankoop van een concessie kan enkel gebeuren bij een overlijden. Het college van burgemeester en schepenen verleent de vergunning .

De vergunningen worden enkel toegestaan op de plaatsen daarvoor aangewezen op de begraafplaatsen volgens de door de gemeenteraad goedgekeurde plannen.

In geen geval mag er een vergunning verleend worden op de plaats bestemd voor de niet-vergunde gronden.

Art. 3. Het verlenen van een concessie door de gemeentelijke overheid houdt geen verhuring noch een verkoop in. Er mag aan de concessie nooit een andere bestemming worden gegeven dan die waarvoor ze werd verleend. De concessies zijn onoverdraagbaar.

Art. 4. Bij het overlijden van een familielid mogen er maximum twee naast elkaar liggende percelen of maximum twee naast elkaar staande columbariumconcessies worden aangekocht.

Art. 5. De gemeente is niet verplicht een concessie te verlenen.

De concessies worden verleend voor 25 jaar behalve voor de grafkelders. De concessies voor de nog vrije grafkelders worden verleend voor 50 jaar maar deze zijn uitdovend.

De concessies worden verleend door het college van burgemeester en schepenen. De concessies worden verleend onder de in het desbetreffende huishoudelijk reglement, het politiereglement en het retributiereglement bepaalde voorwaarden, zoals deze gesteld zijn op het ogenblik van de concessieaanvraag.

Art. 6. De duur van het concessiecontract neemt een aanvang op de overlijdensdatum.

Art. 7. De concessies kunnen op aanvraag van enige belanghebbende hernieuwd worden. Minstens een jaar voor het verstrijken van de concessie maakt de burgemeester of zijn gemachtigde een akte op waarin wordt gesteld dat een aanvraag om hernieuwing moet worden ingediend wil men de concessie hernieuwen. Een afschrift van die akte wordt een jaar lang zowel bij graf als aan de ingang van de begraafplaats aangeplakt.

Art. 8. De concessiehernieuwingen worden toegestaan door het college van burgemeester en schepenen. De concessiehernieuwingen worden toegestaan onder de voorwaarden vastgesteld in het desbetreffende huishoudelijk reglement, het politiereglement en het desbetreffende retributiereglement, die gelden op het ogenblik van de aanvraag tot hernieuwing.

De beslissing waarbij de concessiehernieuwing wordt verleend, vermeldt deze voorwaarden.

Art. 9. De aanvraag om hernieuwing kan gedaan worden voor het verstrijken van de vastgestelde termijn.

Voor zover de aanvraag gedaan wordt voor het verstrijken van de vastgestelde termijn, neemt een nieuwe termijn van dezelfde duur een aanvang vanaf elke nieuwe bijzetting in de concessie.

Als er geen hernieuwing wordt aangevraagd tussen de datum van de laatste bijzetting in de concessie en het verstrijken van de periode waarvoor deze werd verleend, blijft het graf bestaan gedurende een termijn van **10** jaar die begint te lopen op de datum van het overlijden, indien dit overlijden zich minder dan **10** jaar voor het verstrijken van de concessie heeft voorgedaan.

⁶⁵ aangepast door de gemeenteraad op 15.12.2022, inwerkingtreding 21.12.2022

Art. 10. De retributie voor de hernieuwingen, vermeld in artikel 9 worden vastgelegd in het retributiereglement.

Art. 11.

Bij het aanvragen van een concessie of van een hernieuwing wordt de retributie:

- bij de financieel directeur gedeponereerd bij het indienen van de aanvraag
- indien de beslissing gunstig is, door het gemeentebestuur verworven.

Art. 12. In geval van terugneming van een geconcedeerd perceel of van een geconcedeerde nis, wegens openbaar belang of dienstnoodwendigheden hebben de concessiehouders recht op het bekomen van een perceel van dezelfde oppervlakte of een nis van dezelfde grootte, op dezelfde of op een andere begraafplaats in de gemeente.

De kosten van overbrenging van de stoffelijke overschotten en van de graftekens of eventueel een vervangende grafkelder, zijn ten laste van de gemeente.

Art. 13. In geval van wijziging van de bestemming van de begraafplaats (sluiting van de begraafplaats) kan de concessiehouder geen aanspraak maken op enige vergoeding.

Hij heeft het recht op het kosteloos bekomen van een grafruimte of een nis van dezelfde oppervlakte op de nieuwe begraafplaats.

De kosten voor de overbrenging van de lichamen zijn ten laste van het gemeentebestuur.

De kosten voor de overbrenging van de grafmonumenten evenals de kosten van een vervangende grafkelder zijn ten laste van de aanvrager.

Art. 14. Wanneer een concessie om welke reden ook een einde neemt, worden de niet weggenomen graftekens en de nog bestaande ondergrondse constructies, na het verstrijken van de door het college van burgemeester en schepenen vastgestelde termijn, eigendom van de gemeente

2. BEGRAVINGEN

A) PERCELEN VOOR NIET-GECONCEDEERDE BEGRAVINGEN

Art. 15. De percelen voor niet-geconcedeerde graven van één persoon, hebben een eenvormige oppervlakte van 0,80m x 2,50m en zijn gratis voor een minimumperiode van 10 jaar of langer (**rotatiesysteem**).

De geconcedeerde percelen voor het begraven in volle grond van de niet-gecremeerde lichamen voor 2 personen hebben een oppervlakte van 1m x 2,50m, tegen betaling van de kostprijs vastgesteld in het retributiereglement en geldig voor 25 jaar.

Op ereparken:

- de rechthebbenden van een statuut van nationale erkenning als oorlogsslachtoffer van de oorlogen 1914-1918 en 1940-1945.
- gratis.

Op de kinderparken:

- Indien de ouders wensen kunnen kinderen tot en met 16 jaar begraven worden op het kinderpark.

B) PERCELEN BESTEMD VOOR HET BEGRAVEN IN GRAFKELDER

Art. 16. Het gemeentebestuur heeft de grafkelders in eigen beheer en concedeert deze vervolgens voor de duur van 50 jaar, tegen betaling van de prijs vastgesteld in het retributiereglement.(uitdovend systeem)

Art. 17. Elk perceel is voorzien van een grafkelder voor de begraaving van 2 lichamen.

Art. 18. De geconcedeerde percelen voor het begraven in een grafkelder van de niet-gecremeerde lichamen van één of twee personen, hebben een éénvormige oppervlakte van 1m x 2,30m.

C) PERCEEL BESTEMD VOOR DE BEGRAVING VAN URNEN

Art. 19. De percelen voor het begraven van één urn, hebben een éénvormige oppervlakte van 0,50m x 0,50m en zijn gratis voor één persoon voor een minimumperiode van 10 jaar of langer (**rotatiesysteem**).

Art. 20. Concessies voor de begraafing van een urne worden verleend voor dezelfde duur en tegen dezelfde algemene voorwaarden als bepaald voor de concessies voor niet-gecremeerde lichamen in volle grond voor de duur van 25 jaar.

D) COLUMBARIUM

Art. 21. Columbariumconcessies worden verleend voor dezelfde duur en tegen dezelfde algemene voorwaarden als bepaald voor de concessies van niet-gecremeerde lichamen. Deze concessies worden slechts toegestaan voor gesloten nissen en voor een duur van 25 jaar.

Art. 22. De nissen geconcedeerd voor bijzetting in het columbarium zijn bestemd voor 2 gecremeerde lichamen.

Art. 23. Wanneer een columbariumconcessie om welke reden ook een einde neemt, kan de as worden uitgestrooid op de daartoe bestemde plaats.

E) STERRETJESWEIDE

Art. 24. De sterretjesweide op het kerkhof Gelrode is een plaats waar levenloos geboren kindjes, ongeacht de zwangerschapsduur na crematie kunnen bijgezet worden in een gemeenschappelijk urngrafje voor een periode van 25 jaar.

Art. 25. Bloemen en andere aandenkens (zoals knuffels, speelgoed, ...), mogen niet op de sterretjesweide geplaatst worden.

Art. 26. De plek op de sterretjesweide is gratis voor Aarschottenaars.

Art. 27. Op de sterretjesweide mag er geen gedenkteken gezet worden maar wel een lint gehangen in de sterretjesboom. Lintjes om in de boom op te hangen kunnen gratis bekomen worden bij dienst burgerzaken. Deze linten, die de stad ter beschikking stelt, mogen zelf versierd worden (erop tekenen, schrijven, borduren). De boodschappen op de linten moeten wel sereen en respectvol zijn. Er mogen ook geen voorwerpen aan het lint gehangen worden.

Art. 28. De linten worden door de medewerkers van de groendienst in de boom gehangen. De linten, die sterk verweerd zijn, worden door onze diensten ook verwijderd. Er mag altijd een nieuw lint afgehaald worden om het oude te vervangen.

3. ROTATIESYSTEEM (OMWENTELING)

Art. 29. Voor begrafenissen in niet-geconcedeerde grond wordt het rotatiesysteem toegepast. De nabestaanden worden enkel door een aanplakking aan het graf/urngraf verwittigd. Deze aanplakking met de beslissing tot verwijdering zal gedurende 1 jaar zowel aan het betrokken graf/urngraf en aan de ingang van de begraafplaatsen bekendgemaakt worden.

Een hernieuwing van het graf/urngraf wordt toegestaan mits verplaatsing van de stoffelijke resten naar een plaats aangeduid door het college van burgemeester en schepenen.

De kosten voor de ontgraving en de herplaatsing zijn ten laste van de aanvrager en dienen betaald voor de datum in het bericht bepaald. Het verwijderen en het herplaatsen van het grafmonument vallen eveneens ten laste van de aanvrager.

4. SLOTBEPALINGEN

Art. 30. De hernieuwingen van de altijddurende concessie verleend vóór 13 augustus 1971 worden toegestaan overeenkomstig artikel 9 van het decreet van 16 januari 2004 op de begraafplaatsen en de lijkbezorging.

Art. 31. Alle gevallen niet bepaald in het huidig reglement worden geregeld door het college van burgemeester en schepenen.

3. HUISHOUDELIJK- EN POLITIEREGLEMENT OP DE DIERENBEGRAAFPLAATS TE GELRODE

Art. 1.

De gemeente beschikt over één dierenbegraafplaats gelegen te 3200 Aarschot-Gelrode, Gemeentebosweg.

Art. 2. Er wordt geen enkel dier begraven zonder toelating van de gemeentelijke overheid. De begravingen worden volgens plan, in regelmatige volgorde uitgevoerd.

Een dier dat begraven wordt zonder toelating, wordt weggenomen door de grafmaker.

Art. 3. Het recht verschuldigd bij begraving van een dier wordt vastgesteld door het retributiereglement.

Art. 4. De percelen voor het begraven van een dier zijn voor een periode van 5 jaar.

Er is een éénmalige verlenging mogelijk voor een periode van 5 jaar aan dezelfde retributie als deze die geldt voor de eerste 5 jaar.

Art. 5. Er mag enkel een grafteken geplaatst worden tussen de boordstenen.

Het grafteken mag niet groter zijn dan 25 cm x 25 cm.

Op het gras mag niets geplaatst of geplant worden.

Art. 6. De gemeente staat niet in voor de bewaking van de op de graven geplaatste voorwerpen.

Het gemeentebestuur kan niet aansprakelijk gesteld worden voor de diefstallen of beschadigingen welke op de begraafplaatsen zouden gepleegd worden.

Art. 1. De stad Aarschot stelt een skateterrein aan het JC De Klinker met volgende toestellen ter beschikking:

1. FEB60 Pyramid
2. SEC040S Special Curb
3. HDL02 Roof Top
4. GC001 Radius Curb
5. BM398S Bank
BK102 Bank
RH298S Connect Element
6. B0198 Bank
T0198 Table
R1160 Ramp
T0160 Table
LGP225 London Gap
7. Q2150 Quarterpipe
TC212S Connect Element
Q2150 Quarterpipe
Q2150 Quarterpipe

Op generlei wijze mogen veranderingen worden aangebracht aan het skateterrein.

Het is niet toegestaan skatetoestellen of onderdelen daarvan te verplaatsen, materialen vreemd aan de skatetoestellen of aan het terrein toe te voegen.

De skaters dienen de toestellen te gebruiken als een goed huisvader.

Het intern gebruikersreglement, opgesteld door Jeugdcentrum De Klinker, bepaalt de administratieve voorwaarden voor gebruik van het skateterrein.

Gebruikers van het skateterrein dienen zich conform dit gebruikersreglement administratief in orde te stellen.

Art. 2. Skaten is enkel toegestaan met een geldige skatepas.

Art. 3. Het skateterrein is elke dag vrij toegankelijk vanaf 9u00 tot 21u00.

Tijdens de Paasvakantie en de zomervakantie is het skateterrein elke dag vrij toegankelijk vanaf 9u00 tot 22u00.

Het skateterrein betreden buiten de openingsuren is verboden.

Art. 4. Het gebruik van de toestellen is enkel toegestaan voor skateboarders, skeelers, rolschaatsers en inline skaters.

Fietsers, BMX'ers, steps en andere voortbewegingstoestellen zijn niet toegelaten.

Art. 5. Lawaaihinder

Iedereen is verplicht zich zodanig te gedragen dat anderen niet meer dan noodzakelijk door geluid gehinderd worden. Elk gerucht of rumoer bij dag of bij nacht is verboden, wanneer het zonder noodzaak wordt veroorzaakt, wanneer het te wijten is aan een gebrek aan voorzorg en wanneer het van aard is de rust van de inwoners te verstoren.

Art. 6. Glas is niet toegelaten op het skateterrein.

Art. 7. Huisdieren zijn niet toegelaten op het skateterrein.

Art. 8. Graffiti, stickers of andere aanplakkingen aanbrengen op de skatetoestellen is verboden.

Art. 9. Het skatepark dient proper gehouden te worden, afval moet in de daarvoor bestemde vuilnisbakken.

Art. 10. Er is geen permanent toezicht op het skatepark voorzien. De lokale politie en de dienst gemeenschapswachten zijn bevoegd om inbreuken vast te stellen.

Art. 11. Sancties

Inbreuken op voorgaande artikelen kunnen bestraft worden met een administratieve geldboete.

Art. 12. Dit reglement geldt met behoud van de toepassing van enige andere wetgeving.

Art. 1. Het vissen op de eigendom van de stad, gelegen tussen de Oostelijke Ring en de toegangsweg naar de parking van de Demervallei, is toegelaten binnen de perken en voorschriften bepaald in de wet van 1 juli 1954 op de riviervisserij en het besluit van de Vlaamse Executieve van 20 mei 1992 tot uitvoering van de wet van 1 juli 1954 op de riviervisserij.

Art. 2. Op de waterpartij, gelegen tussen de toegangsweg naar de parking van de Demervallei en de nieuwe Demer, is het vissen verboden.

Art. 3. Het is verboden in de waterpartijen, bedoeld onder de artikelen 1 en 2, het water te bezoedelen of er afval in te gooien.

Het is verboden op de aanpalende stadseigendommen, bedoeld onder de artikelen 1 en 2, afval te gooien, aan te voeren of achter te laten.

Art. 4. De overtredingen op hoger vermelde artikelen kunnen bestraft worden met een administratieve geldboete.

BIJLAGE 7. REGLEMENT HOUDENDE DE VOORWAARDEN TOT HET EXPLOITEREN VAN EEN TAXIDIENST

Bijlage is opgeheven bij gemeenteraadsbeslissing van 11.03.2021 'Algemeen politiereglement van de stad Aarschot – wijzigingen (bezoldigd personenvervoer).

BIJLAGE 8. REGLEMENT HOUDENDE DE VOORWAARDEN TOT HET EXPLOITEREN VAN EEN DIENST VOOR HET VERHUREN VAN VOERTUIGEN MET BESTUURDER

Bijlage is opgeheven bij gemeenteraadsbeslissing van 11.03.2021 'Algemeen politiereglement van de stad Aarschot – wijzigingen (bezoldigd personenvervoer).

Art. 1. Voorliggende verordening vervangt integraal de gemeentelijke verordening woonwagencamp Gijmelhoekstraat 10, Aarschot van 24 oktober 2016.

TOEPASSINGSGBIED

Art. 2. Het toepassingsgebied van voorliggende verordening is het residentieel woonwagenterrein gelegen te Gijmelhoekstraat 10, 3200 Aarschot en het residentieel woonwagenterrein gelegen te Boonzakstraat 28-30, 3200 Gelrode.

Het terrein te Gijmelhoekstraat 10, 3200 Aarschot verder ‘**woonwagenterrein Gijmelhoekstraat**’, bestaat uit:

- standplaatsen met sanitaire units maar zonder woonconstructies die via het gemeentelijk retributiereglement ter beschikking worden gesteld voor de plaatsing van verplaatsbare woonconstructies eigendom van de gebruiker;
- standplaatsen met sanitaire units en een verplaatsbare woonconstructie die verhuurd worden.

Het terrein te Boonzakstraat 28-30, 3200 Gelrode, verder ‘**woonwagenterrein Boonzakstraat**’ bestaat uit:

- standplaatsen zonder woonconstructies die via sociale huisvestingsmaatschappij Cnuz ter beschikking worden gesteld voor de plaatsing van verplaatsbare woonconstructies in eigendom van de gebruiker.

DOELGROEP

Art. 3. Woonwagencampbewoners (volgens de definitie van het Vlaams decreet van 7.06.2013), campingbewoners en andere personen die voor deze woonvorm kiezen. De woonwagenterreinen zijn prioritair en in hier bovenvermelde volgorde van belangrijkheid bestemd voor deze verschillende deeldoelgroepen.

DEFINITIES

Art. 4.

Woonwagencampbewoner: personen die legaal in België verblijven en die wonen of woonden in een woonwagen als vermeld in artikel 2, 33°, van het decreet van 15.07.1997 houdende de Vlaamse Wooncode, of waarvan de ouders dat deden, met uitzondering van bewoners van campings of gebieden met weekendverblijven.

Verplaatsbare woonwagen: Een woongelegenheid, gekenmerkt door flexibiliteit en verplaatsbaarheid, bestemd voor permanente en niet-recreatieve bewoning. De woning is niet permanent verankerd of gefundeerd in de grond.

Bijgebouw: Een bijgebouw is een constructie die niet aangehecht is aan een residentiële woonwagen en die dienstig is als bergruimte of dierenverblijf en die niet bestemd is voor bewoning.

Residentieel woonwagenterrein: Een residentieel woonwagenterrein hierna ook ‘woonwagenterrein’ genoemd is een terrein dat bestemd en ingericht is voor het permanent wonen in woonwagens.

Standplaats: Een afgebakende ruimte op een woonwagenterrein die dienstig is voor het plaatsen van een woonwagen.

Sanitaire units: Een sanitair gebouw of deel ervan met de sanitaire voorzieningen en nutsvoorzieningen voor de standplaatshouder of de huurder.

Woonwagencampcommissie: Een commissie die advies uitbrengt aan het college van burgemeester en schepenen en aan de sociale huisvestingsmaatschappij aangaande alle materies betreffende de woonwagenterreinen. Deze

⁶⁶ zoals gewijzigd door de gemeenteraad op 18.06.2018

commissie wordt minimaal 2 maal per jaar ad hoc samengeroepen en bestaat zonder beperkend te zijn uit volgende geledingen:

- burgemeester en/of schepen;
- terreinverantwoordelijke;
- ambtenaar gebouwen;
- OCMW;
- wijkagent;
- RISO;
- de sociale huisvestingsmaatschappij;
- het intergemeentelijk samenwerkingsproject lokaal woonbeleid Wonen aan de Demer;
- de aalmoezenier van de woonwagengewoners;
- de woonwagengewoners zelf;
- alle andere relevante betrokkenen.

Standplaatshouder: De bewoner waaraan de stad Aarschot of de sociale huisvestingsmaatschappij de toelating geeft zelf of met zijn gezin een standplaats te betrekken op het terrein.

Huurder: Een persoon/gezin die een standplaats met sanitaire unit en een woonentiteit op het woonwagenterrein huurt van de stad Aarschot of van de sociale huisvestingsmaatschappij.

Verhuurder / beheerder: De instantie die een standplaats met sanitaire unit of een woonentiteit op het woonwagenterrein verhuurt aan een persoon of gezin uit de doelgroep.

Gezin: Het gezin bestaat uit hetzij een persoon die gewoonlijk alleen leeft, hetzij uit twee of meer personen die, al dan niet door verwantschap aan elkaar verbonden, gewoonlijk in één en dezelfde woning verblijven en er samenleven. Samenleven is het beslissende criterium om te bepalen of personen lid zijn van een gezin. Dat criterium wordt afgebakend door feitelijke elementen. Het niet-samenleven wordt vertaald in de vaststelling dat een persoon een apart gezin is.

Terreinverantwoordelijke:

Persoon afgevaardigd door het stadsbestuur als contactpersoon en coördinator voor het beheer van het woonwagenterrein Gijmelhoekstraat 10, 3200 Aarschot.

Persoon van de sociale huisvestingsmaatschappij die fungeert als contactpersoon en coördinator voor het beheer van het woonwagenterrein Boonzakstraat 28-30, 3200 Gelrode.

PROCEDURES

Art. 5.

1. Aanvraag

Iedere persoon die of gezin dat een standplaats wenst in te nemen of een woonentiteit wenst te huren op het woonwagenterrein Gijmelhoekstraat of het woonwagenterrein Boonzakstraat moet een schriftelijke aanvraag indienen bij het college van burgemeester en schepenen van de stad Aarschot. Daartoe wordt een model van aanvraag ingevuld (*formulier 1*).

De persoon die voor zichzelf en zijn gezin de aanvraag doet, moet meerderjarig zijn en beantwoorden aan de definitie van de doelgroep, zoals vermeld in artikel 3.

De aanvraag vermeldt de gezinssamenstelling van de aanvrager. Enkel kandidaten waarvan de gezinssamenstelling voldoet aan de bezettingsnorm van de woonentiteiten zullen geregistreerd worden op de wachtlijst.

Elke gezins- en/of adreswijziging moet zo snel mogelijk en uiterlijk binnen de 3 maanden na de wijziging, gemeld worden aan de stad. Bij gebreke hiervan kan de aanvraag als ongeldig verklaard worden.

2. Wachtlijst

Elke geldige aanvraag wordt chronologisch ingeschreven op een wachtlijst 'kandidaat standplaatshouder

Gijmelhoekstraat' (*formulier 2a*) of kandidaat standplaatshouder Boonzakstraat' (*formulier 2b*) of 'kandidaat huurder Gijmelhoekstraat' (*formulier 2c*). Bepalend is de datum van de poststempel of de datum van het ontvangstbewijs. Enkel aanvragen die voldoen aan de voorwaarden worden in de wachtlijst opgenomen. De wachtlijst wordt opgesteld door de woonwagencentrale. De aanvrager ontvangt een bericht van inschrijving op de wachtlijst of van de weigering van de inschrijving. De aanvrager heeft inzage in de wachtlijst, zonder persoonsgebonden gegevens van andere kandidaten.

Inschrijving op deze wachtlijst heeft niet automatisch de toekenning van een standplaats of een woonentiteit tot gevolg. De inschrijving houdt geen enkele toelating in om een standplaats of een deel van het woonwagenterrein in gebruik te nemen in afwachting van een beslissing van het college van burgemeester en schepenen.

De wachtlijst kan jaarlijks door de stad worden geactualiseerd. De stad kan de aanvragers verzoeken hun aanvraag tot standplaats te vernieuwen. Zij worden aangeschreven op het adres van inschrijving zoals vermeld in het rijksregister. Indien binnen de maand na verzoek geen bevestiging van de aanvraag komt, kan de persoon van de wachtlijst worden geschrapt.

De aanvrager kan op schriftelijk verzoek uit de wachtlijst(en) worden geschrapt.

3. Advies

Zodra er een standplaats of woonentiteit vrijkomt, zal de woonwagencentrale bijeengeroepen worden. De woonwagencentrale zal op basis van de wachtlijst een advies aangaande de toewijzing aan het college van burgemeester en schepenen voorleggen. De commissie zal in haar advies -in volgorde van belangrikheid- volgende criteria gebruiken:

- ontvankelijkheid van de aanvraag;
- voorrang in volgorde:
 - o inwonende kinderen van bewoners, jonger dan 30 jaar
 - o naaste familieleden tot de tweede graad
 - o inwoner van Aarschot sedert minstens 3 jaar
 - o alle andere aanvragers
- acute woonnood;
- datum van de aanvraag;
- relatie en sociale omgang met de andere bewoners.

De aanvrager kan geen standplaats toegewezen krijgen zolang hij of zij, noch de gehuwde of wettelijk samenwonende partner:

- nog een schuld te vereffenen heeft aan de stad Aarschot of de sociale huisvestingsmaatschappij uit hoofde van achterstallige standplaatskosten, huurgelden, boeten en intresten;
- een onroerend goed bestemd voor wonen in zijn bezit heeft.

4. Toewijzing

Het college van burgemeester en schepenen of de sociale huisvestingsmaatschappij beslist op advies van de woonwagencentrale al dan niet een standplaats of een woonentiteit toe te wijzen. De standplaatshouder of de huurder mag er met zijn of haar gezin wonen.

De toewijzing wordt schriftelijk en tegen ontvangstbewijs betekend aan de aanvrager.

De standplaats mag enkel in gebruik genomen worden nadat voldaan is aan de formaliteiten beschreven in dit reglement.

5. Duur / overdraagbaarheid

De standplaats wordt toegewezen voor onbepaalde termijn. De standplaatshouder kan zijn rechten niet overdragen. Dit betekent ook dat standplaatsen niet kunnen geruild worden zonder uitdrukkelijke schriftelijke toestemming van college van burgemeester en schepenen.

De duur van de huur van een woonentiteit wordt vastgelegd door het huurcontract. Het huurcontract kan niet worden overgedragen aan derden zonder uitdrukkelijke schriftelijke toestemming van het college van burgemeester en schepenen. Het onderverhuren van (een gedeelte van) de woonentiteit is nooit toegestaan.

Bij overlijden of vertrek van de standplaatshouder of huurder zal de woonwagencommissie het college van burgemeester en schepenen adviseren over de overdraagbaarheid van de standplaats aan één of meer meerderjarige leden van het gezin. Deze moeten ten minste zes maanden voorafgaand deel hebben uitgemaakt van het gezin.

De nieuwe standplaatshouder of huurder dient steeds te voldoen aan de definitie van de doelgroep.

6. Gebruiksvergoeding / huur terrein Gijmelhoekstraat

Voor het gebruik van de standplaats in de Gijmelhoekstraat zal de standplaatshouder een gebruiksvergoeding betalen. Dit bedrag kan jaarlijks herzien worden door het retributiereglement. De stad brengt de bewoners schriftelijk van de wijzigingen op de hoogte.

Voor het gebruik van een woonentiteit op het woonwagenterrein Gijmelhoekstraat zal de huurder een waarborg en de huur betalen. Dit bedrag kan jaarlijks geïndexeerd worden door de bepalingen vermeld in de huurovereenkomst. De stad brengt de bewoners schriftelijk van de indexering op de hoogte.

De retributie of de huur wordt maandelijks betaald door overschrijving op het rekeningnummer van de stad Aarschot BE04 0910 0012 6331 met vermelding van de standplaats, het busnummer en de naam van de standplaatshouder of huurder.

Details of wijzigingen worden opgenomen in het belasting- of retributiereglement. De betaling van de gebruiksvergoeding of huur dient voor de 4^e van elke maand uitgevoerd te zijn.

Bij een achterstand van betaling kan een afbetalingsplan opgemaakt worden. Bij het niet naleven hiervan of bij een achterstal van meer dan 6 maanden kan de overeenkomst ambtshalve eenzijdig verbroken worden.

7. Gebruiksvergoeding terrein Boonzakstraat

Voor het gebruik van de standplaats op de Boonzakstraat zal de standplaatshouder een gebruiksvergoeding betalen. Dit bedrag is gelijk aan het bedrag zoals bepaald in het retributiereglement voor het gebruik van een standplaats op het terrein in de Gijmelhoekstraat. De sociale huisvestingsmaatschappij brengt de bewoners op de hoogte van eventuele wijzigingen aan het bedrag van de gebruiksvergoeding.

De gebruiksvergoeding wordt maandelijks betaald aan sociale huisvestingsmaatschappij Cnuz zoals vastgelegd tussen de standplaatshouder en Cnuz.

8. Waarborg woonentiteit Gijmelhoekstraat

Voor de huur van de woonentiteiten dient een waarborg betaald te worden. Dit bedrag wordt bepaald in de huurovereenkomst. De betaling van de waarborg gebeurt via een geblokkeerde bankrekening op naam van de huurder.

9. Formaliteiten voorafgaand aan de ingebruikname

Binnen de 14 dagen na betekening van de gunning van de standplaats of woonentiteit (*formulier 3*) moet voldaan zijn aan de hiernavolgende formaliteiten, tenzij het college van burgemeester en schepenen anders beslist:

- De standplaatshouder of huurder ondertekent een verklaring dat hij kennis genomen heeft van de toewijzing, het huishoudelijk reglement, het retributiereglement en de geldende reglementeringen (*formulier 4 'verklaring akkoord en kennisname reglementeringen'*).
- De standplaatshouder of huurder betaalt de waarborg en de gebruiksvergoeding of huur van de eerste maand.
- De standplaatshouder overhandigt aan de verantwoordelijke van het woonwagenterrein een schets (grondplan) met de maten, een korte beschrijving en de inplanting van de te plaatsen woonwagen, caravan of andere constructies (*formulier 5 'ontwerp inrichting standplaats'*).
- De standplaatshouder beschikt over een vergunning 'inrichting standplaats' (*formulier 6*) met de goedgekeurde en eventueel verbeterde kopie van de inplantingsschets.
- De gemeente of de sociale huisvestingsmaatschappij en de standplaatshouder of huurder maken en ondertekenen een plaatsbeschrijving (*formulier 7*) van de standplaats, sanitaire unit of de verhuurde woonentiteit. Ter titel van inlichting worden de meterstanden van elektriciteit en water opgenomen in de plaatsbeschrijving. De plaatsbeschrijving wordt gedagtekend, opgesteld in zoveel originele exemplaren als

er partijen zijn en door alle partijen voor akkoord ondertekend. De standplaatshouder of huurder ontvangt een kopie van de plaatsbeschrijving.

Indien aan de hoger genoemde formaliteiten niet voldaan wordt, vervalt de toewijzing en wordt de aanvrager geschrapt uit de wachtlijst.

10. Ingebruikname standplaats of woonentiteit

Pas na vervulling van hoger genoemde formaliteiten ontvangt de standplaatshouder in afspraak met de afgevaardigde van het stadsbestuur of de sociale huisvestingsmaatschappij bevoegd voor het woonwagenterrein:

- het document 'toelating inschrijving bevolkingsregister' (*formulier 8*).
- Indien van toepassing: de sleutels tegen 'ontvangstbewijs' (*formulier 9*)

De standplaats of de woonentiteit dient verplicht in gebruik genomen te worden binnen één maand na het overhandigen van de sleutels en/of toelating inschrijving in het bevolkingsregister.

11. Formaliteiten te vervullen binnen de 8 werkdagen na de ingebruikname

De standplaatshouder en zijn gezin, waaraan het college van burgemeester en schepenen of de sociale huisvestingsmaatschappij de standplaats of woonentiteit toegewezen heeft, moeten binnen de 8 werkdagen na ontvangst van de sleutel, zich op de bevolkingsdienst van de stad Aarschot laten inschrijven in het bevolkingsregister. Dit gebeurt door overhandiging van het document 'toelating inschrijving bevolkingsregister' (*formulier 8*).

12. Woonkwaliteit op de woonwagenterreinen

Om de woonkwaliteit op het woonwagenterrein te garanderen, moet elke constructie beschikken over een conformiteitsattest volgens het richtinggevend model van technisch verslag voor woonwagens. Het model van technisch verslag is opgenomen in bijlage. De standplaatshouder vraagt bij de stad een conformiteitsonderzoek aan, uiterlijk binnen de drie maanden na de ondertekening van *formulier 4 'verklaring akkoord en reglementering'*.

De standplaatshouders die reeds op het terrein wonen bij inwerkingtreding van dit reglement, vragen alsnog een conformiteitsattest volgens het richtinggevend model van technisch verslag voor woonwagens aan bij de stad Aarschot en dit ten laatste 6 maanden na kennisname van het gewijzigde reglement.

13. Einde toewijzing standplaatshouder / huurder (formulier 9)

De standplaatshouder kan een einde maken aan de standplaatstoewijzing mits schriftelijke vooropzeg van 3 maanden. De huurder kan de huurovereenkomst beëindigen overeenkomstig de bepalingen van de huurovereenkomst.

De toewijzingsovereenkomst is pas definitief beëindigd na overhandiging van het document 'einde gebruik standplaats of huur woonentiteiten' (*formulier 10*).

Dit document wordt pas afgeleverd nadat voldaan is aan volgende voorwaarden:

- een plaatsbeschrijving opgemaakt is,
- de achterstallen, kosten en schade vergoed werden,
- het terrein en/of de woonentiteit volledig ontruimd is en zuiver gemaakt,
- alle ingeschreven personen uitgeschreven werden uit de register van de bevolking,
- de aansluitingen van water en elektriciteit opgezegd zijn of overgedragen naar een nieuwe standplaatshouder of huurder,
- de sleutels van het sanitaire gebouw (indien aanwezig) en desgevallend van de woonentiteit aan de stad of sociale huisvestingsmaatschappij bezorgd zijn.

Zolang dit niet gebeurd is, zal de maandelijkse gebruiksvergoeding of huur verschuldigd blijven.

De standplaats, de sanitaire unit en de woonentiteit worden achtergelaten in de staat zoals beschreven in de tegensprekelijke plaatsbeschrijving die werd opgemaakt bij de aanvang van de overeenkomst, met uitzondering van

- de schade ontstaan door overmacht, slijtage en ouderdom;
- veranderings- en aanpassingswerken waarvoor het college van burgemeester en schepenen of de sociale huisvestingsmaatschappij een toestemming heeft verleend om niet verwijderd of afgebroken te worden bij vertrek.

14.Ambtshalve verbreking /opzeg door verhuurder

Het college van burgemeester en schepenen of de sociale huisvestingsmaatschappij kan na advies van de woonwagencentrale de vergunning aan de standhouder eenzijdig intrekken zonder enige vorm van schadevergoeding in volgende gevallen:

- bij de niet ingebruikname van de standplaats door de standhouder binnen de maand na overhandiging van de sleutels en/of de toelating inschrijving in het bevolkingsregister, tenzij anders overeengekomen,
- het binnen de 8 werkdagen niet vervullen van de 'formaliteiten na ingebruikname van de standplaats', tenzij anders overeengekomen,
- bij een afwezigheid van de standplaatshouder, meer dan 120 dagen per jaar,
- bij vermoeden van fictief verblijf, bij wijziging van zijn of haar hoofdverblijfplaats naar een ander adres,
- wanneer de standplaatshouder een standplaats toegewezen krijgt op een ander gemeentelijk woonwagenterrein.

De vaststelling van wijziging van hoofdverblijfplaats of langdurige afwezigheid of fictieve bewoning gebeurt door de politie of de bevolkingsdienst.

De verhuurder van de woonentiteit kan de huur opzeggen overeenkomstig de bepalingen van de huurovereenkomst en de bepalingen van de geldende huurwetgeving.

15.Herstel

Indien de standplaatshouder na mondelinge mededeling van de vastgestelde feiten de inbreuken niet onmiddellijk ongedaan maakt, zal de betrokkene per aangetekend schrijven aangemaand worden binnen een gestelde termijn de herstelmaatregelen uit te voeren. Indien na twee schriftelijke aanmaningen geen gevolg gegeven wordt aan het schrijven, wordt de procedure voor intrekking van de vergunning opgestart en worden de nodige juridische stappen gezet.

Indien het stadsbestuur of de sociale huisvestingsmaatschappij zelf de herstelmaatregelen dient uit te voeren worden de kosten verhaald op de standplaatshouder.

16.Formulieren

Het college van burgemeester en schepenen is gemachtigd de formulieren waarvan sprake in deze verordening op te stellen en aan te passen en doet dit in overleg met de woonwagencentrale.

HET TERREIN

Art. 6.

1.Wegenis/openbaar domein

De wegenis van het woonwagenterrein Gijmelhoekstraat behoort tot de openbare weg. De wegenis van het woonwagenterrein Boonzakstraat heeft een openbaar karakter. Bijgevolg zijn alle verkeersreglementen en politieverordeningen van toepassing.

De aanpalende burens hebben recht van doorgang. De voorziene doorgangen in de omheining dienen te allen tijde vrij te zijn en staan in verbinding met de wegenis.

Het plaatsen van allerlei voorwerpen, caravans, schroot, autowrakken op de wegenis is verboden.

Het onderhoud en de herstellingen aan het openbaar domein of aan de wegenis zijn ten laste van de stad.

2.Inspectie standplaats

De door de stad afgevaardigde personen of de terreinverantwoordelijke hebben het recht de standplaats te betreden voor de opname van de staat van bevinding van het terrein, de sanitaire unit en de verhuurde woonentiteit mits voorafgaande schriftelijke aankondiging. De standplaatshouder of de huurder moet de door de stad afgevaardigde personen in staat stellen op de afgesproken datum en uur de standplaats te inspecteren.

Om de drie jaar zal de stad een grondige inspectie uitvoeren in functie van onderhoud en renovatiewerken.

3. Inrichting standplaats

De standplaatshouder en zijn of haar gezin heeft het recht om één woonwagen te plaatsen mits deze voldoet aan de plaatsingsvoorwaarden en hiervoor door het college van burgemeester en schepenen een vergunning 'inrichting standplaats' afgeleverd werd (*formulier 5*). Voor elke wijziging of vervanging van deze constructie dient vooraf aan college van burgemeester en schepenen een nieuwe vergunning aangevraagd te worden. Dit dient te gebeuren met *formulier 4 'ontwerp inrichting standplaats'*.

Uit veiligheidsoverwegingen moeten de woonwagens of andere constructies minstens 2 meter van de zijdelingse perceelgrenzen en ten opzichte van de sanitaire unit ingeplant worden zodat de onderlinge afstand tussen twee naburige constructies minstens 4 meter bedraagt. In uitzonderlijke gevallen kunnen afwijkingen voor de inplanting van de woonwagen toegestaan worden doch de opgegeven afstanden ten opzichte van de sanitaire unit en naburige constructies dienen nageleefd te worden.

Bijgebouwen mogen geen woonfunctie hebben. Geen enkele constructie mag bestaan uit meer dan één bouwlaag. Voor kleine en lage bijgebouwen voor de huisvesting van huisdieren kan eveneens afgeweken worden van de algemene regel van inplanting mits schriftelijk akkoord van het college van burgemeester en schepenen.

De standplaatshouder mag bijkomend één verkeerswaardige woonwagen of caravan - niet bestemd voor permanente bewoning- plaatsen mits hiervoor voldoende ruimte op het terrein is. Hiervoor dient vooraf aan het college van burgemeester en schepenen een vergunning aangevraagd te worden.

4. Wijzigingen

De standplaatshouder of de huurder mag alleen veranderingen aanbrengen aan de standplaats en aanhorigheden mits een voorafgaande en schriftelijke toestemming. Wijzigingen waarvoor een schriftelijke vergunning wordt gegeven en die bij het verlaten van de standplaats of woontiteit niet dienen verwijderd of hersteld in zijn oorspronkelijke toestand te worden, worden uitdrukkelijk genoteerd op het document van de plaatsbeschrijving, maar geven geen recht op vergoeding, tenzij anders overeengekomen.

Als de standplaatshouder of de huurder zonder toestemming veranderingen aanbrengt aan de standplaats, woontiteit of aanhorigheden, heeft de beheerder het recht te eisen dat alles onmiddellijk in de oorspronkelijke staat zal worden hersteld.

5. Plaatsing brandstoffen

De installatie en opslag van brandstoffen voor huishoudelijk gebruik (verwarming en koken) dient te voldoen aan de VLAREM-wetgeving.

Stookolieopslag moet gebeuren in speciaal hiervoor bestemde, brandvrije, opslagtanks met een maximale inhoud van 1200 liter. Leidingen moeten in aangepaste materialen aangelegd zijn en moeten voorzien zijn van de nodige afsluitkranen en veiligheden.

Gasflessen mogen een maximale totale inhoud hebben van 500 liter. De plaatsing dient te gebeuren in overleg met de verantwoordelijke van het terrein en dient vooraf aangevraagd overeenkomstig de procedure 'vergunning inrichting standplaats'.

Het college van burgemeester en schepenen kan nadere en beperkende richtlijnen uitvaardigen.

Bij inbreuk op dit artikel kan het college van burgemeester en schepenen overgaan tot de onmiddellijke ontmanteling van de installatie, op kosten van de eigenaar.

De opslag van andere brandstoffen zoals benzine, diesel, LPG is verboden.

6. Gebruik

De standplaatshouder of de huurder zorgt dat de sanitaire unit en de woontiteit in goede hygiënische staat onderhouden wordt. Hij of zij beschermt de aanwezige uitrusting tegen vorst; reinigt de aflopen en zorgt dat de toegangsdeur niet kan beschadigd worden door wind of storm.

De goten worden regelmatig nagekeken en gereinigd door de standplaatshouder. De standplaatshouder moet zorg dragen voor de verwarmingsinstallaties en er het onderhoud van verzekeren.

Het is verboden de sanitaire unit te verwarmen met losse verwarmingselementen.

De woonentiteit mag om veiligheidsredenen niet bijkomend verwarmd worden met verwarmingselementen op fossiele brandstoffen.

De gevelbepleistering dient in goede staat onderhouden te worden en moet steeds vrij blijven.

Het is verboden zonder toelating wijzigingen uit te voeren aan de ter beschikking gestelde uitrusting.

Elke schade dient aan de terreinverantwoordelijke gemeld te worden.

7.Nutsvoorzieningen

De begunstigde draagt de kosten van water-, gas- en elektriciteitsverbruik, en het huren van de meters. Het is niet toegelaten via waterslangen, leidingen, kabels en dergelijke gebruik te maken van de nutsvoorzieningen van een andere standplaats.

Op het terrein is een verbindingsbuis voorzien naar de sanitaire unit voor de aansluiting van de nutsvoorzieningen.

8.Septische putten

Om de werking van de septische putten, indien aanwezig, te garanderen, dienen de correcte reinigingsmiddelen voor het toilet gebruikt te worden. Het is bijgevolg steeds verboden enig afvalwater of andere producten te lozen in het toilet. Gebruik van bleekwater en andere agressieve stoffen zorgen voor slechte werking van de septische put en leiden tot verstopping van de riolering.

De standplaatshouder of de huurder staat zelf in voor het leegmaken van de septische put indien nodig.

Doordat er gedeelde septische putten zijn, moeten de standplaatshouder(s) en/of de huurder(s) onderling afspraken maken over het ledigen van de septische put.

9.Onderhoud

De standplaatshouder of de huurder zal zijn/haar toegewezen standplaats de sanitaire unit en de woonentiteit in goede staat onderhouden. Het terrein moet steeds een ordelijk en hygiënisch voorkomen hebben.

10.Huisvuil

Huisvuil dient overeenkomstig de gemeentelijke reglementering tijdelijk opgeslagen en aangeboden worden aan de huisvuilophaaldiensten. De terreinverantwoordelijke zal toezien op het gebruik van de gemeentelijke huisvuilophaaldiensten.

Het opslaan van ander afval op de standplaats is verboden en zal beschouwd worden als sluikstorten.

Het is toegelaten een compostbak te plaatsen op de standplaats.

11.Schroot en opslag

Opslag van allerlei goederen, schroot, autowrakken, brandbare of explosieve stoffen is verboden. Inbreuken op dit artikel kunnen leiden tot intrekking van de vergunning.

12.Beplanting

De beplanting, door de beheerder aangebracht ter afbakening van de percelen, mag niet weggenomen of onderbroken worden. De aanwezige bomen en andere aanplantingen mogen niet beschadigd of verwijderd worden. De hagen worden door de bewoners volgens de instructies van de beheerder onderhouden. Het wieden van het onkruid of in voorkomend geval het maaien van het gras zijn ten laste van de standplaatshouder of de huurder. Indien de beplanting beschadigd wordt door het toedoen van de standplaatshouder of de huurder, zijn de kosten voor herbeplanting voor de standplaatshouder of de huurder.

Inbreuken op dit artikel kunnen leiden tot intrekking van de vergunning.

12.Schade

De standplaatshouder of de huurder brengt de stad of de toezichter onmiddellijk op de hoogte van elke schade aan de infrastructuur van de standplaats en/of woonentiteit veroorzaakt door een bekende of onbekende oorzaak. Herstellingen worden uitgevoerd door de stad, op kosten van diegene die ze ten laste heeft, of uitgevoerd onder toezicht van de stad.

Herstellingen en kleine onderhoudswerken, waartoe de standplaatshouder of de huurder gehouden is, zijn diegene die volgens de huurwetgeving ten laste vallen van de huurders.

Onderhoudswerken en herstellingen aan de stedelijke infrastructuur vallen ten laste van de stad wanneer ze het gevolg zijn van gewone slijtage, gebrek of overmacht. De stad onderhoudt de gemeenschappelijke delen.

De standplaatshouder of de huurder zal de stad in de gelegenheid stellen elk schadegeval te onderzoeken en de nodige werken te laten uitvoeren. Behoudens dringende herstellingen worden de betrokken gebruikers ten minste drie dagen voorafgaand aan het begin van de werken verwittigd.

14.Rust

De standplaatshouder of de huurder, zijn gezinsleden, medebewoners en bezoekers dienen te allen tijde de rust en veiligheid op en rondom de standplaats te garanderen.

Bij grensoverschrijdend gedrag dient de wijkagent of de terreinverantwoordelijke ingeschakeld te worden.

15. Huisdieren

Huisdieren zijn slechts toegelaten op voorwaarde dat:

- ze de rust op het terrein niet verstoren;
- de veiligheid van de bewoners niet in gevaar komt;
- ze de nodige huisvesting hebben;
- de nodige vergunningen aangevraagd (*formulier 5*) en bekomen (*formulier 6*) werden voor de plaatsing van de behuizing voor deze huisdieren;
- ze niet opgehokt worden in de sanitaire unit;
- de reinheid van het terrein gegarandeerd blijft;
- geen gevaar voor de volksgezondheid zijn.

16.Renovatie

Bij renovatiewerken informeert de beheerder de standplaatshouder of de huurder op gepaste wijze over de aard van de werken, de timing, de te verwachten hinder, de invloed op de gebruikersprijs of huurprijs en de eventuele noodzaak van tijdelijke verhuizing.

17.Onroerende voorheffing

De beheerder betaalt de onroerende voorheffing van het woonwagenterrein, standplaatsen, de sanitaire units en de verhuurde woonentiteiten. De standplaatshouder betaalt de onroerende voorheffing van zijn verplaatsbare, maar onroerende woning.

18.Parkeren

De niet-geasfalteerde strook tussen het perceel en de weg is bestemd als parkeerruimte. Elke standplaats beschikt over een eigen parkeerplaats. Het parkeren mag de toegang tot de andere percelen niet hinderen. Het parkeren gebeurt zodanig dat de hulpdiensten en technische diensten (o.a. stad en vuilniswagen) vlot het terrein op kunnen rijden.

Het onderhoud van deze parkeerruimte is ten laste van de standplaatshouder of huurder.

19.Brandgevaar en brandverzekering

Elke standplaatshouder of huurder sluit een brandverzekering af en levert hiervan het bewijs aan de beheerder van het woonwagenterrein.

Elke woonwagen of constructie bedoeld om te wonen is uitgerust met een rookmelder. Ingeval van verwarming met open vlam, dient de constructie ook uitgerust te zijn met een CO-melder. De aanwezigheid van de rookmelder(s) en eventueel een CO-melder zal vermeld worden op het conformiteitsattest dat wordt uitgereikt door de stad.

NALEVING VAN HET REGLEMENT

Art. 7. Elke standplaatshouder of huurder wordt op de hoogte gebracht van elke wijziging aan voorliggend reglement. Niet naleving van bepalingen uit het reglement kan mits beslissing van het college van burgemeester en schepenen de volgende gevolgen hebben:

- waarschuwing met eis tot onmiddellijk herstel;
- intrekking van de vergunning van de toegewezen standplaats;
- gemeentelijke administratieve sanctie.

Het college van burgemeester en schepenen baseert haar beslissing op gedane vaststellingen. Vaststellingen op het terrein kunnen te allen tijde gebeuren door een door de stad gemachtigde ambtenaar of aangestelde persoon en door de politiediensten.

Voor genoemde sancties doen geen afbreuk aan de bevoegdheid van de burgemeester om een politimaatregel te nemen. De burgemeester kan maatregelen nemen op grond van de Nieuwe Gemeentewet en het Decreet Lokaal Bestuur wanneer de openbare orde in het gedrang komt of wanneer er openbare overlast is.

Na vaststelling van het innemen van een standplaats zonder de nodige toelatingen, zal de betrokkene de standplaats onmiddellijk moeten verlaten. De betrokkene wordt ook onmiddellijk van de wachtlijst geschrapt indien de betrokkene is ingeschreven. De betrokkene kan ook geen aanspraak maken op een vergunning in de volgende 12 maanden na de vaststelling.

Naast voorliggend reglement is ook de gemeentelijke politieverordening over de handhaving van de openbare rust, de openbare veiligheid en de openbare gezondheid, de milieuwetgeving en alle andere relevante regelgeving van toepassing.

HOOFDSTUK I - TOEPASSINGSGBIED

OPENBARE RUST EN VEILIGHEID

Art. 1. Dit besluit regelt een aangelegenheid die betrekking heeft op de openbare veiligheid en de openbare rust naar aanleiding van een openbaar evenement op het grondgebied van de stad Aarschot.

OPENBARE EVENEMENTEN

Art. 2. Dit besluit is van toepassing op alle evenementen die op het grondgebied van de stad Aarschot worden georganiseerd.

Een openbare evenement wordt gedefinieerd als:

- voor het publiek toegankelijk
- in zaal, tent en openlucht
- niet permanent georganiseerd
- al dan niet met betaalde inkom
- al dan niet (elektronisch) (versterkte) muziek/geluid
- samenkomst van mensen voor:
 - o sociale activiteiten
 - o culturele activiteiten
 - o sportieve activiteiten (reguliere sportcompetities uitgezonderd).

Deze evenementen mogen binnen de grenzen van de stad Aarschot uitsluitend worden georganiseerd op plaatsen of in inrichtingen die voor de deelnemers of bezoekers voldoende garanties bieden op het vlak van veiligheid, gezondheid en zindelijkheid, en zonder dat het evenement in de buurt voor overlast zorgt.

PUBLIJK TOEGANKELIJK PLAATSEN

Art. 3. Het besluit is van toepassing op alle evenementen die op voor het publiek toegankelijke plaatsen georganiseerd worden. Deze evenementen kunnen doorgaan in zaal, tent of openlucht.

Een evenement is voor het publiek toegankelijk wanneer ook andere personen worden toegelaten dan diegenen die nominatief werden uitgenodigd. Een publieke oproep om zich nominatief te laten uitnodigen, maakt van het evenement een publiek toegankelijk evenement. Een geïndividualiseerde band tussen de inrichter en genodigde is in beginsel eerder afwezig.

Een evenement is niet voor het publiek toegankelijk als er op het evenement enkel personen worden toegelaten die een persoonlijke uitnodiging hebben ontvangen en waarvan de organisator een namenlijst heeft. Als uitsluitend personen zijn toegelaten die er persoonlijk voor een bepaalde gebeurtenis zijn uitgenodigd, wanneer het bijgevolg uitgesloten is dat iemand anders dan de genodigden aan het gebeuren kan deelnemen dan betreft het een privé-evenement dat niet onder toepassing van dit reglement valt.

DUUR

Art. 4. Het besluit is van toepassing op alle openbare evenementen die geheel of gedeeltelijk op het grondgebied van de stad Aarschot georganiseerd worden gedurende een dagdeel, een volledige dag of meerdere dagen.

ORGANISATOR VAN EEN OPENBAAR EVENEMENT

⁶⁷ gewijzigd door de gemeenteraad op 09.03.2023

⁶⁸ gewijzigd door de gemeenteraad op 14.11.2024

Art. 5. De organisator van een openbaar evenement is elke natuurlijke persoon, rechtspersoon of feitelijke vereniging die een dergelijk evenement organiseert.

UITBATER

Art. 6. Elke natuurlijke persoon of rechtspersoon die de plaats van het openbaar evenement al dan niet onder bezwarende titel ter beschikking stelt van de organisator.

OPENBAAR EVENEMENT IN OPEN LUCHT

Art. 7. Een openbaar evenement in open lucht is een evenement dat plaatsvindt buiten de ruimtelijke grenzen van een bebouwd onroerend goed, derhalve op een plaats die een zodanig open karakter heeft dat derden kunnen waarnemen dat er een evenement aan de gang is.

(NIET) INGEDEELDE MUZIEKINRICHTINGEN

Art. 8. De ingedeelde muziekinrichtingen zijn ruimtes die onder rubriek 32.1 van het VLAREM I - decreet ressorteren.

De niet ingedeelde muziekinrichtingen zijn ruimtes die niet onder rubriek 32.1 van het VLAREM I - decreet ressorteren. Evenementen in tenten zijn in dit reglement evenementen in niet-ingedeelde muziekinrichtingen.

SOORTEN EVENEMENTEN

Art. 9.⁶⁹ Het reglement onderscheidt vier soorten evenementen:

- gewone evenementen (melding indienen minstens 3 weken vooraf)
- middelgrote evenementen (aanvraag indienen minstens 6 weken vooraf)
- mega-evenementen (aanvraag indienen minstens 3 maanden vooraf)
- wielervedstrijd (aanvraag indienen minstens 6 weken vooraf)

Gewoon evenement (= melding)

- als er geen afwijking op het evenementenreglement vereist is, is een melding voldoende. Wanneer je verkeersmaatregelen wenst, gebruik wil maken van afvalcontainers, openbare elektriciteitskasten nodig hebt,... is een AANVRAAG noodzakelijk.

Middelgroot evenement (= aanvraag) kenmerkt zich door:

- gaat hoofdzakelijk door in openlucht of tent
- geeft aanleiding tot beperkt risico
- geeft aanleiding tot beperkte overlast naar de woon- en leefomgeving(geluid)
- geeft aanleiding tot bestuurlijke maatregelen (vrij verkeer/inname openbaar domein)
- geeft mogelijk aanleiding tot inzet hulpdiensten

Mega-evenement kenmerkt zich door:

- gaat hoofdzakelijk door in tent of openlucht
- geeft aanleiding tot meer dan beperkt risico
- geeft aanleiding tot meer dan beperkte overlast naar de woon- en leefomgeving
- geeft aanleiding tot bestuurlijke maatregelen
- geeft aanleiding tot de inzet hulpdiensten
- coördinatieoverleg tussen organisatie, hulp- en veiligheidsdiensten en bestuur verplicht
- het evenement loopt over meerdere dagen met eventueel campingmogelijkheid
- voorwaarden mega-evenement – zie bijlage C

HOOFDSTUK II - DE KENNISGEVING VAN EEN EVENEMENT

⁶⁹ gewijzigd door de gemeenteraad op 14.11.2024

De administratieve procedure met betrekking tot de meldingen en aanvragen van evenementen wordt in de hierna volgende artikelen beschreven.

De bijlage A geeft schematisch weer welke administratieve weg gevolgd dient te worden per soort evenement.

Art. 10.⁷⁰ De melding van een openbaar evenement is een maatregel om het stadsbestuur van Aarschot tijdig en op een éénvormige wijze in kennis te stellen van het te organiseren openbare evenement.

Alle openbare evenementen in zaal, in open lucht en in tent op het grondgebied van de stad Aarschot moeten minstens gemeld worden.

De termijnen voor de melding/aanvraag/wielerwedstrijd zijn verschillend volgens het type evenement.

De termijnen worden als volgt bepaald:

- melding (gewoon evenement) - 3 weken vooraf
- aanvraag (middelgroot evenement) - 6 weken vooraf
- aanvraag (mega-evenement) - 3 maanden vooraf
- wielerwedstrijd - 6 weken vooraf

De melding/aanvraag/wielerwedstrijd wordt ingediend via het digitale evenementenloket.

Art. 11. Opgeheven.⁷¹

Art. 12.⁷² Een aanvraag/wielerwedstrijd moet altijd goedgekeurd worden door het college van burgemeester en schepenen.

Art. 13. Onverminderd de bepalingen van dit reglement kan het college van burgemeester en schepenen op gemotiveerde wijze een vergunning voor een evenement in open lucht of tent weigeren wanneer de gekozen locatie of inrichting onvoldoende garanties biedt op het vlak van veiligheid, gezondheid, zindelijkheid of om ernstige overlast voor de buurt te voorkomen.

Art. 14.⁷³ Elk evenement (melding/aanvraag/wielerwedstrijd) moet ingediend worden via het digitale evenementenloket.

Organisatoren kunnen aan de medewerkers van het evenementenloket vragen hen bij te staan bij het indienen van hun aanvraag.

Uitbaters van zalen en andere accommodaties wijzen de organisatoren, bij de reservatie van de accommodatie, op het bestaan van dit reglement en het digitale evenementenloket. Evenementen waarbij de aanvraagtermijn niet wordt gerespecteerd, worden niet behandeld en kunnen geen goedkeuring krijgen.

Art. 15.⁷⁴ De melding/aanvraag/wielerwedstrijd omvat een luik:

- Algemene informatie:
In dit deel van de aanvraag wordt alle informatie vermeld met betrekking tot het evenement. Het omvat onder andere de gegevens met betrekking tot de aard, de plaats en het tijdstip van het evenement alsook de gegevens van de organiserende personen en organisatie.

Bij een aanvraag wordt nog bijkomende informatie gevraagd zoals:

- Veiligheid

⁷⁰ gewijzigd door de gemeenteraad op 14.11.2024

⁷¹ opgeheven door de gemeenteraad op 14.11.2024

⁷² gewijzigd door de gemeenteraad op 14.11.2024

⁷³ gewijzigd door de gemeenteraad op 14.11.2024

⁷⁴ gewijzigd door de gemeenteraad op 14.11.2024

In dit deel van de aanvraag worden de veiligheidsmaatregelen met betrekking tot het evenement vermeld. De voorschriften met betrekking tot de verplichte veiligheid worden beschreven in Hoofdstuk III, afdeling III hierna.

- Geluid
Dit deel bevat de aanvraag voor het bekomen van een toelating voor een afwijking op de geluidsnormen.
- Drank
Dit deel bevat de aanvraag voor het bekomen van een toelating tot het schenken van gedistilleerde (sterke) dranken.
- Varia⁷⁵
Dit deel omvat een aantal specifieke info met betrekking tot:
 - aanvraag mountainbiketocht
 - risicovolle activiteit voor fauna en flora
 - organisatie met open vuren
 - afvalverwerking en opkuis
 - promotieactiviteiten
 - ontlenen materiaal van de stedelijke diensten
 - opmerkingen en verklaring op eer

'Kampvuren en nachtspelen' is geen aparte rubriek in de aanvraag. Kampvuren/nachtspelen worden gewoon aanzien als een evenementenaanvraag.

HOOFDSTUK III - REGLEMENTAIRE BEPALINGEN

AFDELING I: SLUITINGSUUR

Art. 16. Op het grondgebied van de stad Aarschot is er geen sluitingsuur, behalve voor fuiven en gelijkaardige evenementen in de stadsfeestzaal.

Voor fuiven en gelijkaardige evenementen in de stadsfeestzaal wordt voortaan opgelegd dat om 4 uur de lichten aan gaan en de muziek uit. Als einduur geldt 5 uur.⁷⁶

AFDELING II: GELUIDSHINDER

ALGEMEEN

Art. 17. Het algemeen politiereglement van de stad Aarschot bepaalt dat na 22.00 uur elk nachtgerucht of nachtruoer verboden is welke de rust van de inwoners kan verstoren. Evenementen in gesloten ruimten mogen, buiten deze gesloten ruimten, geen geluidshinder voortbrengen.

GELUIDSNORMEN VOOR INGEDEELDE MUZIEKINRICHTINGEN

Art. 18. Het geluidsniveau in ingedeelde muziekinrichtingen wordt overeenkomstig de bepalingen opgenomen in de milieuvergunning opgelegd. Indien er in de vergunning van de ingedeelde muziekinrichting aan de uitbater van deze inrichting bijzondere voorwaarden en/of beperkingen opgelegd worden, is de uitbater verplicht deze aan de organisator van het evenement contractueel mee te delen.

GELUIDSNORMEN VOOR NIET-INGEDEELDE MUZIEKINRICHTINGEN

⁷⁵ gewijzigd door de gemeenteraad op 14.11.2024

⁷⁶ gewijzigd door de gemeenteraad op 14.02.2019, inwerkingtreding 06.04.2019

Art. 19. Het geluidsniveau voor niet-ingedeelde muziekinrichtingen volgt de bepalingen opgelegd in de VLAREM-wetgeving.

De VLAREM-wetgeving voorziet in een maximaal geluidsniveau van 85 DB(A). Voor evenementen waarbij het geluidsniveau dit van 85 DB(A) overschrijdt, dient een aanvraag tot afwijking op de geluidsnorm ingediend te worden.

GELUIDSNORMEN IN TENT OF OPEN LUCHT

Art. 20.

Evenementen in tent of open lucht tot 22.00 uur

Geen aanvraag tot afwijking op de geluidsnorm nodig indien de geluidsnorm van 85 DB(A) niet wordt overschreden.

Afwijking op de geluidsnorm mogelijk na aanvraag tot maximaal 95 DB(A)

Evenementen in tent of open lucht tussen 22.00 en 01.00 uur

Afwijking op de geluidsnorm mogelijk na aanvraag tot maximaal 95 DB(A).

Evenementen in tent of open lucht tussen 01.00 en 03.00 uur

Afwijking op de geluidsnorm mogelijk na aanvraag – enkel voor mega-evenementen tot maximaal 90 DB(A).

AFWIJING OP DE GELUIDSNORM (Vlarem II, hoofdstuk. 6.7, artikel 6.7.3)

Art. 21. De organisator kan, voor sociaal en culturele evenementen, een afwijking op de geluidsnorm aanvragen bij het college van burgemeester en schepenen.

Het college van burgemeester en schepenen kan de afwijking toestaan. Het college van burgemeester en schepenen kan beperkende maatregelen opleggen wanneer het evenement gelokaliseerd is in de nabijheid van stiltebehoevende instellingen of zones, zoals bejaardentehuizen, ziekenhuizen, scholen en natuurreervaten. Deze beperkende maatregelen hebben betrekking op het maximum toegelaten geluidsniveau en de duur van het evenement. Het college van burgemeester en schepenen kan om bovengenoemde redenen het evenement op de aangevraagde plaats verbieden.

De organisator vraagt door middel van een gemotiveerd verzoek, opgenomen in het aanvraagformulier, de bedoelde afwijking aan bij het college van burgemeester en schepenen.

AFDELING III: PRIVATE EN BIJZONDERE VEILIGHEID⁷⁷ (wet van 2 oktober 2017 tot regeling van de private en bijzondere veiligheid)⁷⁸

REGEL

Art. 22. Voor fuiven en gelijkaardige evenementen voorziet de organisator minstens 5 personen die instaan voor de interne bewaking, dit kan beneden een verwacht aantal van 600 bezoekers door het inzetten van natuurlijke personen die deze activiteiten sporadisch en op een onbezoldigde wijze uitoefenen. Eén van deze personen wordt door de organisator aangeduid als verantwoordelijke en vormt het aanspreekpunt voor de hulpdiensten. Vanaf een te verwachten aantal bezoekers van 600 en meer, dient de interne bewaking te gebeuren door een erkende bewakingsonderneming.

Als in voorkomend geval de organisator een beroep doet op de private veiligheid is hij gehouden de bepalingen van de wet van 2 oktober 2017 tot regeling van de private en bijzondere veiligheid na te leven.

De organisator vermeldt op het modelformulier de aanwezigheid van private veiligheid die hij al dan niet zelf organiseert.

De veiligheid op mega-evenementen in tent of open lucht maakt steeds het voorwerp uit van een coördinatievergadering tussen de organisatie, de hulp- en veiligheidsdiensten en het bestuur.

TOELATING VOOR DE INTERNE BEWAKINGSDIENST

⁷⁷ gewijzigd door de gemeenteraad op 09.02.2023

⁷⁸ De wet van 2 oktober 2017 tot regeling van de private en bijzondere veiligheid vervangt de wet van 10 april 1990.

Art. 23.⁷⁹ Indien in voorkomend geval de interne bewakingsdienst van de organisator bestaat uit natuurlijke personen die deze activiteiten sporadisch en op een onbezoldigde wijze uitoefenen (vrijwilligers dus), dan dient de organisator een namenlijst van de interne bewakers ter goedkeuring voor te leggen aan de burgemeester. De organisator vraagt door middel van de aanvraag, via het digitale evenementenloket, de bedoelde toelating aan bij de burgemeester.

De vrijwilligers die instaan voor de interne orde dienen aan de volgende voorwaarden te voldoen:

- effectief lid zijn van de vereniging of een effectieve of aanwijsbare band met de vereniging hebben;
- bepaalde veroordelingen niet hebben opgelopen en voldoen aan de moraliteitsvoorwaarden, nodig voor het uitoefenen van een bewakingsfunctie (art. 61, 1° van de wet van 02.10.2017)
- onderdaan zijn van een lidstaat van de Europese Economische Ruimte of van de Zwitserse Bondsstaat en hun hoofdverblijfplaats hebben in en lidstaat van de Europese Economische Ruimte of in de Zwitserse Bondsstaat (art. 61, 2°);
- niet gelijktijdig lid zijn van een politiedienst, inlichtingendienst, penitentiaire dienst, geen activiteiten uitoefenen als privédetective, wapen- of munitiefabrikant of -handelaar of enige andere werkzaamheid die een gevaar kan opleveren voor de veiligheid van de Staat of de openbare orde (art. 61, 3°);
- in de afgelopen 3 jaar geen lid zijn geweest van de inlichtingendiensten of van de politiediensten waarbij het onmiddellijk erna uitoefenen van een functie in de private veiligheid een gevaar oplevert voor de Staat of de openbare orde (art. 61, 11°);
- de leeftijd van 18 jaar bereikt hebben (art. 61, 5°).

Het formulier ‘aanvraag toestemming van de burgemeester voor het uitvoeren van bewakingsactiviteiten door effectieve leden van de vereniging of personen die een effectieve en aanwijsbare band hebben met de vereniging’ is terug te vinden op de website van de stad Aarschot. Het origineel dient gericht te worden aan de burgemeester en een kopie dient gelijktijdig overgemaakt te worden aan de FOD Binnenlandse zaken.

AFDELING IV: VERKOOP VAN ALCOHOLHOUDENDE DRANKEN

REGEL

Art. 24. Tijdens het evenement is het verboden om in occasionele drankgelegenheden sterke dranken, zoals bepaald in artikel 16 van de wet van 7 januari 1998 betreffende de structuur en de tarieven van de accijnsrechten op alcohol en op alcoholhoudende drank, te verkopen.

AFWIJKING VERKOOP ALCOHOLHOUDENDE DRANKEN

Art. 25.⁸⁰ Bij het indienen van de aanvraag kan de organisator aan het college van burgemeester en schepenen een afwijking van het verbod in artikel 24 vragen.

Deze toelating is onderworpen aan de bepalingen opgenomen in artikel 26, 27 en 28 van dit reglement.

VERKOOPPUNT

Art. 26. De verkoop van de sterke dranken, bepaald in artikel 24 is duidelijk onderscheiden van de verkooppunten waar de andere dranken verkocht worden.

Elk verkooppunt zoals bepaald in het eerste lid is voorzien met een duidelijk voor het publiek zichtbaar bord met volgende vermelding:

<p>“VERKOOP GEESTRIJKE DRANKEN</p> <p>VERKOOP VERBODEN AAN PERSONEN MINDER DAN 18 JAAR”</p>

⁷⁹ gewijzigd door de gemeenteraad op 14.11.2024

⁸⁰ gewijzigd door de gemeenteraad op 14.11.2024

Dit bord heeft volgende minimale afmetingen:

- hoogte: 0,40 m
- breedte: 0,80 m

PERSONEN BELAST MET DE VERKOOP

Art. 27. Personen belast met de verkoop van de dranken bepaald in artikel 24 zijn meerderjarig en houden zich uitsluitend bezig met deze activiteit. Het is deze personen verboden gelijktijdig andere dan de dranken, bepaald in artikel 24, te verkopen of te overhandigen.

De organisator duidt onder deze personen een verantwoordelijke voor de verkoop van de dranken, bepaald in artikel 24 aan. Deze verantwoordelijke is gedurende het evenement aanwezig in het verkooppunt.

VERKOOP

Art. 28. De dranken, bepaald in artikel 24, worden enkel onder bezwarende titel aangeboden. Het is verboden de dranken bepaald in artikel 24 gratis te verstrekken of te overhandigen.

AFDELING V. LICHPOLLUTIE

REGEL

Art. 29. Het is in open lucht verboden toestellen te gebruiken die lichtpollutie veroorzaken tenzij deze noodzakelijk zijn voor de veiligheid van de bezoekers en medewerkers aan het evenement.

AFDELING VI. BRANDVEILIGHEID

Afdeling VI. (**art. 30 en 31**) werd vervangen door het zonaal evenementenreglement, goedgekeurd bij gemeenteraadsbeslissing van 12.05.2022.

- zie bijlage 25⁸¹

HOOFDSTUK IV - SPORTEVENEMENTEN

TOEPASSING

Art. 32.⁸²

Vallen onder de toepassing van het reglement;

- recreatieve en competitieve sportevenementen welke geheel of gedeeltelijk gebruik maken van het grondgebied van de stad Aarschot.
- recreatieve en competitieve sportevenementen welke gebruik wensen te maken van signalisatie(pijlen, borden,...).

Vallen niet onder de toepassing van het reglement;

- de reguliere wedstrijden, al dan niet in competitieverband, georganiseerd onder de overkoepelende organisatie van een erkende sportafdeling
- aanvragen wielervedstrijden en alle-terreinvwedstrijden verkopen via de geëigende procedure voorzien in het koninklijk besluit van 28.06.2019 tot reglementering van de wielervedstrijden en alle-terreinvwedstrijden⁸³
- bedevaarttochten te voet of per fiets zonder politiebegeleiding
- sportevenementen een verwacht aantal deelnemers en toeschouwers onder:
 - 50 mountainbikers of fietsers
 - 50 wandelaars of joggers
 - 25 veldrijders of cyclocrossers

⁸¹ toegevoegd door de gemeenteraad op 09.02.2023

⁸² gewijzigd door de gemeenteraad op 14.11.2024

⁸³ gewijzigd door de gemeenteraad op 20.04.2023

- 10 ruiters
- 10 mannen of mushers

MOUNTAINBIKETOCHTEN

Art. 33. Recreatieve georganiseerde mountainbiketochten met meer dan 50 deelnemers, op zowel de permanent bewegwijzerde Aarschotse mountainbikeroutes als de tijdelijk bewegwijzerde omlopen binnen een afgesproken tijdspanne vallen onder de toepassing van dit reglement.

De inrichter dient een burgerlijke aansprakelijkheidsverzekering t.o.v. derden en een persoonlijke lichamelijke ongevallenverzekering af te sluiten bij een erkende verzekeringsmaatschappij en hiervan – bij aanvraag – het bewijs te leveren.

Art. 34.

Indien er schade berokkend werd door één der deelnemers of organisatoren zal een bedrag, in verhouding met de kosten die deze zullen meebrengen, aangerekend worden.⁸⁴

Art. 35.

Aarschotse mountainbikeclubs

Aan de organisaties van Aarschotse mountainbikeclubs, aangesloten bij de stedelijke sportraad, zal de toelating worden verleend om gedeeltelijk of volledig van de vaste parcours af te wijken op voorwaarde dat:

- de specifieke reglementering, de wettelijke en bijzondere bepalingen vanuit de milieuoverwegingen worden nageleefd
- de nodige waarborgen voor de veiligheid van de deelnemers worden nagestreefd (d.i. drukke wegen, gevaarlijke kruispunten en (recreatieve) verkeersstromen dienen zoveel mogelijk vermeden te worden).
- zoveel mogelijk openbare en onverharde wegen worden bereden. Het gebruik van wegen met een bijzonder statuut of erfdiensbaarheid dient eerder een uitzondering dan de regel te zijn.
- rekening wordt gehouden met andere recreanten, natuurgebruikers en landbouwers.

Bij het niet naleven van de gestelde vereisten door de plaatselijke club zal bij een volgende inrichting geen vergunning meer worden afgeleverd.

Niet-Aarschotse mountainbikeclubs

Een organiserende club van buiten Aarschot zal

- de kortst mogelijke heenweg naar het vast parcours dienen uit te stippelen
- alleen de permanent bewegwijzerde mountainbikeroutes mogen volgen
- de kortst mogelijke terugweg naar de startplaats berijden.

Zij dienen eveneens rekening te houden met

- de bijzondere bepalingen vanuit milieuoverwegingen
- de wegcode
- andere recreanten, natuurgebruikers en landbouwers.

Art. 36. De tochten die door bossen lopen, dienen uitgestippeld te worden op bestaande boswegen.

De deelnemers aan de tochten mogen deze wegen niet verlaten. Hiertoe bewegwijzeren de organisatoren de boswegen met een duidelijk zichtbare toegelaten markering.

Een verbod om de boswegen te gebruiken (o.a. bij langdurige droge periodes) dient gerespecteerd te worden, indien de dienst Waters en Bossen hiertoe richtlijnen geeft.

Het parcours van de tocht mag niet door bosreservaten lopen, gelet op het verbod tot sportbeoefening in deze reservaten.

De uitgezette route mag niet lopen over wegen die in de respectieve toegankelijkheidsbesluiten voor domeinbossen, overige openbare bossen of toegankelijke privé-bossen verboden zijn voor fietsers.

BIJZONDERE BEPALINGEN VANUIT MILIEUOVERWEGINGEN

Art. 37.

⁸⁴ gewijzigd door de gemeenteraad op 20.04.2023

Het terrein waarover het fietsparcours loopt, dient onmiddellijk na afloop van de tocht opgeruimd te worden. De bewegwijzering dient binnen 24 uur na afloop van de organisatie verwijderd te worden. Voor het aanbrengen van de signalisatie mogen geen vaste tekens, verf, nagels, krammen e.d. gebruikt worden. De verantwoordelijke inrichter zal aansprakelijk gesteld worden als overtredingen op dit artikel worden vastgesteld t.o.v. de eigenaar.

Het respect voor fauna en flora dient steeds gewaarborgd te worden.

Enkel tochten die op zaterdag, zon- of feestdagen plaatsvinden zullen vergund worden, met uitzondering van tochten georganiseerd door de scholen tijdens de sportdagen.

Organisaties van de stedelijke sportdienst – sportraad en de door de sportraad erkende fietsclubs die mountainbiketochten inrichten mogen elk jaarlijks 2 tochten organiseren op de parcours goedgekeurd door het college van burgemeester en schepenen.

Bij het verlenen van de vergunning voor de overige aanvragen, zal rekening gehouden worden met het volgende prioriteitenstelsel:

- organisaties van de stedelijke sportdienst – sportraad
- organisaties van door de sportraad erkende verenigingen met voorrang van de klassieke toertochten
- Aarschotse scholen
- organisaties van verenigingen die bij andere adviesraden in de stad aangesloten zijn
- organisaties van serviceclubs binnen Aarschot
- clubs en scholen buiten Aarschot

Alle achtergelaten afval dient door de organisatoren binnen de 24 uur na de manifestatie verwijderd te worden.

HOOFDSTUK V - KAMPEN, KAMPVUREN EN NACHTSPELEN⁸⁵

BEGRIPPEN

Art. 38.

Voor de toepassing van onderhavige bepalingen verstaan wij onder

Jeugdkamp: in het kader van een jeugdwerkinitiatief het meerdaags verblijf, in tenten, gebouwen of enig ander hiervoor geschikt onderkomen op het grondgebied Aarschot, van jongeren in groepsverband onder leiding van (een) meerderjarige verantwoordelijke(n).

Verblijven anders dan jeugdkampen: een vereniging, gezelschap, genootschap, club, groepering of sociëteit die een kampplaats huurt en derhalve onderworpen is aan onderhavig kampreglement.

Kampverantwoordelijke: degene die de leiding heeft over een jeugd- of ander kamp en hieromtrent eindverantwoordelijk draagt.

Verhuurder: de persoon die in hoedanigheid van eigenaar of pachter een gebouw, een deel van een gebouw of een terrein ter beschikking stelt van een groep jongeren, gratis of tegen betaling.

Huurder(s): de verantwoordelijke meerderjarige(n) die in naam van de groep een contract met de verhuurder sluit(en) betreffende het ter beschikking gestelde gebouw of terrein voor de duur van het kamp.

Kampplaats: een verblijfplaats voor jeugdkampen erkend of principieel erkend door Toerisme Vlaanderen overeenkomstig het decreet van 18 juli 2003 betreffende de verblijven en verenigingen die een werking uitoefenen in het kader van "Toerisme voor Allen". Of een andere verblijfplaats voor jeugdkampen waarvoor het college van burgemeester en schepenen voorafgaandelijk een toelating heeft verleend na raadpleging van buurtbewoners.

⁸⁵ ingevoegd door de gemeenteraad op 09.03.2023

Buurtbewoners: zij die gedomicilieerd zijn of hun hoofdverblijfplaats hebben binnen een straal van 200 meter verwijderd van een kampplaats.

Groene ruimten: de openbare plantsoenen, bossen, parken, tuinen en alle stukken van de openbare ruimte buiten de rijbaan, die openstaan voor het verkeer van personen en in hoofddeorde bestemd zijn voor wandelen of ontspanning.

ALGEMENE BEPALINGEN

Art. 39.⁸⁶

De kampverantwoordelijke zorgt ervoor dat de groep, over dewelke hij de leiding heeft, zich aan alle wettelijke bepalingen houdt en in het bijzonder deze met betrekking tot geluidsoverlast, respect voor eigendommen en de brandveiligheid.

De verhuurder maakt ten minste 6 weken voor aanvang van het jeugdkamp de ingevulde meldingsfiche over aan het evenementenloket van de stad Aarschot⁸⁷ via een digitale evenementenaanvraag.

De kampverantwoordelijke dient ten laatste op de eerste dag na aankomst bij de lokale politie Aarschot een lijst in met de namen en adressen van alle deelnemers met aanduiding van de leiding.

De verhuurder leeft alle wettelijke bepalingen na aangaande het verhuren of het ter beschikking stellen van kampplaatsen of logies voor jeugdkampen. Hij beheert zijn zaken als een goede huisvader met bijzondere aandacht voor goed nabuurschap en veiligheid.

De bovengenoemde partijen onderschrijven het maatschappelijk engagement om het inrichten van jeugdkampen mogelijk te houden en dit in de geest van het actieplan jeugdverblijven van de Vlaamse overheid. Zij stellen zich ten opzichte van elkaar begripvol en tolerant op en respecteren wederzijds de privacy.

KAMPVUREN

Art. 40. werd vervangen door het zonaal evenementenreglement, goedgekeurd door de gemeenteraad op 12.05.2022.

➤ zie bijlage 25⁸⁸

Art. 41.⁸⁹ De aanvraag voor een **kampvuur** met aanduiding van de plaats, moet uiterlijk 6 weken voor aanvang van het kamp ingediend worden bij het evenementenloket van de stad Aarschot⁹⁰ via een digitale evenementenaanvraag.

NIET-HINDERLIJK GELUID

Art. 42. Een geluid wordt als niet-hinderlijk beschouwd wanneer dit het gevolg is van spelende kinderen.

NACHTGERUCHT EN NACHTSPEL

Art. 43.⁹¹ Het is verboden om zich schuldig te maken aan nachtgerucht of nachtruoer waardoor de rust van de inwoners kan worden verstoord en dit tussen 22 uur en 7 uur.

Een **nachtspel** is aan de toelating van de burgemeester onderworpen.

De aanvraag voor een nachtspel zal ten minste 6 weken op voorhand aan het evenementenloket van de stad Aarschot worden gericht via een digitale evenementenaanvraag.

⁸⁶ gewijzigd door de gemeenteraad op 14.11.2024

⁸⁷ gewijzigd door de gemeenteraad op 20.04.2023

⁸⁸ toegevoegd door de gemeenteraad op 09.02.2023

⁸⁹ gewijzigd door de gemeenteraad op 14.11.2024

⁹⁰ gewijzigd door de gemeenteraad op 20.04.2023

⁹¹ gewijzigd door de gemeenteraad op 14.11.2024

Er wordt per kamp slechts één nachtspel toegestaan.

RUMOER OF GERUCHT

Art. 44. Iedereen is verplicht zich zodanig te gedragen dat anderen niet meer dan noodzakelijk door geluid gehinderd worden. Elk gerucht of rumoer bij dag of bij nacht is verboden, wanneer het zonder noodzaak wordt veroorzaakt, wanneer het te wijten is aan een gebrek aan voorzorg en wanneer het van aard is de rust van de inwoners te verstoren.

Vuurwerk, bommetjes en andere knalmiddelen zijn verboden.

KAMPEERPLAATSEN

Art. 45. In de campings mogen de geluidsinstallaties niet gebruikt worden tussen 22 uur en 7 uur tenzij voor dringende mededelingen. De maximum geluidsterkte van die installatie dient in verhouding te staan tot de uitgestrektheid van het kampeerterrein.

Tijdens jeugdkampen is het niet toegestaan (elektronische) geluidsversterkers te gebruiken. Enkel voor specifieke activiteiten die het gebruik van versterkers vereisen, zoals bijvoorbeeld volksdansen of een muziekspel, wordt een uitzondering gemaakt. Deze activiteiten mogen niet plaatsvinden tussen 22 uur en 12 uur en ze mogen maximum 2 uren duren.

GEBRUIK VAN EEN HUDO

Art. 46. De opslag van meststoffen, permanent of tijdelijk, is verboden op minder dan 100 meter van een vergund gebouw. Op de kampplaats duidt de verhuurder de locatie aan waar een hudo mag geïnstalleerd worden.

ACTIVITEITEN IN DE GROENE RUIMTEN

Art. 47. Niemand mag in de groene ruimten overgaan tot spelen die de gebruikers kunnen hinderen of de rust van de plaats of van de bezoekers kunnen verstoren.

Het is verboden de plaatsen die voor welbepaalde spelen of sporten voorbehouden zijn, voor andere spelen of sporten of voor andere doeleinden te gebruiken.

Maken van vuur in de groene ruimten

Het is verboden vuur te maken in groene ruimten, behoudens een machtiging van de burgemeester.

Kamperen

Het is verboden in groene ruimten te kamperen in een tent, enig voertuig, caravan of mobilhome te verblijven, te slapen, behoudens vergunning van de burgemeester.

Verstoren van het natuurlijke milieu

Het is verboden op welke manier dan ook door eigen toedoen of door toedoen van personen, dieren of zaken waarover men de hoede of toezicht heeft, de groene ruimten alsmede hun roerende goederen en monumenten te bevuilen.

Het is verboden te baden in het water van groene ruimten of er wat dan ook in te wassen of onder te dompelen. Het is verboden:

- bomen te verminken, te schudden of te onschorsen;
- takken, bloemen of andere planten af te rukken of af te snijden;
- palen of andere voorwerpen voor de bescherming van aanplantingen uit te rukken;
- wegen en dreven te beschadigen;
- zich te begeven in bloemperken en -tapijten, ze te vernietigen of te beschadigen en in bomen te klimmen.

Verstoren van de vaste structuren

Het is eveneens verboden op kunstwerken te klimmen en op plaatsen te komen waar dit volgens de opschriften verboden is.

SANCTIE

Art. 48.

Er wordt noch een kampvuur noch een nachtspel toegelaten aan degenen die zich ontegensprekelijk niet hebben gehouden aan wettelijke bepalingen en inzonderheid deze met betrekking tot geluidsoverlast, respect voor eigendommen en brandveiligheid.

HOOFDSTUK VI - CONTROLE-, STRAF- EN SLOTBEPALINGEN

PLAATSBEZOEK

Art. 49. De organisatoren en de uitbaters van de evenementen verlenen voor en tijdens het evenement de toegang aan de bevoegde bestuurlijke overheid, de brandweer en de politie ten einde de controle op dit reglement toe te laten.

PREVENTIEVE SLUITING

Art. 50. Onverminderd de bevoegdheden die de burgemeester krachtens artikel 134ter Nieuwe Gemeentewet heeft, kan hij de gehele of gedeeltelijke stopzetting gelasten van een evenement dat plaatsvindt in strijd met de bepalingen van onderhavig reglement of met de voorwaarden die in uitvoering van dit reglement worden opgelegd.

ADMINISTRATIEVE SANCTIES

Art. 51.

Er wordt noch een kampvuur noch een nachtspel toegelaten aan degenen die zich ontegensprekelijk niet hebben gehouden aan wettelijke bepalingen en inzonderheid deze met betrekking tot geluidsoverlast, respect voor eigendommen en brandveiligheid.

De inbreuken op dit reglement kunnen bestraft worden met volgende gemeentelijke administratieve sancties:

- de administratieve geldboete
- de administratieve schorsing van een door de gemeente afgegeven toestemming of vergunning
- de administratieve intrekking van een door de gemeente afgegeven toestemming of vergunning.

SLOTBEPALING

Art. 52. De bepalingen van dit reglement gelden onverminderd de voorafgaande vergunningsplicht die voor het organiseren van specifieke activiteiten door andere reglementeringen wordt opgelegd en onverminderd de bevoegdheden van de burgemeester om bijeenkomsten te verbieden op andere rechtsgronden dan krachtens onderhavig reglement.

Evenementen waarvoor bij de inwerkingtreding van dit reglement reeds een toelating werd bekomen, vallen onder toepassing van voorgaande alinea.

Onderhavig reglement zal een jaar na inwerkingtreding geëvalueerd worden.

BIJLAGEN

Volgende bijlagen maken integraal deel uit van het evenementenreglement.

Bijlage A - Schema administratieve procedure met betrekking tot de melding en/of aanvraag evenement

~~Bijlage B~~⁹²

Bijlage C - Mega-evenement – definitie en voorwaarden

Bijlage D - Meldingsfiche kampen

Bijlage E - Naamlijst deelnemers kamp

⁹² geschrapt door de gemeenteraad op 14.11.2024

BIJLAGE A

SCHEMA ADMINISTRatieve PROCEDURE MET BETREKKING TOT DE MELDING EN/OF AANVRAAG
EVENEMENT

Type evenement	Overlast woon- en leefomgeving	Noodzaak tot het nemen van een bestuurlijke maatregel	Inzet hulpdiensten	Organisator doet melding of dient aanvraag in	Aanvraag-/meldingstermijn
Gewoon evenement	Niet of nauwelijks	NEEN Uitzondering: - interne bewaking bij fuiven of gelijkaardige evenementen - aanvraag schenken gedistilleerde (sterke) dranken - afwijking geluidsnorm van 85DB(A)	NEEN	Melding Uitzondering: - aanvraag interne bewaking bij fuiven - aanvraag schenken gedistilleerde (sterke) dranken - aanvraag afwijking geluidsnorm van 85DB(A)	3 weken vooraf
Middelgroot evenement	Beperkt	JA - inname openbaar domein - belemmering vrij verkeer - afwijking geluidsnorm van 85DB(A) - afwijking geluidsnorm na 22.00 uur	Afhankelijk van de situatie	Aanvraag	6 weken vooraf
Mega-evenement	Meer dan beperkt	JA voorafgaande coördinatievergadering verplicht	JA	Aanvraag	3 maanden vooraf
Wielervedstrijd		JA voorafgaande coördinatievergadering verplicht	JA	Wielervedstrijd	6 weken vooraf

BIJLAGE B⁹³

⁹³ geschrapt door de gemeenteraad op 14.11.2024

BIJLAGE C

MEGA-EVENEMENT – DEFINITIE EN VOORWAARDEN

Organisatoren die in tent of open lucht een mega-evenement op poten willen zetten, en daarvoor **toelating vragen om dit evenement na 1 uur en tot maximaal 3 uur te laten duren**, moeten een aanvraag indienen via het digitale evenementenloket.

Definitie mega-evenement

1. Een mega-evenement heeft als doelstelling muzikale optredens en/of fuiven in open lucht of in een tent te organiseren.
2. De organisatie is ingebed in het Aarschots sociaal-cultureel leven. De organisatie komt dus vanuit Groot-Aarschot.
3. Eenzelfde fuifproject kan slechts éénmaal per jaar worden georganiseerd door deze organisatie. Jaarlijks dient er een nieuwe aanvraag gedaan te worden, deze wordt telkens opnieuw bekeken door de verschillende instanties.
4. Een mega-evenement heeft een te verwachte opkomst van minimum 1.000 bezoekers.
5. Er zal aan alle hierna opgesomde voorwaarden moeten voldaan worden om een toelating tot afwijking op de geluidsnorm tot 3 uur te kunnen bekomen.

Op basis van het ingediende mega-evenement kan het college van burgemeester en schepenen op objectieve en transparante wijze beslissen over de (voorlopige) toelating.

Het hele mega-evenement wordt voorgesteld in het ingediende dossier. Op deze manier moet(en) de organisator(en) aantonen dat er werk gemaakt is van een veilig en verantwoord project, waar zowel de bezoekers als buurtbewoners zich in kunnen vinden.

Voor de organisatie van een mega-evenement in open lucht of tent wordt altijd een coördinatievergadering belegd tussen de organisatie, de hulp- en veiligheidsdiensten en het bestuur.

Verplichte onderdelen:

1. Algemene voorstelling van het project

Het evenement zal door de organisator aan het bestuur worden voorgesteld. Bij de voorstelling zal bijzondere aandacht besteed worden aan de omschrijving van het project en voorwaarden zoals opgesomd in onderhavig document.

2. Het terrein – de tent(en)

Terrein

- Aangeven van de locatie - Belangrijk om in acht te nemen
- Als het mega-evenement plaatsvindt in de omgeving van stiltebehoevende instellingen (bejaardentehuizen, ziekenhuizen, ...) kan het college van burgemeester en schepenen hier eventueel beperkende maatregelen opleggen, of de activiteit zelfs helemaal verbieden.
- Een tent of openlucht mega-evenement valt onder de Vlarew-wetgeving inzake geluidsnormen. Het stadsbestuur van Aarschot levert maximaal een goedkeuring af voor één mega-evenement van maximaal 3 dagen tijdens hetzelfde jaar op dezelfde plaats.
- Bescherming van het terrein
- De organisatoren moeten aangeven dat de nodige maatregelen genomen zullen worden om schade aan het terrein te voorkomen. Zo moet groenbeplanting afgeschermd worden (d.m.v. nadarhekken, hefrashekken, linten,...) om te voorkomen dat het publiek erdoor loopt, of deze gebruikt voor een sanitaire stop.
- Preventieve controle van het terrein
- Het terrein en de tent(en) moeten op voorhand worden bezocht en goedgekeurd door de brandweer.

De tent(en)

Voor wat betreft de veiligheidsvoorschriften van tenten wordt verwezen naar het politiereglement van de Stad Aarschot betreffende 'veiligheidsvoorschriften tenten'.

De veiligheidsvoorschriften met betrekking tot het gebruik van tenten zullen eveneens besproken worden tijdens de coördinatievergadering.

3. De muziek

De organisatoren moeten aantonen dat ze het mogelijke doen om de geluidshinder zoveel mogelijk te beperken, door de keuze van het materiaal en de schikking van de muziekinstallatie en versterkers.

Hierbij moet rekening gehouden worden met een aantal zaken:

Geluidskwaliteit is niet hetzelfde als geluidsdruk. Een tent is een akoestisch erg moeilijke omgeving. Lage frequenties (bassen) gaan dwars door het tentzeil alsof het er niet is. Hogere frequenties worden wel gereflecteerd en zorgen dikwijls voor een "schelle" klank.

De stad Aarschot hanteert de regel dat de muzieksterkte **maximum 95dB(A) mag bedragen tot 01.00 uur en 90dB(A) tussen 01.00 en 03.00 uur**. De voorwaarden verbonden aan de afwijking op de geluidsnormen dienen strikt nageleefd te worden.

De bedoeling van de geluidsversterking moet zijn dat alle bezoekers kunnen genieten van een aangenaam geluid zonder de omwonenden onnodig te storen. In de praktijk zijn er enkele manieren om dit te bekomen.

We vragen de organisatoren om minimum aan de volgende zaken te voldoen:

Verhogen van het aantal luidsprekers - verplicht:

- Door meerdere (kleinere) luidsprekers te gebruiken, kunnen er meer bezoekers rechtstreeks (en dus niet via reflecties) bereikt worden. Elke luidspreker geeft het volledige klankspectrum weer.
- Meerdere identieke luidsprekers die elk afzonderlijk gericht worden, liefst allemaal naar het midden van de tent. Dit verdeelt ook de geluidsdruk beter over het gehele oppervlak en zorgt vooral voor een gelijkmatige klankkwaliteit.
- In de praktijk zullen vooral de lage frequenties op afstand storend blijven. Door de juiste opstelling van de basluidsprekers kan je de geluidsuitstraling ook gaan "sturen". Het geluid kan zo vooral in de tent en in de lengterichting van de tent uitgestraald worden. Zo kunnen de lage frequenties bvb. weggehouden worden van naburige woonwijken. Er wordt best op voorhand advies ingewonnen bij een gespecialiseerde dienst.

Andere hulpmiddelen, zonder verplichting:

- gebruik van brandwerende absorberende doeken (bvb. boven het podium) om storende reflecties weg te werken
- verminderen van lage frequenties (alhoewel deze in de dB(A) meting niet zo zwaar doorwegen zijn het vooral de lage frequenties die op afstand storend zijn)

4. De buurtbewoners

De organisatoren verbinden zich ertoe dat ze de burelen tijdig op de hoogte zullen stellen van het evenement. Bij de voorstelling van het project moet aangegeven worden welke maatregelen hiervoor getroffen worden.

Hierbij moet aan volgende vereisten voldaan worden:

- Voor eenmalige evenementen wordt door de organisatoren een buurtoverleg georganiseerd. De bewoners binnen een straal van 250 meter worden hierop uitgenodigd. Dit overleg wordt ten laatste 2 maanden voorafgaand aan het mega- evenement gehouden.

5. Overlastmaatregelen

5.1 Inkom

Bij betalende inkom zal, om de overlast voor de buurt te voorkomen, de organisator aantonen dat de inkom minimaal aan volgende vereisten voldoet:

- Wie het mega-evenement verlaat, moet bij het opnieuw binnenkomen terug inkom betalen.

- De inkom moet voor de effectieve ingang van de tent geïnstalleerd worden. Zo kunnen bezoekers alsnog een luchtje scheppen zonder opnieuw te moeten betalen.

5.2 Parkeergelegenheid

Om overlast voor de buurt te beperken (parkeren, aan- en afrijden,...) moet door de organisator parkeergelegenheid voorzien worden.

Deze moet voldoen aan volgende vereisten:

- specifiek voor het evenement afgezet stuk parking
- gratis en bewaakt
- ook ruimte voor fietsen

5.3 Toiletten

Bij evenementen in tent of in openlucht is het van belang voldoende toiletten te voorzien (verplicht).

- De organisatoren geven aan hoeveel toiletten, waar en op welke wijze deze voorzien worden.
- Plaats verbodstekens voor “wildplassen”.
- Toiletten worden voorzien voor vrouwen en heren. In de buurt van de fuifplaats worden toiletten geplaatst om wildplassen te voorkomen (bvb. “plaspalen”).

5.4 Afvaloverlast

De organisatoren moeten aantonen hoe ze ervoor gaan zorgen dat de buurt rond de tent zo weinig mogelijk vervuild wordt.

Er mogen in ieder geval geen bekers buiten de fuif/evenement gebruikt worden.

De buurt van de fuifplaats moet worden opgekuist en achtergelaten zonder afval (van bijvoorbeeld drinkbekers).

6. Extra veiligheidsmaatregelen

6.1 Security

Om de veiligheid maximaal te garanderen, is het verplicht een professionele bewakingsonderneming in te zetten. Het draaiboek vermeldt:

- de naam van de bewakingsonderneming
- het aantal veiligheidsagenten. Het aantal moet in verhouding zijn met het geschatte aantal bezoekers. Het aantal veiligheidsagenten wordt vastgelegd in overleg met de politie.⁹⁴

6.2 EHBO

De organisatoren moeten zorgen voor een EHBO-post. Er kan bijvoorbeeld samengewerkt worden met vrijwilligers van het Rode Kruis, het Vlaamse Kruis, enz....

6.3 Eetstanden

- De organisatoren moeten aangeven of en hoeveel eetstanden er worden voorzien.
- In ieder geval: Eetstanden in een tent (bv. catering), worden enkel toegelaten na goedkeuring door de brandweer.
- Er wordt aangegeven op welke wijze het eten wordt bereid (gas, elektriciteit,...) en de vereiste keuringsattesten worden aangetoond bij keuring door brandweer.
- Elk kraam of stand met kook-, bak – of braadtoestel, moeten in het bezit zijn van een gekeurd blustoestel (minimum 1 bluséénheid). Frituren dienen bijkomend te beschikken over een branddeken.

6.4 Materiaal

⁹⁴ gewijzigd door de gemeenteraad op 14.11.2024

Het vervoer van materiaal moet absoluut worden vermeden tijdens het evenement, zodat voetgangers niet in gevaar komen.

6.5 Brandweer

De brandweer wordt op de hoogte gebracht van de plannen. Het fuifdossier vereist een goedkeuring van de brandweer. Zij komen de fuifplaats inspecteren op de veiligheidsvoorschriften (navraag bij brandweer).

7. Overzicht verplichte documenten

Volgende documenten moeten bij het aanvraagdossier worden gevoegd:

- bewijs van erkenning als socio-culturele vereniging
- plattegrond van terrein met aanduiding van
- plaats van de tent(en), inkom, eetstanden en nooduitgangen
- toegang(en) voor hulpdiensten en afzonderingsplaatsen EHBO
- plattegrond van muziekopstelling / eventueel bewijs van overeenkomst met verhuurder
- overeenkomst met erkende private bewakingsdienst
- overeenkomst met hulpdienst voor EHBO-post

BIJLAGE D - MELDINGSFICHE KAMPEN

Door de verhuurder ten minste 6 weken voorafgaand aan het kamp over te maken aan het evenementenloket van de stad Aarschot via een digitale evenementenaanvraag.

PERIODE :

TIJDSTIP:

- aankomst:
- vertrek:

BIVAKPLAATS :

VERENIGING/GROEP

- a. Naam:
- b. Aard: (feitelijke vereniging, vzw, ...)
- c. Adres (straat + nr.):
- d. Plaats:
- e. Naam + aansluitingsnummer bij erkende jeugdvereniging:

KAMPPLAATS: (straat) te Aarschot

KAMPVERANTWOORDELIJKE die altijd bereikbaar is:

- a. Naam:
- b. Geboortedatum: (> 18 jaar oud zijn)
- c. Adres (straat + nr.):
- d. Plaats:
- e. Telefoon thuis:
- f. GSM:
- g. E-mailadres:

De verhuurder verklaart dat de kampverantwoordelijke een kopie van het kampreglement heeft ontvangen.

Te(plaats), op..... (datum),

Handtekening:

BIJLAGE E - NAAMLIJST DEELNEMERS KAMP

Door de kampverantwoordelijke ten laatste de eerste dag van het kamp te bezorgen aan de politie.

Kampplaats: (straat) te Aarschot	
Kampverantwoordelijke die altijd bereikbaar is	
Naam	
Geboortedatum (> 18 jaar oud zijn)	
Adres	
Plaats	
GSM	
E-mailadres	

De kampverantwoordelijke dient ervoor in te staan dat alle reglementering, wetgeving en kampreglementen correct worden nageleefd.

Hij/zij is er in eerste plaats verantwoordelijk dat de groep het nodige respect heeft voor de buurtbewoners, het materiaal en de omgeving.

Hij/ zij is hoofdelijk en persoonlijk aansprakelijk voor alle schade en/of (administratieve) sancties die worden veroorzaakt door alle leden van de groep waarvoor hij/zij verantwoordelijk is.

Voor het houden van een kampvuur is voorafgaandelijk de toestemming van de burgemeester.

Voor het houden van een nachtspel is voorafgaandelijk de toelating van de burgemeester vereist.

Verzekeringen

De kampverantwoordelijke verklaart dat de groep beschikt over een geldige verzekering burgerlijke aansprakelijkheid.

- Maatschappij:
- Polisnummer:

Aantal deelnemers

- Totaal < 26 jaar > 26 jaar
- Leiding
- Kookploeg/andere
- Leden
- Totaal

De naamlijst van alle deelnemers met adres, geboortedatum en telefoonnummer wordt als bijlage toegevoegd.

De ondergetekende, kampverantwoordelijke verklaart dat alle inlichtingen correct en volledig zijn. De kampverantwoordelijke engageert zich ten volle om de hem/haar toegekende verantwoordelijkheid in alle ernst en met de nodige aandacht op te nemen.

Te(plaats), op..... (datum),
Handtekening:

Art. 1. De St. Rochusverlichting is een jaarlijks wederkerende activiteit voor de duur van één dag. Deze activiteit vindt plaats op 15 augustus.

Art. 2. Dit reglement is enkel van toepassing tijdens de St. Rochusverlichting op 15 augustus vanaf 12 uur tot en met 16 augustus om 02.00 uur.

Art. 3. Er wordt een werkgroep St. Rochus opgericht die het college van burgemeester en schepenen op haar vraag of op eigen initiatief advies verleent en voorstellen formuleert over zaken die te maken hebben met de St. Rochusverlichting.

Ze zal samen met de lokale politie en de brandweer waken over de strikte naleving van dit reglement.

De werkgroep bestaat uit vertegenwoordigers verbonden aan de stad enerzijds en uit externe leden anderzijds.

Als aan de stad verbonden vertegenwoordigers maken van deze werkgroep deel uit:

- de schepenen van toerisme
- medewerkers van de dienst toerisme
- de cultuurbeleidcoördinator

De externe leden die deel uitmaken van deze werkgroep hebben een duidelijke band met de Sint-Rochusverlichting of met eraan meewerkende verenigingen, comités of buurten. Hun deelname aan de werkgroep wordt voorgelegd aan het college van burgemeester en schepenen, dat beslist over de aanvaarding ervan.

Art. 4. De inname van het openbaar domein ter gelegenheid van de St. Rochusverlichting is kosteloos en wordt toegestaan door het college van burgemeester en schepenen.

Voor de toewijzing van een standplaats richten de aanvragers (verenigingen, comités of organisaties met een sociaal oogmerk), hun schriftelijk verzoek in bij het college van burgemeester en schepenen vóór 30 april van het betreffende jaar. Latere aanvragen worden niet meer in aanmerking genomen.

Bij deze aanvraag moeten volgende gegevens gevoegd worden:

- naam van de organisatie
- volledige naam, adres en telefoonnummer van de verantwoordelijke
- aard van de uitbating
- gewenste locatie

De vergunning wordt afgeleverd door het college van burgemeester en schepenen, na advies van de werkgroep.

Art. 5. Alleen de verkoop van snacks, versnaperingen en dranken, aangeboden door iemand die zulke handel normaal niet uitoefent, doch dit doet in opdracht en ten voordele van een bestaand comité, vereniging of organisatie met sociaal oogmerk, onder de verantwoordelijkheid van dit comité, vereniging of organisatie met sociaal oogmerk, wordt toegestaan.

Er wordt geen vergunning verleend aan leurders en voor verkoopstanden van welke aard ook, met uitzondering van verenigingen en comités voor de verkoop van hun producten.

Art. 6. Om controle mogelijk te maken, moet de vergunning op een duidelijk zichtbare plaats aangebracht worden.

Art. 7. De organisatoren voorzien aan hun kraampje een vuilniszak in een staander.

De houder van de vergunning is te allen tijde verplicht alle afval te verwijderen op wegdek, stoep, parkeerplaatsen, ...

Hij is ertoe gehouden het openbaar domein in zijn oorspronkelijke staat te herstellen na het verstrijken van de vergunde periode.

Art. 8. Het gebruik van geluidsinstallaties is verboden.

Art. 9. De kraampjes dienen sfeervol verlicht te worden en het gebruik van elektrische verlichting moet zoveel mogelijk vermeden worden. De kaarsjes, op de bloembakken die zich in de buurt van het kraampje bevinden, dienen te worden aangestoken.

Art. 10. De kraampjes moeten zo opgesteld worden dat voertuigen van hulpdiensten ongehinderd kunnen rijden. Hiertoe dient er op de rijbaan steeds een strook van 4 meter breedte vrij te blijven.

Art. 11. Het gebruik van verwarmings- of kooktoestellen gevoed met alcohol, benzine of petroleum is ten strengste verboden.

Voor de voeding van de kook-, bak- en braadtoestellen evenals voor de verwarmingstoestellen wordt alleen elektriciteit en gas toegestaan.

Eventuele gasflessen moeten op een veilige manier worden opgesteld zodat ze o.a. tegen omvallen beschermd zijn. De doorgangen mogen echter niet belemmerd worden.

Gasinstallaties moeten voldoen aan de geldende reglementeringen ter zake. Er dient gezorgd voor een degelijke verluchting.

Elk kraam met een kook-, bak- of braadtoestel zal in het bezit moeten zijn van een blustoestel met een capaciteit van minimum 1 bluseenheid. Het toestel dient op een goed zichtbare en gemakkelijk bereikbare plaats opgehangen te worden.

De inrichter van elk kraampje maakt enkel gebruik van wettelijk gekeurde elektrische verdeelborden. De installaties aangesloten op de verdeelborden moeten voldoen aan de geldende reglementeringen ter zake.

De inrichters van kraampjes waar gebruik gemaakt wordt van gasinstallaties moeten verplicht een houten constructie huren bij de werkgroep Sint-Rochus tegen de daarvoor bepaalde kostprijs (excl. elektriciteit).

Art. 12. In afwijking van artikel 5 kunnen horeca-uitbaters in het centrum van Aarschot een vergunning krijgen voor het uitbreiden van hun bestaand terras of voor het plaatsen van een gelegenheidsterras op 15 augustus.

Hiervoor dient men, vóór 1 juli van het betreffende jaar, bij de dienst toerisme van Aarschot een aanvraag voor terrasvergunning en bijhorend plannetje binnen te brengen.

Er dient steeds een minimale obstakelvrije loopweg van 4 m breedte te worden gegarandeerd.

Terrashouders die voor de woning of een handelszaak van hun buur een terras willen uitbaten, dienen hiertoe een schriftelijk akkoord van de betrokken burens voor te leggen.

Art. 13. Bij niet-naleving van onderhavig reglement wordt opgetreden door de lokale politie van Aarschot.

Het onmiddellijk wegnemen van geplaatste voorwerpen kan ter plaatse bevolen worden. De wegname zal geschieden op last van de politie door de uitbater of, bij het in gebreke blijven van de uitbater, door de stadsdiensten op kosten van de eigenaar of uitbater. Bij herhaling van al vastgestelde feiten kan er een administratieve geldboete worden opgelegd.

Art. 14. De gebouwen in de deelnemende straten in het stadscentrum dienen op 15 augustus tussen 21u en 24u sfeervol verlicht te worden en het gebruik van elektrische verlichting moet zoveel mogelijk vermeden worden.

Bij niet-naleving van dit artikel kan er een gemeentelijke administratieve geldboete worden opgelegd.

BIJLAGE 12. ORGANISATIE MOUNTAINBIKETOCHTEN OP HET GRONDGEBIED VAN AARSCHOT

Bijlage 12. is vervangen door hoofdstuk IV - Sportevenementen van het politiereglement op de fuiven en evenementen, goedgekeurd door de gemeenteraad op 27.01.2014.

- zie bijlage 10

BIJLAGE 13. POLITIEREGLEMENT KAMPEN

Bijlage 13. is vervangen door hoofdstuk V – Kampen, kampvuren en nachtspele van het Evenementenreglement, goedgekeurd door de gemeenteraad op 20.04.2023.

- zie bijlage 10

BIJLAGE 14. POLITIEREGLEMENT VOOR DE PRIVATIEVE INGEBRUIKNAME VAN DE OPENBARE WEG VOOR HORECATERRASSEN

- zie ook bijlage 14A. Politiereglement voor de privaatieve ingebruikname van de openbare weg voor horecaterrassen - verlenging en aanpassing van de soepele regeling in 2023, goedgekeurd door de gemeenteraad op 10.11.2022

INLEIDING

Het college van burgemeester en schepenen wil samen met de horecasector de komende jaren de troef van bruisende stad nog meer uitspelen met oog voor de leefbaarheid van alle bewoners en tevens streven naar een duidelijk terrassenbeleid.

Terrassen vormen de aantrekkingspool voor winkelstraten en pleinen. Ze zijn de weerspiegeling van het sociale leven in de stad. Terrassen zijn de plaats bij uitstek om wat bij te praten en te ontspannen met een frisse pint in de hand.

Volle terrassen geven een gevoel van sociale veiligheid en doen de stad dag en nacht leven en zijn daarnaast voor de horeca-uitbaters uiteraard ook een belangrijke bron van extra inkomsten.

Wanneer men een terras plaatst, neemt men een gedeelte van het openbaar domein in, dit kan een deel van het voetpad zijn, van een plein of een deel van de rijweg. Daarom is het belangrijk dat zo'n inname van het openbaar domein aan een aantal voorwaarden gebonden is.

Met dit nieuw terrassenreglement wil de stad, in overleg met de horeca, komen tot een aanvaardbaar terrassenbeleid, vervat in een terrassenreglement waarin beide partijen elkaar kunnen vinden.

HOOFDSTUK I. DEFINITIES

Art. 1.

Voor de toepassing van dit reglement wordt verstaan onder:

- **openbaar domein:** de ruimte buiten de particuliere percelen, meestal voorbij de rooilijn van een kavel. Het zijn de onroerende goederen die zonder onderscheid tot het gebruik van allen bestemd zijn. Iedereen kan er gebruik van maken mits hij/zij de bestemming ervan in acht neemt en zich gedraagt naar de bepalingen die het collectief gebruik ervan regelen.
- **openbare weg:** de wegen en pleinen die openstaan voor verkeer, hetzij voetgangersverkeer of ander verkeer.
- **horecaterras:** deel van de openbare weg dat privaatief in gebruik wordt genomen door een horecazaak om dranken en voedingswaren voor directe consumptie te koop aan te bieden; hierna genoemd "terras"
- **horecazaak:** elke horeca-uitbating zoals gedefinieerd onder de NACE-BEL code 55 en 56 en handelszaken die in het bezit zijn van de nodige vergunningen om dranken en voedingswaren te laten nuttigen.
- **NACE-BEL:** NACE is een officiële Europese lijst van activiteitsomschrijvingen. De NACE-BEL wordt door de RSZ en de ondernemingsloketten gebruikt om bedrijven in te delen in sectoren.
- **exploitant:** de natuurlijke persoon of rechtspersoon voor wiens rekening en risico de inrichting wordt gedreven. Het terras kan gelegen zijn op het voetpad of op aanliggende parkeerplaatsen of rijweggedeelte.
- **open terras:** een terras dat minimum bestaat uit losse tafels en/of stoelen, maar dat mogelijk ook terrasschermen, parasols, ... bevat, al dan niet met terrasvloer of vlonder, voor zover al deze elementen eenvoudig weg te nemen zijn en deze constructief geen geheel vormen. Terrasschermen en vlonder dienen verwijderd te worden vanaf 1 november tot 1 maart of de data bepaald door het college van burgemeester en schepenen.
In het belastingreglement genoemd als 'zomerterras'.

- **gesloten permanent terras:** een terras met overdekte constructie waarvan de terraselementen tot één constructief geheel zijn samengevoegd, dat als uitbreiding van de aanpalende horecazaak dient, al dan niet met verhoogde vloer, en dat met uitzondering van 1 zijde volledig afgesloten kan worden. Waar toepasselijk, kunnen de terrasschermen tijdens de zomermaanden naar beneden geschoven worden. Hiervoor wordt een recht van opstal en een bouwvergunning aangevraagd.
In het belastingreglement benoemd als ‘*winterterras*’.
- **open permanent terras:** een terras dat bestaat uit losse tafels en/of stoelen , maar dat mogelijk ook terrasschermen, parasols, ... bevat , al dan niet met terrasvloer of vlonder en waarvoor een recht van opstal en bouwvergunning wordt gevraagd.
In het belastingreglement benoemd als ‘*winterterras*’.
- **gevelterras:** terras dat is opgesteld direct aansluitend aan de gevel van de horecazaak.(open terras, open permanent terras en gesloten permanent terras.)
- **eilandterras:** terras dat niet tegen de gevel van een horecazaak is gesitueerd maar in de onmiddellijke nabijheid van de horecazaak. Tussen gevel en terras is steeds verkeer mogelijk. (open terras, open permanent terras en gesloten permanent terras.)
- **reclame:** elke mededeling die rechtstreeks of onrechtstreeks ten doel heeft de verkoop van producten of diensten te bevorderen met inbegrip van onroerende goederen, rechten en verplichtingen, ongeacht de plaats of de aangewende communicatiemogelijkheden.
- **logo:** figuur of tekst, dienend als herkenningsteken voor de handelszaak of dienstverlenend bedrijf.
- **terrasscherm:** verticale constructie of wand die bescherming moet bieden tegen wind, lawaai en dergelijke, die een open terras afbakent.
- **parasol:** opvouwbaar, los op de grond staande constructie op één steun die bescherming tegen zon en regen biedt.
- **terrasoverdekking:** een oprolbaar scherm boven raam- en/of deuropeningen dat bescherming biedt tegen zon en regen, al dan niet over de volle breedte van de gevel, zonder steunpunt op de grond.
- **terrasvloer of vlonder:** boven op de grond aangebrachte, beloopbare bedekking of constructie.
- **CHE-gebied :** gebied met een concentratie aan panden met culturele, historische en /of esthetische waarde
- **sanctionerend ambtenaar:** de ambtenaar zoals bepaald in artikel 119 bis van de nieuwe gemeentewet.
- **obstakelvrije doorgang:** het gedeelte van de openbare weg dat hoofdzakelijk gebruikt wordt voor voetgangersverkeer (waaronder ook rolstoelgebruikers) en dat obstakelvrij moet zijn in één vloeiende lijn.
- **stoel:** zitmeubel voor 1 persoon.
- **terraszone:** de toegestane oppervlakte van het terras.
- **menubord:** een bord bedoeld voor het bekendmaken van waren en berekende prijzen van dranken, spijzen of maaltijden die aangeboden worden in de horecazaak die over de terrastoelating beschikt.

HOOFDSTUK II. TOEPASSINGSGEBIED

Art. 2. Zonder schriftelijke en voorafgaande vergunning van het college van burgemeester en schepenen, die deze altijd kan herroepen, is het verboden de openbare weg privaat te gebruiken.
Een niet reglementair terras of een terras geplaatst zonder vergunning kan ambtshalve op bevel van de politie verwijderd worden.

Art. 3.

Dit politiereglement is van toepassing op het volledige grondgebied van de stad Aarschot.

- zone I: Grote Markt
- zone II: alle straten en pleinen behorende tot het handelscentrum van Aarschot met uitzondering van de Grote Markt. Deze zone wordt aangeduid op bijgevoegde kaart. (bijlage A)
- zone III: alle overige straten en pleinen van het grondgebied

Art. 4. De open terrassen worden aangevraagd met een aanvraag voor terrasvergunning.

De permanente terrassen worden aangevraagd via een stedenbouwkundige vergunning bij het departement Stedenbouw en Ruimtelijke Ordening van de stad.

Voor permanente terrassen wordt een recht van opstal toegekend. Het recht van opstal wordt verleend aan de aanvrager/uitbater van de horecazaak en vervalt zodra de uitbating wordt stopgezet. Het openbaar domein wordt binnen de 14 kalenderdagen na stopzetting van de zaak door de aanvrager/uitbater in zijn oorspronkelijke staat hersteld.

Art. 5. De toepassing van het huidig politiereglement staat de toepassing van andere en/of hogere reglementering die verplichtingen en rechten in het leven roepen in hoofde van de exploitant niet in de weg, zoals het stedelijk belastingreglement "belasting op terrassen". De betaling van de belasting ontslaat de geregistreerde uitbater niet van de verplichting om een terrasvergunning aan te vragen.

Voor zover het huidig reglement hiervan niet afwijkt, zijn de bepalingen van het algemeen politiereglement van de stad onverminderd van toepassing.

Art. 5bis. Voor zover niet wordt afgeweken van de doelstelling en de algemene geest van dit reglement, omwille van conceptuele entiteiten en indien de afwijking voldoet aan zowel esthetische eisen rond straatbeeld als aan veiligheid, is een afwijking door het college van burgemeester en schepenen mogelijk. Het college van burgemeester en schepenen kan op schriftelijke en gemotiveerde wijze afwijkingen van bepaalde artikels toestaan. De aanvraag tot afwijking moet aantonen dat de toepassing van het artikel uit het reglement op algemene wijze in de concrete omstandigheden onmogelijk of kennelijk onredelijk is.

HOOFDSTUK III. DE AANVRAAG TOT VERGUNNING

INHOUD VAN DE VERGUNNINGSAANVRAAG

Art. 6.

Het dossier voor een open terrasvergunning is samengesteld uit:

- Een aanvraagformulier
- Een plattegrondtekening op schaal 1/100 van de bestaande toestand van het straat- of pleindeel waar het gewenste terras wordt ingericht. Op deze bestaande toestand wordt aangegeven waar het gewenste terras wordt ingericht.
- Door het aanbrengen van voldoende maatlijnen zal uit deze tekening duidelijk blijken:
 - o De straatbreedte en de breedte van het voetpad
 - o De juiste inplanting van het gewenste terras ten opzicht van de bebouwing in de omgeving en meer bepaald ten opzichte van de horecazaak waarvoor het terras aangevraagd wordt.
 - o De juiste inplanting van alle obstakels in de omgeving van 5 m rond het terras, zoals daar zijn: bomen en boomkransen, verkeerspalen en -lichten, parkeermeters, bestaand straatmeubilair zoals banken, bloembakken,...
 - o Alle putdeksels voor nutsvoorzieningen die aanwezig zijn op het voetpad in de omgeving van 5 m rond het terras.
- Minstens 3 duidelijke kleurenfoto's. Ieder van deze foto's zal de plek van het terras weergeven. De eerste foto wordt getrokken loodrecht op de gevel van de horecazaak, de twee andere geven het voetpad aan: één links en één naar rechts.
- Minstens 1 foto van het meubilair, parasols, terrasoverdekking en terrasschermen.

De toelatingsaanvrager moet in zijn aanvraag duidelijk aangeven of hij of zij een terrasoverdekking, parasols en/of terrasschermen wenst aan te vragen.

KENMERKEN VAN DE VERGUNNING

Art. 7. De terrasvergunning wordt bij beslissing van het college van burgemeester en schepenen verleend door de duur vermeld in de vergunning en /of in het recht van opstal.

De terrasvergunning wordt verleend aan de exploitant van een horecazaak en is strikt persoonlijk en plaatsgebonden. De vergunning is niet overdraagbaar aan derden. Elke nieuwe exploitant moet een nieuwe aanvraag indienen.

De terrasvergunning vervalt van rechtswege:

- bij de heraanleg van een straat of plein, van gevel tot gevel;
- bij bestemmingswijziging van het deel van het pand waartoe het terras behoort;
- bij stopzetting van de activiteit van de vergunninghouder;
- bij elke wijziging ten opzichte van de afgeleverde vergunning.

Art. 7bis. In de terrasvergunning wordt bepaald welke terraselementen (windschermen, meubilair,...) toegelaten zijn binnen de terraszone.

Art. 8. De vergunning geeft de mogelijkheid om het terras gedurende de in de vergunning vermelde termijn op te stellen. Het college van burgemeester en schepenen kan per jaar bij algemene maatregel beslissen dat de periode waarin, voor open terrassen, vlonders en terrasschermen mogen geplaatst worden vroeger aanvangt en/of later eindigt.

ADMINISTRATIEVE PROCEDURE VAN DE VERGUNNINGSAANVRAAG

Art. 9. De aanvraag wordt ingediend bij het college van burgemeester en schepenen, aan de hand van een daartoe voorzien aanvraagformulier. Dit kan ofwel per brief aan het adres Ten Drossaarde 1, 3200 Aarschot ofwel per e-mail aan info@aarschot.be ofwel door afgifte aan het loket van de betrokken administratie.

De ontvangst van elke toelatingsaanvraag wordt bevestigd binnen een termijn van 14 kalenderdagen nadat vastgesteld werd dat de aanvraag volledig en juist is. Een vergunningsaanvraag is volledig indien voldaan is aan alle voorwaarden van artikel 6 en de bezorgde stukken een onderzoek ten gronde toelaten.

Wanneer een vergunningsaanvraag onvolledig is, stuurt de stad het dossier terug naar de aanvrager en wordt de aanvraagprocedure stopgezet. De aanvrager kan te allen tijde een nieuw dossier indienen.

Bij de aanvraag tot hernieuwing van de vergunning kan een schrijven of e-mailbericht volstaan dat aan het college van burgemeester en schepenen wordt gericht waarbij uitdrukkelijk wordt vermeld dat het om het eerder vergund en dus hetzelfde terras gaat. De hernieuwingsaanvraag dient 30 kalenderdagen voorafgaand aan de gewenste ingebruikneming toekomen bij het college van burgemeester en schepenen.

Art. 10. De vergunningsaanvraag wordt na vaststelling van de volledigheid binnen een vervaltermijn van 75 kalenderdagen beslist. De beslissing wordt binnen een termijn van 10 kalenderdagen bekend gemaakt aan de aanvrager. (brief betalingsaanvraag belasting + invorderingsstaat)

Indien geen beslissing wordt genomen binnen de vervaltermijn wordt de vergunning geacht te zijn geweigerd.

De vergunning wordt afgeleverd na het betalen van de verschuldigde belastingen.

Van de vergunning mag gebruik worden gemaakt als de aanvrager in het bezit is van een afschrift van de beslissing en het terrasplan. Dit terrasplan moet permanent op een zichtbare en van de openbare weg leesbare plaats worden geplaatst.

Art. 11. De gemeentelijke administratie kan beslissen de vergunningsaanvraag voor advies voor te leggen aan gemeentelijke diensten en /of hogere overheden.

Adviezen dienen uitgebracht binnen een termijn van 30 dagen ingaand de dag na deze van de adviesvraag. Ingevolge van adviezen van politie, brandweer, onroerend erfgoed e.a. kunnen in de toelating voorwaarden en beperkingen worden opgelegd, of zelfs bepaalde vormen van inrichting worden geweigerd.

HOOFDSTUK IV. DE VERGUNNINGSVORWAARDEN

PLAATSING EN INRICHTING VAN HET TERRAS

INPLANTING

Art. 12. In principe worden alleen gevel- of eilandterrassen toegestaan. De combinatie van gevel- en eilandterrassen is enkel bij uitzondering mogelijk.

ALGEMENE BEPALINGEN

AFMETINGEN

Art. 13. De toegelaten afmetingen worden bepaald in functie van de plaatselijke omstandigheden, zoals de openbare veiligheid, het voetgangersverkeer, ... en het straatbeeld.

Voor zone I bedraagt de maximum terrasdiepte 7,50 m en sluit onmiddellijk aan op de gevel.

Occasioneel, bij bepaalde gelegenheden, waarvan de lijst jaarlijks wordt vastgesteld door het college van burgemeester en schepenen, kan het terras over een grotere oppervlakte worden uitgebreid mits daartoe voorafgaandelijk een toelating wordt bekomen. Hiervoor dient een aparte aanvraag ingediend met bijhorend plan. Het college van burgemeester en schepenen bepaalt welke oppervlakten kunnen benut worden.

Art. 14. Iedere toegang naar woningen en kantoren e.d. die boven de horecazaak gelegen zijn, moet steeds over de volle lengte van deze toegang en over de volle diepte van het gevelterras vrij blijven. Het pand moet te allen tijde ongehinderd betreden kunnen worden.

Bij levering van meubels of verhuis ten behoeve van woongelegenheden boven het horecapand, dient het meubilair van het open terras op eenvoudig verzoek van het college van burgemeester en schepenen verwijderd te worden gedurende de tijd nodig voor de verhuiswerken en dit zonder recht op schadevergoeding.

Art. 15. De terrasvergunning blijft beperkt tot het gedeelte van het openbaar domein dat zich uitstrekt voor de horecazaak. Mits schriftelijke toelating van de eigenaar van de naastliggende panden, kan het open terras uitgebreid worden voor deze panden.

Art. 16. Indien er tijdens de wekelijkse markt een marktbonnee voor het horecapand een standplaats heeft, dan heeft de marktbonnee voorrang op het terras. Deze standplaats dient tijdens de markt vrij gehouden te worden voor de marktkramer. Er kan slechts een terras geplaatst worden op deze standplaats tijdens de wekelijkse markt van het ogenblik dat er een akkoord is met de marktbonnee.

Art. 17. Voorzieningen van openbaar nut, zoals hydranten, straatkolken, verlichtingsmasten en toegangen tot openbare nutsvoorzieningen moeten altijd vrij zijn en goed bereikbaar blijven. Brandweerslangen moeten steeds aan een hydrant kunnen gekoppeld worden, hiervoor moet de noodzakelijke ruimte beschikbaar zijn.

Art. 18. Ten behoeve van het voetgangersverkeer zal er op het voetpad of op het plein minimum een obstakelvrije doorgang van minimaal 1,50 m zijn. Deze obstakelvrije doorgang zal een vloeiende overgang hebben met de aangrenzende voetgangerszone.

Het college kan een afwijking toestaan tot 1,20 m.

Art. 19. De minimum diepte van een terras is 1 m.

Een terras op het voetpad is enkel mogelijk indien er een minimum voetpadbreedte is van 3 m.

De maximale terrasdiepte in zone I is vastgelegd op 7,50 m vanaf de gevel.

Art. 20. Buiten de terraszone mag geen enkel element worden geplaatst of opgesteld.

TERRASINRICHTING

Als inrichting van een terras zijn algemeen toegelaten:

Art. 21.

Terrasmeubilair:

- Losstaande stoelen, banken en /of tafels van een degelijke kwaliteit die eenvoudig en onmiddellijk wegneembaar en op te bergen zijn. Het meubilair volgt de recente modetrends. Op eenzelfde terras moet alle meubilair tot dezelfde reeks behoren, van eenzelfde kleur en materiaal zijn.
- Op het meubilair mag geen reclame aangebracht zijn.

- Het meubilair mag niet op het openbaar domein gestapeld worden, maar dient verwijderd tijdens de winterperiode. (vanaf 1 november tot en met laatste dag van februari)
- Het winterterras mag niet gebruikt worden als stapelruimte.

Art. 22.

Terrasoverdekkingen:

- Alleen een terrasoverdekking in doek is toegelaten.
- De gehele oppervlakte van de terrasoverdekking moet in dezelfde kleur worden uitgevoerd. Voor zone I moet de kleur in de hele zone dezelfde zijn. Voor zone II wordt er per straat een kleur vastgelegd.
- Zaakgebonden reclame of logo van de uitbating en/of dat van de sponsor wordt toegelaten en dit in de huisstijl van de uitbating of sponsor.
- Het laagste punt van de terrasoverdekking bevindt zich op minstens 2,20 m boven de begane grond.
- De kleur wordt vastgelegd door het college van burgemeester en schepenen in gemeen overleg met de horeca.
- De maximale uitval van de terrasoverdekking zal nooit verder reiken dan de toegestane terrasoppervlakte.

Parasols:

- Deze mogen niet verankerd worden in de grond.
- De gehele oppervlakte van de parasol moet in dezelfde kleur worden uitgevoerd. Deze kleur moet identiek zijn aan de kleur van een eventuele terrasoverdekking.
- Voor zone I moet deze kleur in de hele zone dezelfde zijn.
- Voor zone II wordt per straat waarin 3 of meer horecazaken gevestigd zijn een kleur vastgelegd. Deze wordt gekozen in overleg tussen de verschillende horeca-uitbaters en nadien voor goedkeuring aan het college van burgemeester en schepenen voorgelegd. Zolang er geen kleur is vastgelegd, kunnen er geen parasols gezet worden.
- Grootte en model van de parasol is vrij te kiezen.
- Zaakgebonden reclame of logo van de uitbating en/of dat van de sponsor wordt toegelaten op de parasol en dit in de huisstijl van de uitbating of de sponsor.
- De parasols zullen in open stand nooit verder reiken dan de toegestane terraszone. De obstakelvrije hoogte van 2,20 m voor voetgangers moet steeds gevrijwaard worden.
- Parasols die niet aan de gevel worden bevestigd, moeten geplaatst worden voorzien van een voet, die dermate stevig en zwaar is dat de parasol niet omvalt of wegwaait.
- Een afwijking m.b.t. de uniformiteit van de parasols kan toegestaan worden bij het organiseren van evenementen, en dit enkel tijdens het evenement en mits aanvraag aan het college van burgemeester en schepenen. Deze parasols mogen 2 dagen voor aanvangsdatum van het evenement geplaatst worden.

Art. 23.

Terrasschermen:

- De terrasschermen worden geplaatst aan de zijkanten van het terras, in het verlengde van de zijdelingse perceelsgrenzen van de betrokken horecazaak en aan de voorzijde, t.t.z. de zijde langs de kant van de straat of het plein.
- De terrasschermen mogen nooit de vrije doorgang (4 m) voor de hulpdiensten hinderen.
- De hoogte van de terrasschermen voor een open terras is beperkt tot maximum 1,60 m.
- De terrasschermen worden uitgevoerd in volgende kleur: RAL 9007. (uitsluitend van toepassing voor zone I en II)
- Tussen 2 aangrenzende terrassen mag maximum 1 terrasscherm of 1 rij terrasschermen worden geplaatst.
- Het gesloten gedeelte van de schermen van een open terras mag max. 1 m hoog zijn. Als het gedeelte daarboven wordt opgevuld, moet dit in helder en splintervrij glas zijn. Een afwijking kan aangevraagd worden bij het college van burgemeester en schepenen.
- Op het bovenste paneel mag het logo van de zaak en de naam van de sponsor in het glas aangebracht worden via zandstralen of chemisch procedé. (niet van toepassing in zone III)
- De terrasschermen zullen zodanig geplaatst worden dat ze volledig stabiel zijn en geen gevaar betekenen voor de andere weggebruikers.
- Verankering van terrasschermen in de grond kan toegelaten worden mits goedkeuring door het college van burgemeester en schepenen.

- Voor permanente terrassen kunnen de terrasschermen aangepast worden aan de constructie. Waar toepasselijk, kunnen de panelen tijdens de zomermaanden naar beneden geschoven worden. De schermen bevatten helder, splintervrij glas.
- Bij open terrassen worden de terrasschermen verwijderd vanaf 1 november tot 1 maart of de data bepaald door het college van burgemeester en schepenen.
- Voor het plaatsen van terrasschermen bij permanente terrassen dient een recht van opstal en een bouwvergunning aangevraagd.

Art. 24.

Plantenbakken:

- Plantenbakken zijn enkel toegelaten op voorwaarde dat zowel de bakken als de planten volledig gelegen zijn binnen de terraszone.
- De voorzijde van de terraszone moet over zijn volledige lengte volledig toegankelijk zijn; het plaatsen van een volledige rij plantenbakken is niet toegelaten.
- Het model van bakken met voorstel van planten wordt ter goedkeuring voorgelegd aan het college van burgemeester en schepenen.
- De planten en plantenbakken dienen te worden onderhouden en voldoende frequent gesnoeid.
- Plantenbakken dienen snel en gemakkelijk verwijderbaar te zijn.
- Reclame op plantenbakken is niet toegelaten.

Art. 25.

Andere toelaatbare voorwerpen zijn:

- Menuborden, asbakken, papiermanden e.a. moeten binnen de toegestane terrasoppervlakte geplaatst worden. Het is verboden deze elementen te plaatsen in de strook voor voetgangersverkeer.

Art. 26.

Verwarmingstoestellen:

- Uit veiligheidsoverwegingen worden uitsluitend elektrische warmtebronnen toegelaten.
- Verwarmingstoestellen moeten op minstens 1 m van brandbare stoffen en materialen opgesteld worden of er zodanig van afgezonderd zijn dat brandgevaar of aanraking voorkomen wordt.
- De verwarmingstoestellen moeten stabiel binnen de terraszone opgesteld worden.
- De installatie dient te voldoen aan de vigerende veiligheidsnormen. Geldige keuringsattesten waaruit blijkt dat de verwarmingstoestellen goedgekeurd zijn door een onafhankelijk keuringsorganisme moeten te allen tijde voorgelegd kunnen worden.
- Kabels en andere nutsvoorzieningen mogen niet op of over het openbaar domein lopen.

Art. 27.

Verlichtingstoestellen:

- De reikwijdte van de verlichting zal nooit verder dragen dan het eigen terras.
- Alle verlichting is naar beneden gericht om lichtvervuiling boven de horecazaak te vermijden. De verlichting is indirecte sfeerverlichting.
- Alleen elektriciteit wordt voor de verlichting van de terrassen toegestaan.
- Kabels en andere nutsvoorzieningen mogen niet op of over het openbaar domein lopen.
- Verlichtingselementen die aan de gevel worden bevestigd, moeten bij de verwijdering van het terras worden weggenomen.

Art. 28.

Ondervloeren, vloerbekleding of vlonders zijn verboden in zone I.

In zone II kunnen niveauverschillen in de straatverharding opgevangen worden door het leggen van vlonders. Deze dienen waar mogelijk op het niveau van het voetpad aan te sluiten. Het niveauverschil tussen vlonder en voetpad dient tot het minimum beperkt.

Bij open terrassen dienen de vlonders verwijderd te worden vanaf 1 november tot 12 maart of de data bepaald door het college van burgemeester en schepenen.

Voor het plaatsen van vlonders bij open permanente terrassen dient een recht van opstal en een bouwvergunning aangevraagd.

Art. 29.

Zijn onder andere niet toegestaan als terrasinrichting:

- Het gebruik van alle vormen van audio- en visuele installaties op terrassen. Deze installaties kunnen aangevraagd worden in functie van tijdelijke evenementen.
- Tapinstallaties, braadspitten, barbecuestellen, ... kortom alle installaties voor het bereiden van eten of schenken van dranken zijn niet toegelaten. Deze installaties kunnen aangevraagd worden in functie van tijdelijke evenementen.
- Niet zaakgebonden reclame is niet toegestaan.
- Bij open terrassen mag er geen verbinding gemaakt worden tussen het terrascherm en de terrasoverdekking of parasol. De open ruimte mag niet worden opgevuld.

Art. 30. Bij de inrichting van het terras is het noodzakelijk te streven naar harmonie. Voor de leefbaarheid van het openbaar domein en de visuele rust moeten de vormgeving, de gebruikte materialen en de kleuren van de terrasinrichting steeds een eenheid vormen en passen in de omgeving en bij het pand.

BIJZONDERE BEPALINGEN

Gevelterras – open terras met mogelijkheid tot het plaatsen van terraschermen en terrasoverdekking

In bijlage 1 wordt een open gevelterras zonder obstakel met terraschermen en de minimum obstakelvrije doorgang van 1,20 m weergegeven.

In bijlage 2 wordt een open gevelterras met obstakel met terraschermen en de minimum obstakelvrije doorgang van 1,20 m weergegeven.

Art. 31.

Terrasschermen:

- Terrasschermen mogen enkel verticaal ten opzichte van de gevel van de horecazaak, aan beide zijden van het terras en ter afscheiding van de verplichte terraszone.
- De voorzijde van het terras moet over zijn volle lengte volledig toegankelijk zijn; aan deze zijde zijn bijgevolg geen terraschermen toegelaten. Een afwijking door het college van burgemeester en schepenen is mogelijk.

Eilandterras – open terras aan de voetpadrand

In bijlage 3 wordt een open eilandterras aan de voetpadrand weergegeven.

Art. 32.

Terrasschermen:

- Er kan een terrascherm geplaatst worden tussen de voetpadrand en de straatzijde uit veiligheidsoverwegingen overeenkomstig het advies van politie.
- Aan beide zijden van het terras mogen er haaks op de straatzijde terraschermen worden geplaatst ter afscheiding van de verplichte terrasvrije zone.
- De zijde langs het voetpad moet over zijn volle lengte volledig toegankelijk zijn; aan deze zijde zijn bijgevolg geen terraschermen toegelaten.
- De diepte van de terraschermen wordt bepaald in functie van de diepte van de vergunde terraszone.

Eilandterras – open terras op de rijweg/parkeerplaats

In bijlage 4 en 5 wordt een open terras op de parkeerstrook weergegeven.

Art. 33.

Inplanting:

- Uit het oogpunt van veiligheid kunnen extra voorwaarden opgelegd worden.
- Terrassen worden geplaatst overeenkomstig de vigerende wegcode.
- De lengte en diepte van het terras op de parkeerstrook hangt af van de lengte van de gevel van de horecazaak en de parkeerwijze (evenwijdig of haaks parkeren).

Art. 34.

Terrasschermen:

- De zijden langs de rijweg/parkeerplaats van de vergunde terraszone kunnen afgeboord worden met terraschermen uit veiligheidsoverweging en overeenkomstig het advies van politie.
- De zijde langs het voetpad moet over zijn volle breedte volledig toegankelijk zijn; aan deze zijde zijn bijgevoegd geen terraschermen toegelaten.
- Uit veiligheidsoogpunt mag de maximale hoogte van de ondoorzichtige delen van de terraschermen voor eilandterrassen op de rijweg of parkeerstrook verhoogd worden tot 1 m.

Art. 35.

Terrasvloeren:

- In zone II en III kunnen niveaoverschillen in de straatverharding opgevangen worden door het leggen van vlonders. Deze dienen op het niveau van het voetpad aan te sluiten. Een afwijking door het college van burgemeester en schepenen is mogelijk.
- De terrasvloer zal nooit de afwatering van het trottoir belemmeren. Hydranten, straatkolken, verlichtingsmasten, toegangen tot openbare nutsvoorzieningen,... moeten altijd vrij zijn en goed bereikbaar blijven.
- Verankering in de grond is mogelijk mits toelating van het college van burgemeester en schepenen.
- De vlonders bij open terrassen dienen verwijderd te worden vanaf 1 november tot 1 maart of de data bepaald door het college van burgemeester en schepenen.
- Horeca uitbaters van zone I kunnen een stedenbouwkundige aanvraag doen voor het plaatsen van een vaste vlonder. Deze stedenbouwkundige aanvraag dient rekening te houden met de toegankelijkheid. De vlonder dient een gelijke dikte te hebben over de hele oppervlakte. De stedenbouwkundige vergunning wordt steeds voor 3 jaar toegekend.

REINHEID EN ONDERHOUD VAN EEN TERRAS

Art. 36. De uitbating van een terras mag de omgeving niet vervuilen. De uitbater is verantwoordelijk voor het goed onderhoud van het terras en zijn onmiddellijke omgeving.
De vergunninghouder verwijdert dagelijks alle mogelijke afval.

Art. 37. De uitbater is aansprakelijk voor alle schade die veroorzaakt wordt door het rechtmatig en onrechtmatig gebruik van de vergunning. Hij is ondermeer aansprakelijk voor de schade veroorzaakt door het plaatsen, de aanwezigheid of het wegnemen van het terras en al zijn onderdelen en voor de vervuiling die de exploitatie van het terras veroorzaakt ter plaatse en in de onmiddellijke omgeving.

Art. 38. De uitbater blijft verantwoordelijk voor alle ongevallen overkomen aan derden of voor alle schade aan het openbaar domein of aan derden berokkend, die het gevolg zouden zijn van het plaatsen van het terras.

OPSTELLING

Art. 39. Het opstellen van het terras mag pas gebeuren na ontvangst van de vergunning.
Het plaatsen van vlonders en terraschermen bij een open terras is toegelaten van 1 maart tot en met 31 oktober of de data bepaald door het college van burgemeester en schepenen.

Art. 40. De eerste opstelling van het terras dient te gebeuren in aanwezigheid van een vertegenwoordiger van de stad Aarschot. De vergunninghouder zal deze vertegenwoordiger voorafgaandelijk telefonisch verwittigen. De naam en het telefoonnummer van deze vertegenwoordiger of van de dienst waartoe hij behoort, worden vermeld in de vergunning.

Art. 41. De terrasopstelling mag nooit de vrije doorgang voor de hulpdiensten verhinderen.

Art. 42. De vergunninghouder draagt er zorg voor dat tafels en/of stoelen niet worden opgesteld buiten de in de vergunning toegewezen oppervlakte en dat de doorgangen rondom en op het terras overeenkomstig dit

reglement steeds vrij blijven. Hij zal erop toezien dat de obstakelvrije doorgang op het voetpad niet wordt ingenomen door (brom)fietsen en andere obstakels.

HOOFDSTUK V. TOEZICHT EN SANCTIES

Art. 43. De door de stad verleende vergunning met inbegrip van het plan moeten in de zaak bewaard worden en op elk eerste verzoek van een bevoegde ambtenaar of van de politie voorgelegd kunnen worden. Het bij de vergunning gevoegd plan dient permanent op een zichtbare en van de openbare weg leesbare plaats worden opgehangen.

Art. 44. Naar aanleiding van werken voor openbaar nut e.a. kan de vergunning vroegtijdig ingetrokken of geschorst worden of de vergunde terrasoppervlakte verminderd worden zonder enig recht op schadevergoeding.

Art. 45. Het college van burgemeester en schepenen kan in het geval van wederrechtelijk in gebruik nemen van openbare plaatsen bij gebrek aan een vergunning, het terras onmiddellijk doen verwijderen op kosten van de overtreder en dit zonder voorafgaandelijke ingebrekestelling.

Art. 46. Bij stopzetting van de uitbating zal de vergunninghouder het terras verwijderen en het openbaar domein in zijn oorspronkelijke staat herstellen binnen een termijn van 14 kalenderdagen na betekening van de stopzetting aan het stadsbestuur.

Art. 47. Tenzij een wet of een decreet andere strafbepalingen voorziet, wordt elke overtreding van dit politiereglement bestraft met:

- een administratieve geldboete, of
- met een administratieve schorsing of intrekking van de afgegeven vergunning, of
- met de tijdelijke of definitieve administratieve sluiting van het terras en worden opgelegd door het college van burgemeester en schepenen.

Art. 48. De burgemeester kan, telkens wanneer de openbare orde, gezondheid, veiligheid en rust in het gedrang komen, maatregelen bevelen om het gevaar te doen ophouden. De maatregel kan zelfs inhouden dat de vergunning wordt ingetrokken of gewijzigd. Aan dit bevel van de burgemeester moet gevolg gegeven worden binnen de termijn en op de wijze door de burgemeester bepaald, zonder recht op schadevergoeding.

Indien de uitbater het bevel van de burgemeester niet naleeft binnen de gestelde termijn, kan de burgemeester van ambtswege op kosten en risico van de uitbater tot uitvoering laten overgaan.

Het niet naleven van het bevel van de burgemeester wordt bovendien bestraft met de in artikel 47 voorziene administratieve sancties.

Dit reglement treedt in werking op 1 maart 2014.

BIJLAGE 1: OPEN GEVELTERRAS OP VOETPAD

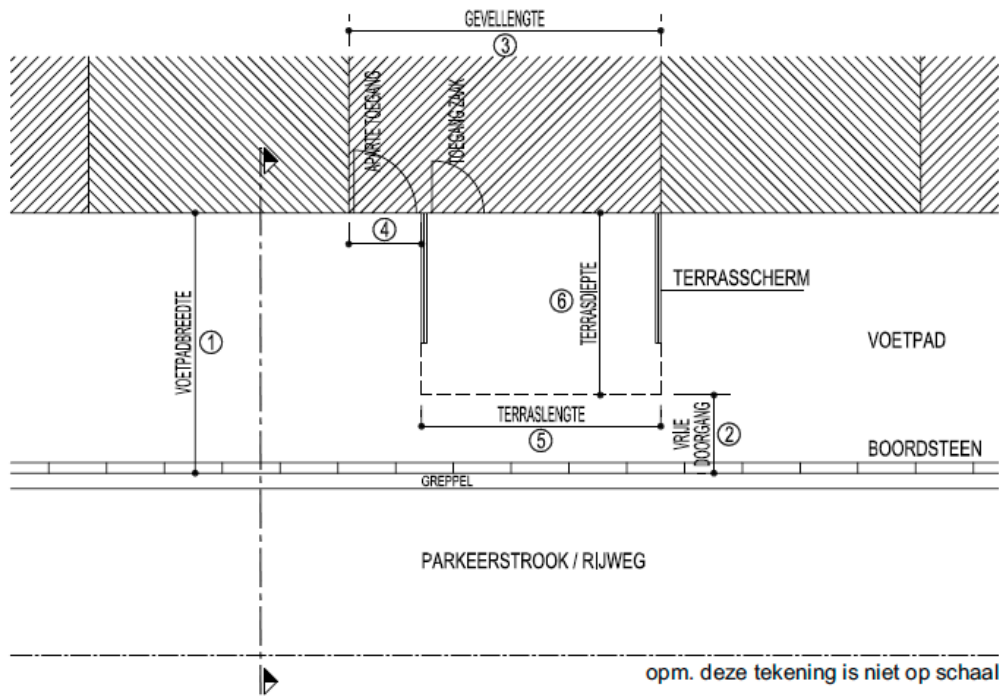

BESTAANDE TOESTAND

1	voetpadbreedte (min 3 m)	m
2	min. vrije doorgang (min. 1m20)	m
3	gevellengte	m
4	lengte aparte toegang	m

TOEGELATEN TERRASZONE

5	terraslengte	m
6	terrasdiepte (min 1 m)	m

TERRASSCHERMEN (TS)

7	diepte	m
Toegelaten (in te vullen door de stadsdiensten)		ja neen 0 0

TERRASOVERDEKKINGEN

8	uitval terrasoverdekking	
Toegelaten (in te vullen door de stadsdiensten)		ja neen 0 0

BIJLAGE 2: OPEN GEVELTERRAS MET OBSTAKELS OP HET VOETPAD

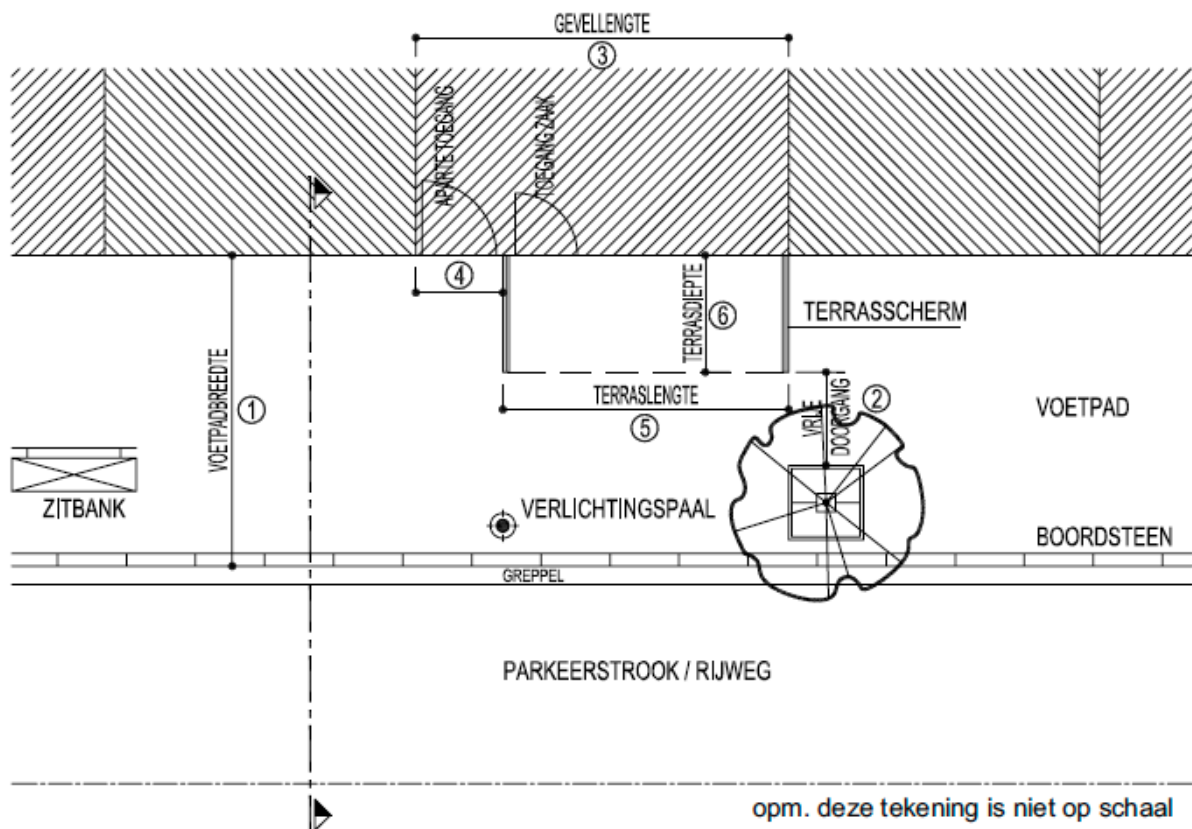

BESTAANDE TOESTAND

1	voetpadbreedte (min 3 m)	m
2	min. vrije doorgang (min.1m20)	m
3	gevellengte	m
4	lengte aparte toegang	m

TOEGELATEN TERRASZONE

5	terraslengte	m
6	terrasdiepte (min 1 m)	m

TERRASSCHERMEN (TS)

7	diepte	m
Toegelaten (in te vullen door de stadsdiensten)		Ja neen 0 0

TERRASOVERDEKKINGEN

8	uitval terrasoverdekking	
Toegelaten (in te vullen door de stadsdiensten)		Ja neen 0 0

BIJLAGE 3: OPEN EILANDTERRAS AAN DE VOETPADRAND

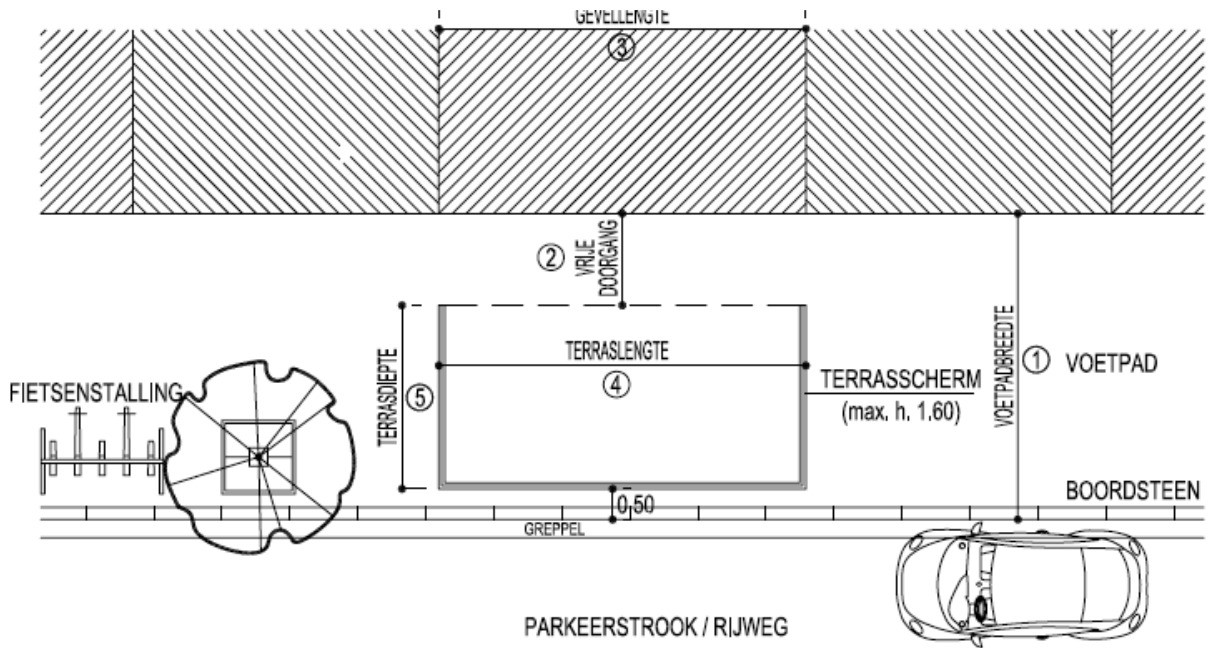

opm. deze tekening is niet op schaal

BESTAANDE TOESTAND

1	voetpadbreedte (min 3 m)	m
2	min. vrije doorgang (min.1m20)	m
3	gevellengte	m

TOEGELATEN TERRASZONE

4	terraslengte	m
5	terrasdiepte (min 1 m)	m

TERRASSCHERMEN (TS)

6	diepte	m	
Toegelaten		Ja	neen
(in te vullen door de stadsdiensten)		0	0

Dwarsparkeren

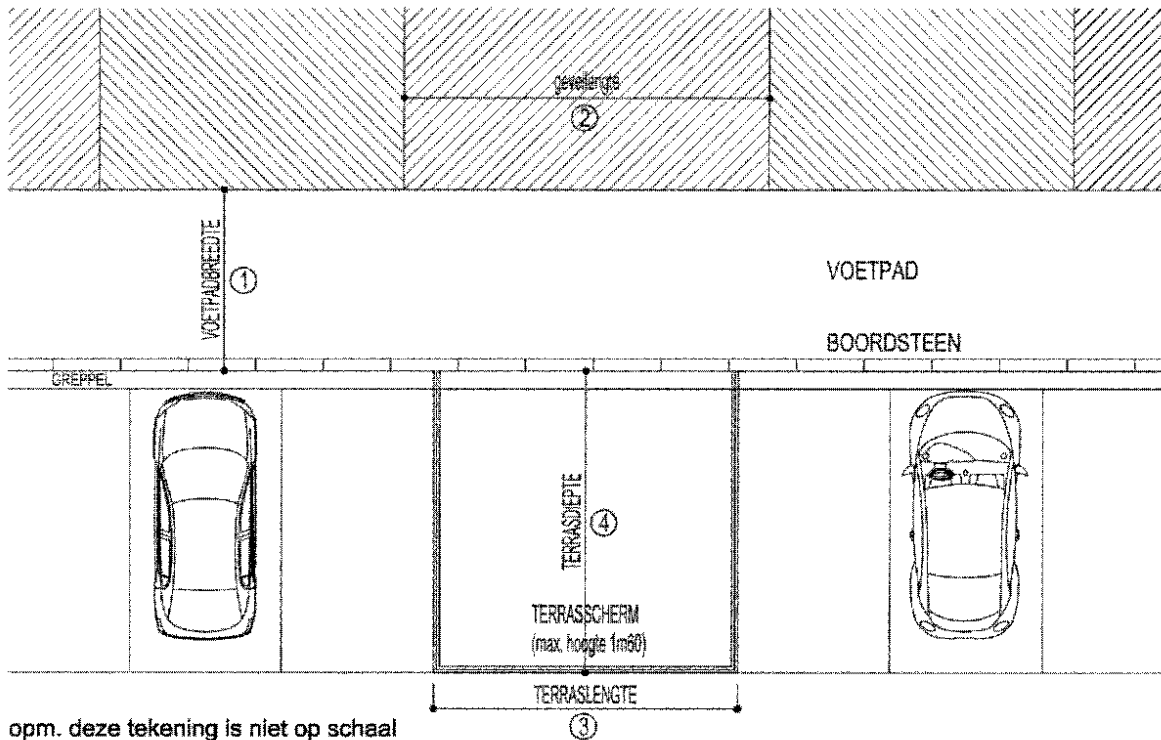

BESTAANDE TOESTAND

1	voetpadbreedte (min 3 m)	m
2	gevellengte	m

TOEGELATEN TERRASZONE

3	terraslengte	m
4	terrasdiepte	m

BIJLAGE 5: OPEN EILANDTERRAS OP DE RIJWEG/PARKEERPLAATS

LANGSPARKEREN

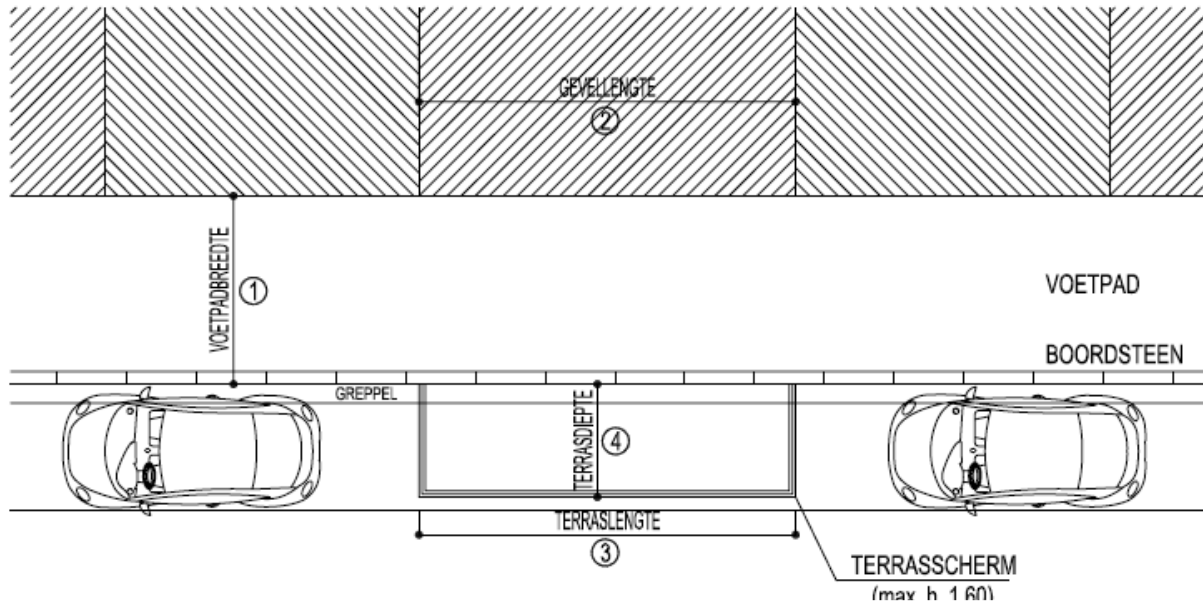

BESTAANDE TOESTAND

1	voetpadbreedte (min 3m)	m
2	gevellengte	m

TOEGELATEN TERRASZONE

3	terraslengte	m
4	terrasdiepte	m

AFBAKENING ZONE II (BIJLAGE A)

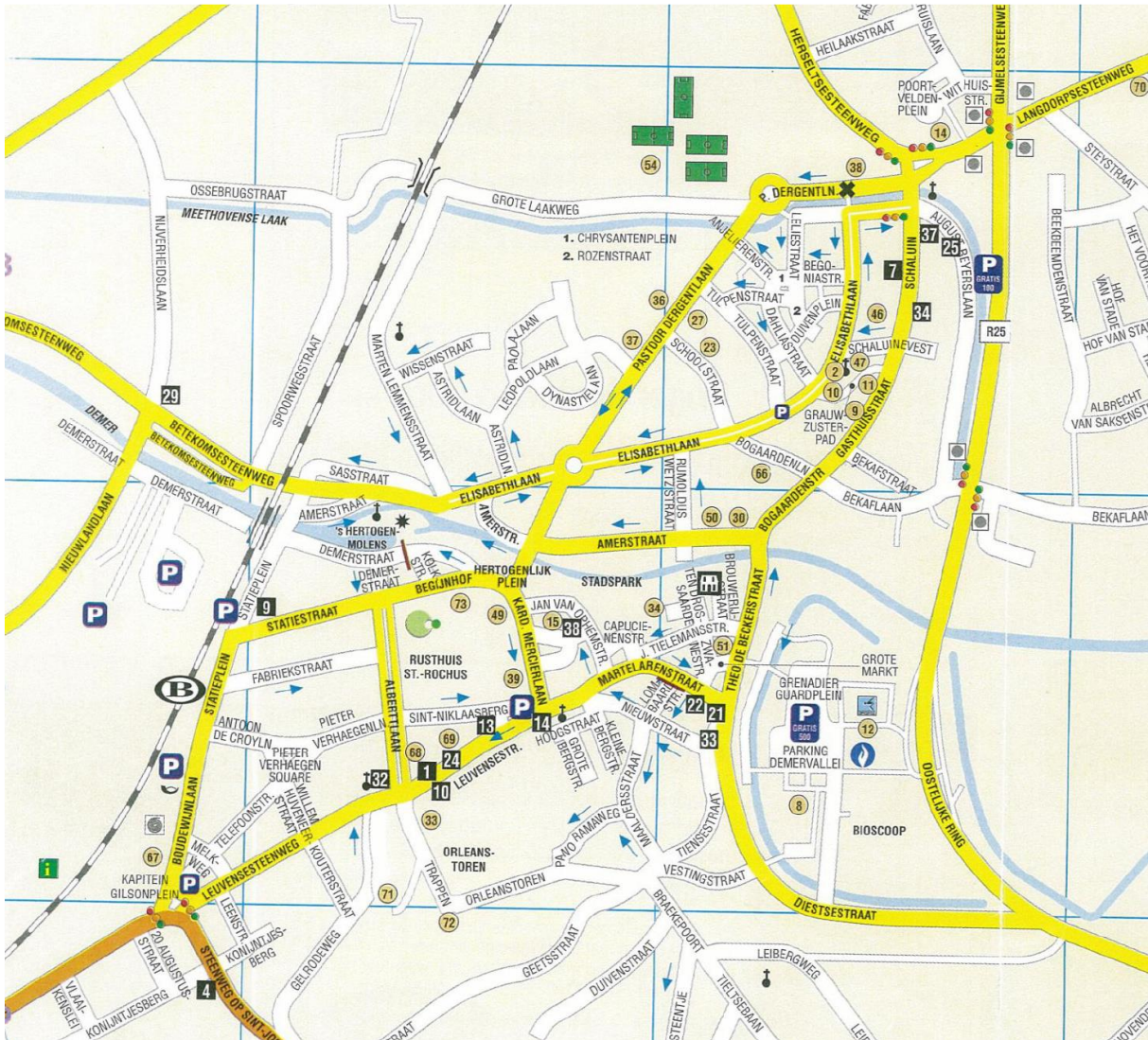

BIJLAGE 14A. POLITIEREGLEMENT VOOR DE PRIVATIEVE INGEBUIKNAME VAN DE OPENBARE WEG VOOR HORECATERRASSEN - verlenging en aanpassing van de soepele regeling in 2023 en 2024

- goedgekeurd door de gemeenteraad op 10.11.2022

ARTIKEL 1

Voor de aanvraag van het plaatsen of uitbreiden van een niet-permanent terras (zomerterras) wordt gedurende 2023 en 2024, uitzonderlijk, een soepele regeling gevolgd die afwijkt van de procedure en de voorwaarden vermeld in het stedelijk politiereglement voor de private ingebruikname van de openbare weg voor horecaterrassen (goedgekeurd door de gemeenteraad in zitting van 24.02.2014).

§1. De aanvraag wordt ingediend bij het college van burgemeester en schepenen vergezeld van

- een plattegrondtekening op schaal 1/100 van de bestaande toestand van het straat- of pleindeel waar het gewenste terras wordt ingericht. Op deze bestaande toestand wordt aangegeven waar het gewenste terras wordt ingericht. Door het aanbrengen van voldoende maatlijnen zal uit deze tekening duidelijk blijken:
 - de straatbreedte en de breedte van het voetpad.
 - de juiste inplanting van het gewenste terras ten opzichte van de bebouwing in de omgeving en meer bepaald ten opzichte van de horecazaak waarvoor het terras of de uitbreiding aangevraagd wordt.
 - de juiste inplanting van alle obstakels in de omgeving van 5m rond het terras, zoals daar zijn bomen en boomkransen, verkeerspalen en -lichten, parkeermeters, bestaand straatmeubilair zoals banken, bloembakken,...
 - alle putdeksels voor nutsvoorzieningen die aanwezig zijn op het voetpad in de omgeving van 5m rond het terras.
- minstens 3 duidelijke kleurenfoto's. Ieder van deze foto's zal de plek van het terras weergeven. De eerste foto wordt getrokken loodrecht op de gevel van de horecazaak, de twee andere geven het voetpad aan: één links en één naar rechts.

§2. Het college van burgemeester en schepenen neemt een beslissing rekening houdend met de plaatselijke omstandigheden, zoals de openbare veiligheid, het voetgangersverkeer, ...

§3. Iedere toegang naar woningen en kantoren e.d. die boven de horecazaak gelegen zijn, moet steeds over de volle lengte van deze toegang en over de volle diepte van het gevelterras vrij blijven. Het pand moet ten allen tijde ongehinderd betreden kunnen worden. Bij levering van meubels of verhuis ten behoeve van woonegelegenheden boven het horecapand, dient het meubilair van het open terras op eenvoudig verzoek van het college van burgemeester en schepenen verwijderd te worden gedurende de tijd nodig voor de verhuiswerken en dit zonder recht op schadevergoeding.

§4. De terrasvergunning blijft beperkt tot het gedeelte van het openbaar domein dat zich uitstrekt voor de horecazaak. Mits schriftelijke toelating van de eigenaar van de naastliggende panden, kan het open terras uitgebreid worden voor deze panden.

§5. Indien er tijdens de wekelijkse markt een marktbonnee voor het horecapand een standplaats heeft, dan heeft de marktbonnee voorrang op het terras. Deze standplaats dient tijdens de markt vrij gehouden te worden voor de marktkramer. Er kan slechts een terras geplaatst worden op deze standplaats tijdens de wekelijkse markt van het ogenblik dat er een akkoord is met de marktbonnee.

§6. Voorzieningen van openbaar nut, zoals hydranten, straatkolken, verlichtingsmasten en toegangen tot openbare nutsvoorzieningen moeten altijd vrij zijn en goed bereikbaar blijven. Brandweerslangen moeten steeds aan een hydrant kunnen gekoppeld worden, hiervoor moet de noodzakelijke ruimte beschikbaar zijn.

§7. De terrasopstelling mag nooit de vrije doorgang voor de hulpdiensten verhinderen.

§8. De vergunninghouder draagt er zorg voor dat tafels en/of stoelen niet worden opgesteld buiten de in de vergunning toegewezen oppervlakte en dat de doorgangen rondom en op het terras overeenkomstig de vergunning steeds vrij blijven. Hij zal erop toezien dat de obstakelvrije doorgang op het voetpad niet wordt ingenomen door (brom)fietsen en andere obstakels.

§9. De uitbating van een terras mag de omgeving niet vervuilen. De uitbater is verantwoordelijk voor het goed onderhoud van het terras en zijn onmiddellijke omgeving. De vergunninghouder verwijdert dagelijks alle mogelijke afval.

§10. De uitbater is aansprakelijk voor alle schade die veroorzaakt wordt door het rechtmatig en onrechtmatig gebruik van de vergunning. Hij is onder meer aansprakelijk voor de schade veroorzaakt door het plaatsen, de aanwezigheid of het wegnemen van het terras en al zijn onderdelen en voor de vervuiling die de exploitatie van het terras veroorzaakt ter plaatse en in de onmiddellijke omgeving.

§11. De uitbater blijft verantwoordelijk voor alle ongevallen overkomen aan derden of voor alle schade aan het openbaar domein of aan derden berokkend, die het gevolg zouden zijn van het plaatsen van het terras.

§12. Naar aanleiding van werken voor openbaar nut e.a. kan de vergunning vroegtijdig ingetrokken of geschorst worden of de vergunde terras oppervlakte verminderd worden zonder enig recht op schadevergoeding.

§13. Het terras en het terrasmeubilair dient te bestaan uit duurzame, kwaliteitsvolle materialen in sobere, effen, uniforme kleuren. Een visuele richtlijn met toegelaten/niet-toegelaten materialen en meubilair is ter verduidelijking opgenomen onder bijlage A.

ARTIKEL 2

Voor de aanvraag van het plaatsen van een permanent terras wordt gedurende 2023 en 2024, uitzonderlijk, een soepele regeling gevolgd die afwijkt van de procedure en de voorwaarden vermeld in het stedelijk politiereglement voor de privaatieve ingebruikname van de openbare weg voor horecaterrassen (goedgekeurd door de gemeenteraad in zitting van 24.02.2014). Het plaatsen van een permanent terras is steeds omgevingsvergunningsplichtig.

§1. De aanvraag wordt ingediend bij het college van burgemeester en schepenen vergezeld van

- een aanvraag tot omgevingsvergunning via het omgevingsloket
- een plattegrondtekening op schaal 1/100 van de bestaande toestand van het straat- of pleindeel waar het gewenste terras wordt ingericht. Op deze bestaande toestand wordt aangegeven waar het gewenste terras wordt ingericht. Door het aanbrengen van voldoende maatlijnen zal uit deze tekening duidelijk blijken:
 - de straatbreedte en de breedte van het voetpad.
 - de juiste inplanting van het gewenste terras ten opzichte van de bebouwing in de omgeving en meer bepaald ten opzichte van de horecazaak waarvoor het terras of de uitbreiding aangevraagd wordt.
 - de juiste inplanting van alle obstakels in de omgeving van 5m rond het terras, zoals daar zijn bomen en boomkransen, verkeerspalen en –lichten, parkeermeters, bestaand straatmeubilair zoals banken, bloembakken,...

- alle putdeksels voor nutsvoorzieningen die aanwezig zijn op het voetpad in de omgeving van 5m rond het terras.
- minstens 3 duidelijke kleurenfoto's. Ieder van deze foto's zal de plek van het terras weergeven. De eerste foto wordt getrokken loodrecht op de gevel van de horecazaak, de twee andere geven het voetpad aan: één links en één naar rechts.

§2. Het college van burgemeester en schepenen neemt een beslissing rekening houdend met de plaatselijke omstandigheden, zoals de openbare veiligheid, het voetgangersverkeer, ...

§3. Iedere toegang naar woningen en kantoren e.d. die boven de horecazaak gelegen zijn, moet steeds over de volle lengte van deze toegang en over de volle diepte van het gevelterras vrij blijven. Het pand moet ten allen tijde ongehinderd betreden kunnen worden. Bij levering van meubels of verhuis ten behoeve van woongelegenheden boven het horecapand, dient het meubilair van het open terras op eenvoudig verzoek van het college van burgemeester en schepenen verwijderd te worden gedurende de tijd nodig voor de verhuiswerken en dit zonder recht op schadevergoeding.

§4. De terrasvergunning blijft beperkt tot het gedeelte van het openbaar domein dat zich uitstrekt voor de horecazaak.

§5. De terrasvergunning wordt uitgereikt voor 5 jaar in combinatie met de omgevingsvergunning.

§6. Voorzieningen van openbaar nut, zoals hydranten, straatkolken, verlichtingsmasten en toegangen tot openbare nutsvoorzieningen moeten altijd vrij zijn en goed bereikbaar blijven. Brandweerslangen moeten steeds aan een hydrant kunnen gekoppeld worden, hiervoor moet de noodzakelijke ruimte beschikbaar zijn.

§7. De terrasopstelling mag nooit de vrije doorgang voor de hulpdiensten verhinderen.

§8. De vergunninghouder draagt er zorg voor dat tafels en/of stoelen niet worden opgesteld buiten de in de vergunning toegewezen oppervlakte en dat de doorgangen rondom en op het terras overeenkomstig de vergunning steeds vrij blijven. Hij zal erop toezien dat de obstakelvrije doorgang op het voetpad niet wordt ingenomen door (brom)fietsen en andere obstakels.

§9. De uitbating van een terras mag de omgeving niet vervuilen. De uitbater is verantwoordelijk voor het goed onderhoud van het terras en zijn onmiddellijke omgeving. De vergunninghouder verwijdert dagelijks alle mogelijke afval.

§10. De uitbater is aansprakelijk voor alle schade die veroorzaakt wordt door het rechtmatig en onrechtmatig gebruik van de vergunning. Hij is onder meer aansprakelijk voor de schade veroorzaakt door het plaatsen, de aanwezigheid of het wegnemen van het terras en al zijn onderdelen en voor de vervuiling die de exploitatie van het terras veroorzaakt ter plaatse en in de onmiddellijke omgeving.

§11. De uitbater blijft verantwoordelijk voor alle ongevallen overkomen aan derden of voor alle schade aan het openbaar domein of aan derden berokkend, die het gevolg zouden zijn van het plaatsen van het terras.

§12. Naar aanleiding van werken voor openbaar nut e.a. kan de vergunning vroegtijdig ingetrokken of geschorst worden of de vergunde terras oppervlakte verminderd worden zonder enig recht op schadevergoeding.

§13. Het terras en het terrasmeubilair dient te bestaan uit duurzame, kwaliteitsvolle materialen in sobere, effen, uniforme kleuren. Een visuele richtlijn met toegelaten/niet-toegelaten materialen en meubilair is ter verduidelijking opgenomen onder bijlage A.

§14. De bestaande permanente terrassen blijven vergund voor de duur van het recht van opstal waaronder zij werden vergund.

BIJLAGE 15. REGLEMENT BETREFFENDE DE EXPLOITATIE VAN NACHTWINKELS

Goedgekeurd door de gemeenteraad op 21.10.2013 (inwerkingtreding 01.01.2014) en gewijzigd op 14.10.2021 (inwerkingtreding 23.10.2021)

HOOFDSTUK 1. ALGEMENE BEPALINGEN

Artikel 1 - Begripsomschrijving

Voor de toepassing van dit reglement wordt verstaan onder:

- Uitbater: de natuurlijke persoon of rechtspersoon voor wiens rekening en risico de nachtwinkel wordt uitgebaat.
- Vestigingseenheid: een plaats die men geografisch gezien kan identificeren door een adres en die voor de consument toegankelijk is waar activiteiten waarop de wet van 10 november 2006 van toepassing is, uitgeoefend worden.
- Nachtwinkel: een vestigingseenheid die:
 - a. ingeschreven is in de KBO (Kruispuntbank van Ondernemingen) uitsluitend onder de rubriek 'verkoop van algemene voedingswaren en huishoudelijke artikelen'.
 - b. geen andere handelsactiviteit uitoefent dan hierboven bedoeld.
 - c. een maximale netto-verkoopsoppervlakte heeft van 150 m².
 - d. en op een duidelijke en permanente manier de vermelding 'nachtwinkel' draagt.
- Vestigingsvergunning: voorafgaande vergunning voor het vestigen van een nachtwinkel verleend door het college van burgemeester en schepenen zoals omschreven in artikel 18§1 van de wet van 10 november 2006.
- Uitbatingsvergunning: vergunning voor het uitbaten van een nachtwinkel verleend door de burgemeester nadat er voldaan is aan een aantal uitbatingsvoorwaarden.

Artikel 2 - Toepassingsgebied

Dit reglement is van toepassing op alle nieuw te openen en bestaande vestigingseenheden op het grondgebied Aarschot die, rekening houdend met de begripsomschrijvingen van artikel 1 van dit reglement, worden beschouwd als een nachtwinkel.

HOOFDSTUK 2. UITBATING VAN NACHTWINKELS

Artikel 3 - Vestigingsvergunning

§1. De vestiging van een nachtwinkel is onderworpen aan een voorafgaande vergunning verleend door het college van burgemeester en schepenen. Voor het verkrijgen van een vestigingsvergunning dient de uitbater een schriftelijke aanvraag in bij het college van burgemeester en schepenen aan de hand van een daartoe voorzien aanvraagformulier.

§2. Het college van burgemeester en schepenen kan de vergunning voor de vestiging van een nachtwinkel weigeren op grond van:

- de ruimtelijke ligging van de handelszaak.
Er wordt enkel een vergunning voor de vestiging van een nachtwinkel verleend indien de vestigingseenheid zich in een woongebied bevindt, zoals vastgesteld in het koninklijk besluit van 07.11.1978 houdende het gewestplan Aarschot-Diest.
- de handhaving van de openbare orde, veiligheid en rust.
Het college van burgemeester en schepenen baseert zich op een advies van de lokale politiedienst met betrekking tot de mogelijke verstoring van de openbare orde, veiligheid en rust door deze handelszaak en tot eventuele aanbevelingen om deze verstoring te voorkomen.

Artikel 4 - Uitbatingsvergunning

§1. Voor elke uitbating van een nachtwinkel moet de uitbater schriftelijk een uitbatingsvergunning aanvragen bij de burgemeester aan de hand van een daartoe voorziene aanvraagformulier.

§2. De uitbater moet in elk geval een vestigingsvergunning kunnen voorleggen, voorafgaand aan de indiening van de aanvraag tot uitbatingvergunning.

§3. De uitbatingvergunning wordt verleend door de burgemeester na een administratief onderzoek dat volgende componenten omvat:

- Een brandveiligheidsonderzoek: een onderzoek om na te gaan of de vestigingseenheid waar de handelsactiviteit wordt uitgeoefend, voldoet aan de van toepassing zijnde normen inzake brandpreventie. Dit onderzoek wordt uitgevoerd door de brandweer.
- Een financieel onderzoek: een onderzoek naar de betaling van alle verschuldigde stadsfacturen en aanslagbiljetten, van welke aard ook, die betrekking hebben op de vestigingseenheid en/of de uitbater. Dit onderzoek wordt uitgevoerd door de financiële dienst.
- Een stedenbouwkundig onderzoek: een onderzoek naar de stedenbouwkundige conformiteit van de vestigingseenheid waarbij wordt onderzocht of de vestigingseenheid beschikt over de benodigde stedenbouwkundige vergunningen en in overeenstemming is met de geldende stedenbouwkundige voorschriften. Dit onderzoek wordt uitgevoerd door de stedenbouwkundige ambtenaar.
- Een moraliteitsonderzoek: een onderzoek inzake de zedelijkheid voor het exploiteren van een drankgelegenheid zoals bepaald in het koninklijk besluit van 3 april 1953 inzake de slijterijen van gegiste dranken, het koninklijk besluit van 4 april 1953 tot uitvoering ervan en de wet van 28 december 1983 betreffende de vergunning voor het verstrekken van sterke drank, verricht door het gemeentebestuur van de plaats van de drankgelegenheid.
- Een onderzoek naar de vestigingsformaliteiten: een onderzoek naar de vestigingsformaliteiten als ondernemer, zoals de inschrijving in de Kruispuntbank van Ondernemingen, beroepskaart of enige andere vergunning die wettelijk voorgeschreven is.

De dienst lokale economie coördineert deze onderzoeken en legt een verslag voor aan de burgemeester.

§4. De uitbatingvergunning wordt verleend voor een termijn van 1 jaar. Uiterlijk drie maanden voor het verstrijken van voormelde termijn moet de uitbater schriftelijk een aanvraag indienen bij de burgemeester tot het hernieuwen van de uitbatingvergunning, telkens voor 1 jaar. De uitbater die nalaat binnen de voormelde termijn een hernieuwing van de uitbatingvergunning aan te vragen, verliest zijn uitbatingvergunning op de vervalldag van de duurtijd. De aanvraag tot hernieuwing van de uitbatingvergunning geldt als voorlopige vergunning tot de definitieve inwilliging of weigering wordt verleend.

§5. De uitbatingvergunning vervalt van rechtswege, op het ogenblik dat de uitbating van de inrichting voor een periode van langer dan zes maanden feitelijk onderbroken is.

§6. De burgemeester kan beslissen in de uitbatingvergunning bijzondere voorwaarden op te nemen afhankelijk van specifieke omstandigheden (bv. de ligging van de inrichting).

§7. De uitbatingvergunning is geldig, te rekenen vanaf de datum van ondertekening door de burgemeester.

§8. De uitbatingvergunning wordt afgeleverd aan een uitbater voor een welbepaalde vestigingseenheid van nachtwinkel en kan niet worden overgedragen aan een andere uitbater of worden overgedragen naar een andere vestigingseenheid.

§9. De uitbater is verplicht alle wijzigingen in de inrichting die een verandering uitmaken ten opzichte van de veiligheid, onmiddellijk te melden aan de burgemeester.

§10. De uitbatingvergunning moet steeds op eerste vordering van een bevoegde controlerende ambtenaar ter inzage worden voorgelegd.

Artikel 5 - Sluitingsuren

In afwijking van art. 6, c) van de wet van 10 november 2006 betreffende de openingsuren in handel, ambacht en dienstverlening, wordt de toegang van de consument tot nachtwinkels verboden vóór 18 uur en na 7 uur.

Artikel 6 - Overlast rond nachtwinkels

- Het is verboden om de nachtwinkel tussen 20 uur en 8 uur te laten beleveren.

- Het is verboden om in de nabije omgeving van een nachtwinkel nachtgerucht of nachtruoer te veroorzaken dat hoorbaar is op openbare plaatsen, waardoor de rust van de inwoners kan worden verstoord.

Artikel 6bis – Verbod op alcoholverkoop na 21u ⁹⁵

Na 21 uur mogen geen alcoholische dranken, met uitzondering van bier en wijn meer te koop aangeboden, verkocht of gekocht worden, tenzij voor het onmiddellijk schenken in de horeca. Dit dient door aanplakking, duidelijk leesbaar, aan te voorgevel te worden bekendgemaakt. Deze producten moeten vanaf 21 uur ook afgeschermd worden zodat ze niet op normale wijze kunnen meegenomen worden door een consument.

Bij overtreding van dit artikel kan een administratieve geldboete worden opgelegd.

HOOFDSTUK 3. AANVRAAG VESTIGINGS-/UITBATINGSVERGUNNING

Artikel 7 - Tijdstip van aanvraag

De exploitant van een nieuwe nachtwinkel moet minstens 60 dagen voor de opening een aanvraag voor een vestigingsvergunning aanvragen bij het college van burgemeester en schepenen van de stad Aarschot.

Na het verkrijgen van de vestigingsvergunning moet de exploitant van een nieuwe nachtwinkel een aanvraag voor de uitbatingsvergunning indienen bij de burgemeester van de stad Aarschot.

Voor bestaande nachtwinkels: zie artikel 10 - Overgangsbepalingen

Artikel 8 - Aanvraagformulier vestigingsvergunning

Voor het verkrijgen van een vestigingsvergunning dient de uitbater een schriftelijke aanvraag in bij het college van burgemeester en schepenen aan de hand van het aanvraagformulier “aanvraag vestigingsvergunning voor een nachtwinkel” in bijlage aan deze richtlijnen.

De aanvraag wordt behandeld binnen 30 dagen na het indienen van de aanvraag van de vestigingsvergunning.

Artikel 9 - Aanvraagformulier uitbatingsvergunning

Voor elke uitbating van een nachtwinkel moet de uitbater schriftelijk een uitbatingsvergunning aanvragen bij de burgemeester door middel van het aanvraagformulier “aanvraag uitbatingsvergunning voor een nachtwinkel” in bijlage aan deze richtlijnen.

De aanvraag wordt behandeld binnen 30 dagen na het indienen van de aanvraag van de uitbatingsvergunning.

Artikel 10 - Overgangsbepalingen

De bestaande nachtwinkels moeten enkel een aanvraag voor een uitbatingsvergunning indienen binnen de 6 maanden na de inwerkingtreding van dit reglement.

De aanvraag wordt behandeld binnen 30 dagen na het indienen van de aanvraag van de uitbatingsvergunning.

Artikel 11

De vergunning vervalt automatisch bij stopzetting, overname of wijziging van de nachtwinkel.

Wijzigingen (overname, verhuis) aan bestaande nachtwinkels worden beschouwd als nieuwe vestigingen. Deze dienen zowel een vestiging- als een uitbatingsvergunning aan te vragen.

HOOFDSTUK 4. POLITIEMAATREGELEN EN STRAFBEPALINGEN

Artikel 12

§1. Overeenkomstig artikel 18 § 3 van de wet van 10 november 2006 betreffende de openingsuren in handel, ambacht en dienstverlening kan de burgemeester de sluiting bevelen van de nachtwinkel die wordt uitgebaat in overtreding op onderhavig reglement.

§2. Bij het overtreden van de in artikel 5 voorziene openingsuren gelden de strafbepalingen zoals voorzien in hoofdstuk VI van de wet van 10 november 2006 betreffende de openingsuren in handel, ambacht en dienstverlening.

⁹⁵ artikel 6bis toegevoegd door de gemeenteraad op 14.10.2021, inwerkingtreding 23.10.2021

§3. Tenzij een wet of een decreet andere strafbepalingen bevat, wordt elke overtreding van dit reglement overeenkomstig artikel 119bis van de nieuwe gemeentewet bestraft met

- een administratieve geldboete
- een administratieve schorsing of intrekking van de door de stad afgeleverde toelating of vergunning voor de nachtwinkel
- een tijdelijke of definitieve sluiting van de nachtwinkel.

Artikel 13

Dit reglement treedt in werking op 1 januari 2014.

BIJLAGE 16. POLITIEREGLEMENT VOOR KERSTBOOMVERBRANDINGEN

De **artikelen 1 tot en met 11** zijn vervangen door het zonaal evenementenreglement (art. 12), goedgekeurd door de gemeenteraad op 12.05.2022.

- zie bijlage 25⁹⁶

Art. 12. Inbreuken op dit reglement kunnen gestraft worden met een gemeentelijke administratieve geldboete.

BIJLAGE 17. POLITIEREGLEMENT VOOR FEESTVUURWERK

Bijlage 17. wordt opgeheven en vervangen door hoofdstuk 16 (vuurwerk) van het zonaal evenementenreglement, goedgekeurd door de gemeenteraad op 12.05.2022.

- zie bijlage 25⁹⁷

Het afsteken van vuurwerk wordt tevens geregeld in artikel 4 van hoofdstuk III. De openbare veiligheid en de vlotte doorgang, afdeling 2. Hinderlijke of gevaarlijke activiteiten in de openbare ruimte van het algemeen politiereglement.

BIJLAGE 18. POLITIEREGLEMENT VOOR HET AFSTEKEN VAN PROFESSIONEEL VUURWERK

De **artikelen 1 tot en met 12** zijn vervangen door hoofdstuk 16 (vuurwerk) van het zonaal evenementenreglement, goedgekeurd door de gemeenteraad op 12.05.2022.

- zie bijlage 25⁹⁸

Art. 13. Inbreuken op dit reglement kunnen gestraft worden met een gemeentelijke administratieve geldboete.

BIJLAGE 19. POLITIEREGLEMENT OP HET GEBRUIK VAN WENSBALLONNEN

- zie ook artikel 8.6. van het Zonaal evenementenreglement (bijlage 25)

Art. 1. Het is te allen tijde verboden op openbare plaatsen en op privé-terreinen op het grondgebied van Aarschot wensballonnen op te laten.

Art. 2. Onder 'wensballonnen' wordt verstaan een vliegende lampion, meestal vervaardigd uit papier, gevuld met hete lucht die opgewarmd wordt door een vlam.

Art. 3. Inbreuken op dit reglement kunnen gestraft worden met een gemeentelijke administratieve geldboete.

Art. 4. Dit reglement treedt in werking op 31 december 2013.

⁹⁶ toegevoegd door de gemeenteraad op 09.02.2023

⁹⁷ toegevoegd door de gemeenteraad op 09.02.2023

⁹⁸ toegevoegd door de gemeenteraad op 09.02.2023

BIJLAGE 20. POLITIEREGLEMENT OP HET PLAATSEN EN GEBRUIKEN VAN EEN SLEUTELKLUIS VOOR DE BRANDWEER

Bijlage 20. wordt opgeheven.⁹⁹

De sleutelkluisen voor de brandweer worden geregeld door de Hulpverleningszone Vlaams-brabant Oost.

- zie website <https://oost-vlaams-brabant.hulpverleningszone.be/>

⁹⁹ gewijzigd door de gemeenteraad op 09.02.2023

Art. 1. De stad Aarschot stelt een multisportterrein aan het JC De Klinker ter beschikking. Iedereen mag dit gebruiken.

Volgende sporten mogen beoefend worden in functie van de toestellen:

- voetbal
- basketbal
- volleybal. Het volleybalnet is enkel beschikbaar tijdens de openingsuren van de jeugddienst.

Op generlei wijze mogen veranderingen worden aangebracht aan het multisportterrein. Het is niet toegelaten onderdelen of materialen vreemd aan het multisportterrein toe te voegen. De gebruikers moeten zich te allen tijde gedragen als een goed huisvader.

Art. 2. Het multisportterrein is elke dag vrij toegankelijk van 9u00 tot 21u00. Tijdens de paasvakantie en de zomervakantie is het multisportterrein elke dag vrij toegankelijk van 9u00 tot 22u00. Het multisportterrein betreden buiten de openingsuren is verboden.

Art. 3. Is/zijn niet toegelaten op het multisportterrein:

- glas
- huisdieren
- fietsen.

Art. 4. Graffiti, stickers of andere aanplakkingen aanbrengen op het terrein of de infrastructuur is verboden.

Art. 5. Het multisportterrein dient proper gehouden te worden. Afval moet in de daarvoor bestemde vuilnisbakken.

Art. 6. Er is geen permanent toezicht op het multisportterrein voorzien. De lokale politie en de dienst gemeenschapswachten zijn bevoegd om inbreuken vast te stellen.

Art. 7. Inbreuken op voorgaande artikelen kunnen bestraft worden met een administratieve geldboete.

Art. 8. Dit reglement geldt met behoud van de toepassing van enige andere wetgeving.

HOOFDSTUK 1. DEFINITIES

Art. 1. Voor de toepassing van dit reglement wordt verstaan onder

- *Gemeenteweg*: een openbare weg die onder het rechtstreekse en onmiddellijke beheer van de gemeente valt, ongeacht de eigenaar van de grond.
- *Beveiligde zending*: een aangetekend schrijven of een afgifte tegen ontvangstbewijs.
- *Beheer van een gemeenteweg*: Het beheer omvat zowel het onderhoud, de vrijwaring van de toegankelijkheid als de verbetering van de gemeentewegen. Dat houdt dus onder meer (niet-limitatief) in:
 - de verharding van de wegen en de wijziging of het herstel ervan, met het oog op de verkeersveiligheid en de toegankelijkheid;
 - het aanbrengen van openbare verlichting en nutsleidingen, met inbegrip van maatregelen voor een adequate waterhuishouding;
 - het aanbrengen van de beplantingen langs de weg, alsook van verkeerstekens en verkeersremmende maatregelen;
 - de nodige maatregelen tot heropening en herwaardering van in onbruik geraakte gemeentewegen.
- *Gewoon gebruiksrecht van een gemeenteweg*, hieronder kan onder meer begrepen worden: het parkeren van voertuigen (volgens de geldende verkeerswetgeving) of het periodiek buitenplaatsen van afval- en vuilnisbakken (op de momenten van vuilnisophaling). Het langdurig of permanent innemen van de gemeenteweg door bijvoorbeeld het plaatsen van containers, afval of afgedankte voertuigen, behoort niet tot het 'gewoon gebruiksrecht'.
- Onder het '*belemmeren, hinderen en onmogelijk maken van het gebruik of het beheer van een gemeenteweg*', moet ook begrepen worden (niet-limitatieve lijst):
 - opzettelijk of door een gebrek aan zorg bewerkstelligen dat de gemeenteweg niet over de volledige breedte vrij is van begroeiing, afsluitingen of constructies;
 - de grond gebruiken als akker of tuin, of afsluitingen en dergelijke plaatsen;
 - het gebruik van de gemeenteweg ontmoedigen door het plaatsen van bordjes met het opschrift 'private doorgang';
 - hagen langs de gemeenteweg of overhangende takken niet of laattijdig snoeien;
 - verhinderen dat nutsmaatschappijen of gemeentediensten werkzaamheden kunnen uitvoeren op of in de gemeenteweg.
- *Wijzigen van een gemeenteweg*: aanpassing van de breedte van de bedding zonder dat de ligging van de doorgang op het onroerend goed verandert, met uitsluiting van verfraaiings-, uitrustings- of herstelwerkzaamheden.
- *Verplaatsen van een gemeenteweg*: vervanging van een af te schaffen gemeenteweg (of deel ervan) door een nieuwe gemeenteweg of een nieuw wegdeel.
- *Zonder voorafgaand akkoord van de gemeenteraad*: zonder de geijkte wijzigings-, verplaatsings- of opheffingsprocedures.

HOOFDSTUK 2. VERBODSBEPALINGEN

Art. 2. Het is verboden

¹⁰⁰ goedgekeurd door de gemeenteraad op 08.10.2020, inwerkingtreding 24.10.2020

- een gemeenteweg te wijzigen, te verplaatsen of op te heffen zonder voorafgaand akkoord van de gemeenteraad;
- een gemeenteweg volledig of gedeeltelijk in te nemen op een wijze die het gewone gebruiksrecht overstijgt;
- de toegang tot een gemeenteweg of het gebruik en beheer ervan te belemmeren, te hinderen of onmogelijk te maken;
- op of in gemeentewegen werkzaamheden uit te voeren of gemeentewegen op welke wijze ook te beschadigen zonder voorafgaande toestemming van het college van burgemeester en schepenen of zijn gemachtigde.

HOOFDSTUK 3. BESTRAFFING

Art. 3. Diegene die de verbodsbepalingen overtreedt, kan bestraft worden met een gemeentelijke administratieve geldboete overeenkomstig de wet van 24 juni 2013 betreffende de gemeentelijke administratieve sancties.

De bestraffingsmogelijkheid, vermeld in het eerste lid, doet op geen enkele wijze afbreuk aan de mogelijkheid tot het opleggen van bestuurlijke maatregelen, vermeld in hoofdstuk 4.

HOOFDSTUK 4. BESTUURLIJKE MAATREGELLEN

AFDELING 1. LAST TOT HERSTEL

Art. 4. Het college van burgemeester en schepenen kan aan elke overtreder een last opleggen tot herstel van een overtreding van de verbodsbepalingen, vermeld in artikel 2.

De last tot herstel omvat:

- de te nemen herstelmaatregelen;
- het tijdskader voor het nemen van de herstelmaatregelen;
- de gevolgen van het niet of niet tijdig uitvoeren van de herstelmaatregelen, namelijk de uitoefening van bestuursdwang in de zin van afdeling 2;
- in voorkomend geval de kosten die verhaald worden bij de toepassing van bestuursdwang.

De uitvoeringstermijn, opgelegd door het college van burgemeester en schepenen moet, gelet op de omstandigheden van het geval, redelijk zijn.

Het college van burgemeester en schepenen moet in de last nauwkeurig omschrijven welke herstelmaatregelen de aan te schrijven overtreder moet verrichten. De omschrijving moet nauwkeurig zijn, zodat de overtreder precies weet wat er gedaan of nagelaten moet worden om de toepassing van de aangekondigde dwangmaatregelen (bestuursdwang) te voorkomen.

Het besluit tot het opleggen van de last tot herstel wordt met een beveiligde zending bekendgemaakt aan de overtreder.

Art. 5. Het college van burgemeester en schepenen kan in spoedeisende gevallen besluiten dat bestuursdwang zal worden toegepast zonder voorafgaande last tot herstel.

Dat besluit is gemotiveerd en vermeldt de te nemen herstelmaatregelen, vermeld in artikel 4, tweede lid. Het wordt aan de overtreder afgegeven of opgestuurd met een beveiligde zending.

Art. 6. Eenieder die door overtredingen van de verbodsbepalingen als vermeld in artikel 2 benadeeld wordt, kan het college van burgemeester en schepenen verzoeken om over te gaan tot het opleggen van een last tot herstel als vermeld in artikel 4, tweede lid.

Art. 7. Het college van burgemeester en schepenen beslist over het verzoek binnen de termijn van dertig dagen na ontvangst ervan. Het college kan de termijn verlengen wanneer daar aanleiding toe is.

AFDELING 2. BESTUURSDWANG

Art. 8. Het college van burgemeester en schepenen heeft de bevoegdheid om een opgelegde last tot herstel in de zin van afdeling 1 bij wijze van bestuursdwang door feitelijk handelen ten uitvoer te leggen, als de overtreder die last niet of niet tijdig heeft uitgevoerd. Het college van burgemeester en schepenen kan ook bestuursdwang toepassen zonder voorafgaande last tot herstel in de gevallen, vermeld in artikel 5.

Art. 9. § 1. De kosten voor de toepassing van bestuursdwang komen voor rekening van de overtreder.

Het college van burgemeester en schepenen stelt de kosten voor de bestuursdwang vast. Het gaat zowel om de kosten van de uitvoering van bestuursdwang als de kosten van de voorbereiding ervan (zoals kosten van ambtenaren, kosten voor overleg met aannemers die namens de overheid de feitelijke maatregelen uitvoeren, ...), voor zover de kosten van de voorbereiding zijn gemaakt na het verstrijken van de termijn waarbinnen de last tot herstel uitgevoerd moest worden.

Tot de kosten die verhaald kunnen worden, behoren ook de kosten die zijn gemaakt voor de invordering van die kosten (de aanmaning, de betekening en de tenuitvoerlegging van een eventueel dwangbevel).

De kosten worden gewaarborgd door een wettelijke hypotheek, die zich uitstrekt tot alle zakelijke rechten die aan de overtreder toebehoren en die wordt ingeschreven, vernieuwd, verminderd of geheel of gedeeltelijk doorgehaald overeenkomstig boek III, titel XVIII, van het Burgerlijk Wetboek.

§ 2. Het college van burgemeester en schepenen dat bestuursdwang heeft toegepast, kan van de overtreder bij dwangbevel de verschuldigde kosten, verhoogd met de invorderingskosten, invorderen. Het dwangbevel wordt geïssueerd en uitvoerbaar verklaard door het college van burgemeester en schepenen, en wordt betekend bij gerechtsdeurwaardersexploot of met een beveiligde zending. Op het dwangbevel zijn de bepalingen van deel V van het Gerechtelijk Wetboek van toepassing.

Binnen een termijn van dertig dagen na de betekening van het dwangbevel kan de overtreder bij gerechtsdeurwaardersexploot een met redenen omkleed verzet aantekenen, houdende dagvaarding van de stad, bij de rechtbank van eerste aanleg van het gerechtelijk arrondissement Leuven. Dat verzet schorst de tenuitvoerlegging van het dwangbevel niet.

Art. 10. Om bestuursdwang toe te passen, hebben personen die het college van burgemeester en schepenen heeft aangewezen, toegang tot elke plaats, voor zover dat redelijkerwijs voor de vervulling van hun taak nodig is. Als die verrichtingen de kenmerken van een huiszoeking dragen, mogen ze alleen worden uitgevoerd op voorwaarde dat de politierechter daartoe een machtiging heeft verstrekt.

Art. 11. § 1. Tot de bevoegdheid voor de toepassing van bestuursdwang behoort het meevoeren en opslaan van daarvoor vatbare zaken, voor zover de toepassing van bestuursdwang dat vereist. Die bevoegdheid geldt, met behoud van de toepassing van de wet van 30 december 1975 betreffende de goederen, buiten particuliere eigendommen gevonden of op de openbare weg geplaatst ter uitvoering van vonnissen tot uitzetting.

Als zaken op grond van de bevoegdheid, vermeld in het eerste lid, worden meegevoerd en opgeslagen, maakt naar gelang van het geval de gerechtsdeurwaarder of het college van burgemeester en schepenen daarvan een proces-verbaal op. Een afschrift van dat proces-verbaal wordt verstrekt aan degene die de zaken onder zijn beheer had en de rechthebbende, voor zover het om een andere persoon gaat en die bekend is.

§ 2. Het college van burgemeester en schepenen draagt namens de stad zorg voor de bewaring van de opgeslagen zaken en geeft die zaken terug aan de rechthebbende. Als de rechthebbende ook de overtreder is, kan het college van burgemeester en schepenen de afgifte opschorten totdat de kosten van bestuursdwang zijn voldaan.

§ 3. Als de rechthebbende de meegevoerde en opgeslagen zaken niet binnen een termijn van negentig dagen na de meevoering heeft opgeëist, is het college van burgemeester en schepenen gerechtigd die te verkopen of, als verkoop naar zijn oordeel niet mogelijk is, de zaak om niet aan een derde in eigendom over te dragen of te laten.

Gedurende één jaar na het tijdstip van verkoop van de zaken, vermeld in het eerste lid, heeft degene die op dat tijdstip de eigenaar was, recht op de opbrengst van de zaak, na aftrek van de kosten van bestuursdwang als de eigenaar ook de overtreder is, en de kosten van de verkoop. Na het verstrijken van die termijn vervalt het eventuele batige saldo aan de gemeente.

HOOFDSTUK 5. VASTSTELLERS

Art. 12. De overtredingen op de verbodsbepalingen, vermeld in artikel 2 kunnen worden vastgesteld door een politieambtenaar en een agent van politie of een daartoe gemachtigd ambtenaar.

BIJLAGE 23. AFFICHERING HUURPRIJS¹⁰¹

(verplichte affichering huurprijs – gemeenschappelijke lasten – gegevens energieprestatiecertificaat)

Art. 1.

Voorwerp

Elke verhuring van een goed dat bestemd is voor bewoning houdt de verplichting in bij elke officiële of publieke mededeling, van welke materiële drager ook, het bedrag van de gevraagde huurprijs en van de gemeenschappelijke kosten en lasten te vermelden zoals bepaald in artikel 4 van het Vlaamse Woninghuurdecreet. Daarnaast worden ook de gegevens meegegeeld zoals vermeld in art. 11.2.1.§ 3 van het energiedecreet van 08.05.2009, ingevoegd bij decreet van 18 november 2011 m.b.t het energieprestatiecertificaat.

Definities

Bewoning: alle vormen van wonen in de ruimst mogelijke zin (woningen, tweede verblijven, (studenten)kamers,...)

Materiële drager: manier van aankondigen door onder meer de klassieke affiches, annonces, aankondigingen in dagbladen, tijdschriften, op het internet,...

Officiële of publieke mededeling: alle vormen van aankondiging wat ook de materiële drager is.

Onvolledig naleven: het niet vermelden van één van de verplichte mededelingen, zijnde de huurprijs en de gemeenschappelijke lasten indien van toepassing.

Energieprestatiecertificaat (EPC): informeert potentiële kopers en huurders over de energiezuinigheid van de woning en is verplicht vanaf het moment dat een woning te koop of te huur staat, zo niet riskeert de eigenaar een boete. Het EPC wordt opgemaakt door een erkende energiedeskundige type A.

Hoogte van de administratieve sanctie

Het niet of onvolledig naleven door de verhuurder of zijn gemachtigde van de in dit artikel bedoelde verplichting kan vanaf 1 september 2021 bestraft worden met een administratieve geldboete.

Art. 2.

Deze beslissing maakt deel uit van het algemeen politiereglement van de stad Aarschot en wordt gepubliceerd op de stedelijke website.

¹⁰¹ Ingevoerd door de gemeenteraad op 11.03.2021, inwerkingtreding 27.03.2021

BIJLAGE 24. ZONAAL HORECAREGLEMENT (voorschriften omtrent brandveiligheid in horecazaken en gelijkaardige inrichtingen)

Goedgekeurd door de gemeenteraad op 08.09.2022.

Het zonaal horecareglement vervangt afdeling 8. Brandveiligheid in horecazaken van hoofdstuk III. De openbare veiligheid en gezondheid van het algemeen politiereglement.

HOOFDSTUK 1: ALGEMEEN

Dit hoofdstuk bepaalt de minimale eisen waaraan de opvatting, de bouw en de inrichting van horecazaken en gelijkaardige inrichtingen zoals bedoeld in artikel 1.3, toepassingsgebied, moeten voldoen om:

- het ontstaan, de ontwikkeling en de voortplanting van brand te voorkomen;
- de veiligheid van de aanwezigen te waarborgen;
- preventief het ingrijpen van de brandweer te vergemakkelijken.

1. TERMINOLOGIE

Artikel 1.1

Openbare inrichting: Alle inrichtingen, alsook hun aanhorigheden, die, al dan niet tegen betaling, voor het publiek toegankelijk zijn, ook al is de toegang voor bepaalde categorieën van personen beperkt zoals privéclubs, winkels, restaurants, drankgelegenheden, fitnessclubs, parochiezalen, scholen, gemeenschapsvoorzieningen, enz.

Artikel 1.2

Openbare inrichting 'niet-horeca': alle openbare inrichtingen andere dan horecazaken.

Artikel 1.3

Horecazaak: Een openbare inrichting waar gewoonlijk dranken en/of maaltijden van welke aard ook worden verstrekt tegen betaling voor gebruik ter plaatse. Zonder limitatief te zijn, wordt hieronder verstaan: alle cafés, danscafés, bars, danszalen, herbergen, privéclubs, thee- en koffiehuisen, hotels, restaurants, snackbars, frituren, concertzalen, discotheken en over het algemeen alle drankgelegenheden, met inbegrip van die welke in openlucht gelegen zijn, en van die welke al dan niet tegen betaling voor publiek toegankelijk zijn.

Inrichtingen en/of exploitaties die, inzake brandveiligheid, gereguleerd worden door een hogere federale of Vlaamse wetgeving vallen niet onder dit zonaal horecareglement.

Ook occasionele en reizende drankgelegenheden, evenals horeca-uitbatingen tijdens evenementen, vallen niet onder dit zonaal horecareglement.

Artikel 1.4

Voor de terminologie wordt verwezen naar bijlage 1 van het K.B. van 7 juli 1994 en latere wijzigingen tot vaststelling van de basisnormen voor de preventie van brand en ontploffing waaraan nieuwe gebouwen moeten voldoen.

Artikel 1.5

Voor de classificatie inzake reactie bij brand van de materialen wordt verwezen naar bijlage 5/1 van het koninklijk besluit van 12 juli 2012 tot vaststelling van de basisnormen voor de preventie van brand en ontploffing waaraan de nieuwe gebouwen moeten voldoen.

De reactie bij brand van een bouw materiaal is het geheel van eigenschappen van dit bouw materiaal met betrekking tot zijn invloed op het ontstaan en op de ontwikkeling van een brand.

Artikel 1.6

Onder netto-oppervlakte van een inrichting wordt verstaan de oppervlakte van een inrichting toegankelijk voor het publiek, verminderd met de oppervlakte van de tapkasten, podiums, vestiaires, bergingen, technische kokers, trappenhallen en sanitair.

Artikel 1.7

De nuttige breedte van een vluchtruimte (trappen, overlopen, sassen, evacuatiewegen, vluchterrassen, ...) is de vrije breedte zonder enige hindernis tot op een hoogte van ten minste 2 m. Men moet echter geen rekening houden met de wanduitkraging door plinten, trapbomen en voetingen voor zover zij niet hoger dan 1 meter boven de treden of boven de vloer zit. Hetzelfde geldt voor de leuning.

Artikel 1.8

Open keuken: keuken zonder brandwerende afscheiding naar de verbruikszaal.

Artikel 1.9

Terras: een gedeelte van een horecagelegenheid waar men in de open lucht kan zitten.

Artikel 1.10

Nuttig vermogen: vermogen vermeld in de technische gegevens of op het kenplaatje van het toestel

Artikel 1.11

De nieuw te plaatsen brandwerende deuren moeten geattesteerd worden door het BENORATG kenmerk of gelijkwaardig en dienen geplaatst te worden door een door ISIB gecertificeerde plaatser. Een kopie van het plaatsingsattest afgeleverd door de plaatser aan de bouwheer moet worden voorgelegd.

2. MAXIMAAL TOEGELATEN AANWEZIGEN

2.1 Capaciteit

Het maximaal aantal door de uitbater toegelaten aanwezigen in de inrichting wordt bepaald aan de hand van volgende criteria:

- minimum 1,4 personen per m² netto-vloeroppervlakte. Dit aantal wordt naar het juist hoger geheel getal afgerond.
- maximum 2,5 personen per m² netto-vloeroppervlakte. Dit aantal wordt naar het juist hoger geheel getal afgerond.
- voor inrichtingen waar de bezoekers uitsluitend gebruik maken van zitplaatsen, zoals verbruiksalons en restaurants, is het toegelaten aantal aanwezigen gelijk aan het aantal zitplaatsen;

Het maximaal aantal door de uitbater toegelaten personen bepaalt steeds het aantal uitgangen en de nuttige breedte van deze uitgangen en evacuatiewegen. Het maximaal toegelaten aantal aanwezigen moet vermeld worden in de exploitatiemap die in iedere instelling voorhanden moet zijn.

2.2 Zalen

Kunnen er meer dan 500 personen in verblijven, dan mogen deze zalen enkel ondergronds ingericht worden wanneer het verschil tussen het laagste vloerpeil van deze zalen en het dichtstbijzijnde gelegen evacuatieniveau niet groter is dan 3 meter.

Zijn voornoemde zalen bestemd voor maximum 500 personen dan mogen zij ondergronds ingericht worden op voorwaarde dat het voor het publiek toegankelijke laagste vloerpeil niet meer dan 4 meter beneden het gemiddelde peil der verschillende evacuatieniveaus van de inrichting

Het aantal uitgangen wordt bepaald zoals voor de compartimenten.

HOOFDSTUK 2: INPLANTING EN TOEGANGSWEGEN

Artikel 2.1

De toegangswegen tot de inrichting worden bepaald in akkoord met de brandweer volgens de leidraad van de basisnormen.

Artikel 2.2

Bijgebouwen, uitspringende daken, luifels, uitkragende delen of andere dergelijke toevoegingen zijn enkel toegelaten indien daardoor noch de evacuatie, noch de veiligheid van de personen, noch de actie van de brandweer in het gedrang komen.

HOOFDSTUK 3: COMPARTIMENTERING EN EVACUATIE

1. COMPARTIMENTERING

Artikel 3.1

De inrichting dient gecompartmenteerd te zijn van woongedeelten met overnachtingsmogelijkheden, ongeacht deze in gebruik zijn door de uitbater en/of derden.

Indien deze compartimentering structureel niet kan gerealiseerd worden, kan hiervan afgeweken worden mits volgende voorwaarden:

- het betreft een bestaande inrichting;
- enkel ten behoeve van de uitbater;
- de inrichting wordt voorzien van een algemene automatische branddetectieinstallatie overeenkomstig de norm NBN S21-100 deel 1 en 2;
- het akoestisch waarschuwingssignaal moet hoorbaar zijn in alle vertrekken van de woon- en overnachtingsmogelijkheid.

Artikel 3.2

Inrichtingen die deel uitmaken van winkelcentra, sporthallen, enz. moeten niet gecompartmenteerd zijn mits ze uitgerust zijn met een algemene automatische branddetectie-installatie. Het akoestisch waarschuwingssignaal moet hoorbaar zijn in de andere delen van het gebouw.

2. EVACUATIE VAN DE COMPARTIMENTEN

Artikel 3.3 Aantal uitgangen

De trappen, gangen en deuren, evenals de wegen die er naar toe leiden, hierna met de term “uitgang” aangeduid, moeten een snelle en gemakkelijke ontruiming van de aanwezigen mogelijk maken.

Elk compartiment heeft minimum:

- één uitgang indien de bezetting minder dan 100 personen bedraagt;
- twee uitgangen indien de bezetting 100 of meer dan 100 en minder dan 500 personen bedraagt;
- $2+n$ uitgangen waarbij n het geheel getal is onmiddellijk groter dan de deling door 1000 van de maximale bezetting van het compartiment, indien de bezetting 500 of meer dan 500 personen bedraagt.

Het aantal uitgangen van bouwlagen en lokalen wordt bepaald zoals voor de compartimenten. Het minimum aantal uitgangen kan door de brandweer verhoogd worden in functie van de bezetting en de configuratie van de lokalen.

Artikel 3.4 De uitgangen

De uitgangen zijn zoveel mogelijk gelegen in tegenovergestelde zones van het compartiment. De evacuatiewegen moeten zodanig verdeeld zijn dat ze onafhankelijk van elkaar uitkomen op de openbare weg of op een voldoende grote vrije ruimte om zich veilig van het gebouw te kunnen verwijderen.

Indien een deel van het gebouw waarin de publiek toegankelijke inrichting is gelegen, gebruikt wordt door de exploitant voor privé doeleinden, mag een uitgang van de inrichting ook dienst doen als uitgang van dit privé gedeelte.

Indien een deel van het gebouw waarin de inrichting is gelegen, door derden wordt gebruikt, mag dit gedeelte niet evacueren door de publiek toegankelijke inrichting. Voor dit gedeelte is een afzonderlijke uitgang vereist.

HOOFDSTUK 4: VOORSCHRIFTEN VOOR SOMMIGE BOUWELEMENTEN

STRUCTURELE ELEMENTEN

De structurele elementen (kolommen, dragende wanden, balken, vloeren,...) van de inrichting dienen een weerstand tegen brand te bezitten overeenkomstig onderstaande tabel of zijn gebouwd uit metselwerk of beton. Indien de inrichting deel uitmaakt van een groter geheel dienen de structurele elementen van de onderliggende bouwlagen eveneens te voldoen aan de gestelde eisen.

Structuur van het gebouw			
aantal bouwlagen	bovengrondse structuur	structurele elementen van het dak	ondergrondse structuur**
1	n.v.t.	n.v.t.	R 60
2/3	R 30	R 30*	R 60
>3	R 60	R 30*	R 60

*Dit voorschrift is niet van toepassing indien het dak aan de binnenkant beschermd is door een bouwelement met EI 30.

**met inbegrip van de vloer van het laagste evacuatie niveau.

In functie van de bezetting en grootte van de inrichting kan de brandweer steeds strengere eisen opleggen.

HOOFDSTUK 5: VOORSCHRIFTEN INZAKE CONSTRUCTIE VAN COMPARTIMENTEN EN EVACUATIEWEGEN

1. COMPARTIMENTEN

Artikel 5.1

De wanden tussen compartimenten hebben ten minste de brandwerendheid van de structurele elementen. Een minimum brandwerendheid EI 30 is steeds vereist. De verbinding gebeurt via zelfsluitende of bij brand zelfsluitende deuren met een brandwerendheid EI1 30.

Artikel 5.2

Woongedeelten met overnachtingsmogelijkheden dienen, ongeacht of deze in gebruik zijn door de exploitant en/of door derden, steeds brandveilig gescheiden of beveiligd te zijn.

Volgende opties zijn mogelijk:

Bewoning		Wanden, vloeren, plafonds EI60	Wanden, vloeren, plafonds EI30	Verbindingsdeur (*) EI130	Automatische branddetectie in horecazaak (**)	Afzonderlijke uitgang (***)
Exploitant uitbater	Optie 1	X		X		
	Optie 2				X	
Derden	Optie 1	X		X		X
	Optie 2		X	X	X	X

(*) zelfsluitend of zelfsluitend bij brand

(**) zie hoofdstuk 7, punt 4

(***) Op een evacuatie niveau mogen geen uitstalramen van bouwdelen met een commerciële functie, die geen EI 30 hebben, uitgeven op de evacuatiweg die de uitgangen van andere bouwdelen verbindt met de openbare weg, met uitzondering van de laatste 3 m van deze evacuatiweg. De aanwezigen moeten het gebouw snel en veilig kunnen ontruimen.

2. TRAPPEN

Artikel 5.3 Trappenhuizen

De trappen die verscheidene compartimenten verbinden zijn omsloten.

De binnenwanden van de trappenhuizen hebben minstens de brandwerendheid van de structurele elementen. Een minimum brandwerendheid EI 30 is steeds vereist. Hun buitenwanden mogen beglaasd zijn indien deze openingen over tenminste 1 m zijdelings afgezet zijn met een element met E 30.

De trappenhuizen moeten toegang geven tot een evacuatieniveau.

Op iedere bouwlaag wordt de verbinding tussen het compartiment en het trappenhuis verzekerd door een zelfsluitende of bij brand zelfsluitende deur met EI1 30 die opendraait in de vluchtzin.

Op een evacuatieniveau leidt iedere trap naar buiten, hetzij rechtstreeks, hetzij via een evacuatieweg die beantwoordt aan de voorschriften van artikel 5.6.

De nieuw te bouwen trappen gelegen in een trappenhuis hebben evenals de overlopen R 30. Er wordt evenwel geen stabiliteit bij brand vereist voor de trappen en de overlopen die uitsluitend zijn samengesteld uit materialen van klasse A1, met een smeltemperatuur groter dan 727°C (staal voldoet bijvoorbeeld aan deze voorwaarde, aluminium en glas voldoen niet aan deze voorwaarde);

Bovenaan de trappenhuizen moeten rookluiken met een doorsnede van minimum 1 m² aangebracht worden, te bedienen van op het gelijkvloers. Indien trappenhuizen maximaal twee bovengrondse verdiepingen, met elk een oppervlakte kleiner dan of gelijk aan 300 m², met het evacuatieniveau verbinden, mag de oppervlakte van de verluchtingsopening beperkt worden tot 0,5 m².

Artikel 5.4 Trappen

Publiek toegankelijke lokalen in boven- of kelderverdiepingen moeten voorzien zijn van vaste trappen, zelfs wanneer er andere toegangsmiddelen zoals liften aanwezig zijn.

De trappen, welke dienst doen als vluchtweg van een inrichting, hebben volgende kenmerken:

- zij zijn aan beide zijden uitgerust met leuningen. Voor de trappen met een nuttige breedte, kleiner dan 1,20 m, is één leuning voldoende;
- de trappen moeten in totaal ten minste een vrije breedte hebben die, in centimeter, gelijk is aan het aantal personen die ze moeten gebruiken om de inrichting te verlaten, vermenigvuldigd met 1,25 voor dalende en met 2 voor stijgende trappen;
- de aantrede van de treden is in elk punt ten minste 0,20 m;
- de optrede van de treden mag niet meer dan 18 cm bedragen;
- hun helling mag niet meer dan 75% bedragen (maximale hellingshoek 37°);
- zij zijn van het "rechte" type. Maar "wenteltrappen" worden toegestaan zo ze verdreven treden hebben en zo hun treden, naast voormelde vereisten, ten minste 24 cm aantrede hebben op de looplijn.
- de treden moeten slipvrij zijn.

Het aantal trappen wordt bepaald zoals voor de compartimenten. Elk compartiment heeft minimum:

- één trap indien de bezetting minder dan 100 personen bedraagt;
- twee trappen indien de bezetting 100 of meer dan 100 en minder dan 500 personen bedraagt;
- 2+n trappen waarbij n het geheel getal is onmiddellijk groter dan de deling door 1000 van de maximale bezetting van het compartiment, indien de bezetting 500 of meer dan 500 personen bedraagt.

Het minimum aantal trappen kan door de brandweer verhoogd worden in functie van de bezetting en de configuratie van de lokalen. Roltrappen evenals hellende vlakken met een helling van meer dan tien percent, komen niet in aanmerking om aan de eisen van dit artikel te voldoen.

De nuttige breedte van traparmen, overlopen en sassen is ten minste gelijk aan 0,80 m. De evacuatiecapaciteit van trappen ten opzichte van gelijkvloerse evacuatiewegen wordt gedeeld door 1,25 voor dalende trappen en door 2 voor stijgende trappen.

Voor een trap bedraagt de horizontaal afgelegde afstand de te overbruggen verticale hoogte vermenigvuldigd met 2,5.

3. EVACUATIEWEGEN EN VLUCHTTERRASSEN

Artikel 5.5

De evacuatiewegen worden oordeelkundig verdeeld over de inrichting en moeten een snelle en gemakkelijke ontruiming van de personen toelaten.

Artikel 5.6

De verticale binnenwanden van de evacuatiewegen en de toegangsdeuren tot deze wegen moeten minstens een brandwerendheid EI 30 bezitten. De deuren van lokalen voor sanitaire voorzieningen moeten geen brandwerendheid hebben.

De nuttige breedte bedraagt ten minste 0,80 m voor de evacuatiewegen en de deuren.

Artikel 5.7 Draaizin van uitgangdeuren

De deuren die gelegen zijn in de evacuatiewegen kunnen gemakkelijk geopend worden en draaien ofwel in beide richtingen ofwel in de richting van de uitgang over een minimale hoek van 90°:

- Voor instellingen waarvan de capaciteit maximum 49 personen bedraagt, mag de deur naar binnen draaien.
- Voor instellingen met een capaciteit van meer dan 49 en minder dan 100 personen en die meer dan één uitgang bezitten, moet ten minste één uitgangdeur in beide richtingen ofwel in de richting van de uitgang opendraaien.
- Voor inrichtingen met een capaciteit vanaf 100 personen moeten alle uitgangdeuren in beide richtingen ofwel in de richting van de uitgang opendraaien.

Draaideuren, draaipaaftjes en schuifdeuren in de evacuatiewegen en uitgangen zijn verboden. Het gebruik van sleutelkastjes is eveneens verboden.

De automatische schuifdeuren die als uitgang kunnen toegepast worden zijn uitgevoerd met anti-paniekbeslag zodat ze opendraaien in de vluchtzin wanneer er een lichte druk wordt uitgeoefend op de deurpanelen.

De automatische schuifdeuren zijn voorzien van fail-safe veiligheidsfuncties zodat ze bij stroomuitval of storing van de aandrijving automatisch openen over de volledige doorgangsbreedte en in open stand blijven staan. Deze deuren tellen niet mee voor wat betreft het aantal en de breedte van de uitgangen aangezien deze deuren niet opendraaien in de vluchtrichting.

De buitendeuren welke rechtstreeks op de openbare weg uitgeven, mogen niet over voetpaden, fietspaden en de rijbaan opendraaien. Indien deze deuren noodzakelijkerwijze naar binnen draaien dienen zij te kunnen openslaan tegen een vast gedeelte van het gebouw en er stevig aan bevestigd worden. Gedurende de openingsuren zijn deze deuren in geopende stand vastgezet.

Artikel 5.8

De deuren op deze wegen mogen geen vergrendeling bezitten die de evacuatie kan belemmeren.

De af te leggen afstand vanuit elk punt van de inrichting of compartiment tot aan de dichtstbijzijnde uitgang bedraagt maximaal 30 m. Indien de uitgang uitgaat op een evacuatieweg bedraagt de maximale af te leggen weg 45 m tot in de open lucht of tot het dichtstbijzijnde trappenhuis. Voor een trap bedraagt de horizontaal afgelegde afstand de te overbruggen verticale hoogte vermenigvuldigd met 2.5.

De lengte van doodlopende evacuatiewegen mag niet meer dan 15 m bedragen.

In functie van de bezetting en de configuratie van de inrichting kunnen deze maximaal af te leggen afstanden door de brandweer gereduceerd worden.

Artikel 5.9

De uitgangswegen en -deuren moeten in totaal een nuttige breedte hebben die ten minste gelijk is, in centimeter, aan het maximum aantal in de instelling toegelaten personen. De totale uitgangsbreedte dient evenredig over alle uitgangen verdeeld te worden.

Het berekenen van de nuttige breedte moet gesteund zijn op de veronderstelling dat, bij het verlaten van het gebouw, alle personen van een verdieping samen de naburige verdieping vervoegen en dat deze ontruimd is als zij er aankomen. Bij de berekening wordt steeds rekening gehouden met de smalste doorgang op een evacuatieweg.

De nuttige breedte bedraagt ten minste 0,80 m voor de evacuatiewegen en de deuren.

Artikel 5.10

De vleugels van glazen deuren moeten een merkteken dragen dat volstaat om zich rekenschap te geven van hun aanwezigheid.

Artikel 5.11

Voor alle niveaus wordt het volgnummer duidelijk aangebracht op de overlopen en in de vluchtruimten bij trappenhuis en liften. De uitgangen en nooduitgangen dienen aangeduid te worden met pictogrammen zoals beschreven in de Codex, Boek III, Titel 6 Veiligheids- en gezondheidssignalering.

Artikel 5.12

Deuren die niet naar een uitgang leiden, moeten een duidelijke vermelding “geen uitgang” dragen.

Artikel 5.13

Het is verboden om het even welke voorwerpen, die de doorgang kunnen belemmeren of de vrije breedte kunnen verminderen, in de uitgangen te plaatsen of te laten plaatsen.

HOOFDSTUK 6: VOORSCHRIFTEN VOOR SOMMIGE LOKALEN EN TECHNISCHE RUIMTEN

1. TECHNISCHE LOKALEN EN RUIMTEN

Artikel 6.1 Algemeen

Een technisch lokaal of een geheel van technische lokalen vormt minstens één compartiment. Een stookplaats mag enkel voor desbetreffend doel worden aangewend (geen opslag, berging, omkleedruimte).

Artikel 6.2 Stookplaatsen

Onder vermogen van een verwarmingsinstallatie wordt verstaan het nominaal vermogen van de installatie:

- Indien het vermogen van de centrale stookinstallatie kleiner dan of gelijk is aan 30 kW is een stookplaats niet vereist. De ruimte dient wel voorzien te zijn van voldoende verluchting.
- Indien het vermogen van de centrale stookinstallatie groter dan 30 kW en kleiner dan 70 kW bedraagt, moet deze ondergebracht worden in een technisch lokaal met wanden van minstens (R)EI 60. De toegang tot dit lokaal geschiedt via een zelfsluitende deur met minstens EI1 30. De verluchting van het lokaal moet voldoen aan de norm NBN B61-002. De bepalingen van dit punt gelden niet voor de lokalen waarin slechts generatoren op gas met gesloten verbrandingsruimte met mechanische trek (type C*2, C*3) opgesteld zijn.
- Centrale stookinstallaties met een vermogen ≥ 70 kW, worden ondergebracht in stookplaatsen waarvan de opvatting en uitvoering voldoen aan de voorschriften van de norm NBN B61-001 +A1:1996. Deze conformiteit moet worden geattesteerd. De stookplaats mag niet rechtstreeks uitgeven in een ruimte die toegankelijk is voor het publiek.

In afwijking op deze norm mogen de stookafdelingen en hun bijvertrekken verbonden worden met de andere gedeelten van het gebouw via een zelfsluitende deur EI1 60 op voorwaarde dat deze niet uitgeeft op een trappenhuis noch op een liftoverloop noch in een lokaal met bijzonder risico. De deur draait in de vluchtzin.

Artikel 6.3 Brandstofvoorraad

In de inrichting moeten bovengrondse vloeistofhouders in een afzonderlijk en goed verlucht lokaal geplaatst worden. De binnenwanden van dit lokaal moeten minimaal een brandwerendheid van (R)EI 60 hebben. De deuren in die wanden moeten zelfsluitend zijn en moeten een brandwerendheid EI1 30 hebben.

De toevoerleiding tussen de brandstoftank en de brander en de terugloopleiding moeten wat de op vloeibare brandstof werkende verwarmingsinstallaties betreft, stevig bevestigd en uit metaal vervaardigd zijn. De brandstofopslagplaatsen voor vloeibare brandstoffen moeten voorzien zijn van een vloeistofdichte inkuiping die de volledige inhoud van de tank kan opvangen. Dit voorschrift is niet van toepassing indien de opslag gebeurt in een dubbelwandige houder (maximum 5000 liter) met lekdetectie.

Artikel 6.4 Warme luchtverwarming

Bij warme luchtverwarming moeten de luchtkanalen uit niet-brandbaar materiaal vervaardigd zijn en moet de handbediening van de generator buiten de stookplaats aangebracht worden. Deze handbediening moet op een centrale plaats gesitueerd zijn.

Artikel 6.5 Verwarmingsinstallaties

De verwarmingsinstallaties beantwoorden aan de voorschriften van de bestaande reglementeringen en normen. Ze worden geplaatst volgens de code van goed vakmanschap en zijn steeds in goede staat van werking en onderhoud, zodat ze een voldoende veiligheid verzekeren.

Elektrische verwarmingstoestellen die een zichtbare elektrische weerstand bevatten, houders met vloeibare brandstoffen en installaties met brandbaar gas in verplaatsbare recipiënten zijn verboden, voor zover geplaatst in het gebouw. De verwarmingstoestellen, behalve de elektrische toestellen en de luchtdichte gastoestellen met gevelafvoer, zijn verbonden met een schoorsteen die de rook afvoert.

De voedingsleidingen naar de verbruikstoestellen zijn vast met eventuele uitzondering van het laatste deel van de leiding. Soepele leidingen moeten voldoen aan NBN EN 559.

Artikel 6.6 Gastoevoer

De gasmeter moet in een goed verluchte ruimte worden aangebracht. De gasleidingen zijn geel geschilderd. Op elke gastoevoerleiding moet een afsluitkraan geplaatst worden die op de voorgevel buiten het gebouw gesignaleerd moet worden overeenkomstig de voorschriften van de distributiemaatschappij.

Artikel 6.7 Wetgeving

Verplichtingen inzake ingebruikname, onderhoud en nazicht van een centrale stookplaats dienen te gebeuren conform het Besluit Vlaamse Regering van 8 december 2006 betreffende het onderhoud en het nazicht van stooktoestellen voor de verwarming van gebouwen of voor de aanmaak van warm verbruikswater.

Artikel 6.8 Aanwezigheid van gasrecipiënten

De aanwezigheid van gasrecipiënten met vloeibaar gemaakte petroleumgassen (propan, butaan, LPG) is binnen publiek toegankelijke gebouwen en plaatsen verboden.

Volle flessen moeten voorzien zijn van een zegel, die geplaatst is aan de uitgang van de kraan en die identificeerbaar is door de vermelding van de code van het vulcentrum dat de vulling heeft verzekerd. Elke fles moet geëtiketteerd zijn. Op het etiket dient de naam van de verdeler te staan, de hoeveelheid gas en de benaming van het gas. De datum van de laatste fleskeuring dient aanwezig te zijn op de gasfles.

Butaan- en propaangas in flessen, evenals de lege flessen, moeten in de open lucht worden ondergebracht. De recipiënten dienen op minstens 3 meter afstand te staan van kelderopeningen, rioolmonden en andere lager gelegen delen zodanig dat ontsnapte gassen zich niet kunnen verzamelen. Er moeten voldoende voorzorgsmaatregelen tegen het omvallen van de flessen worden genomen.

Extra info omtrent het veilig gebruik van gasflessen kan u terugvinden op de website

<https://www.febupro.be/nl/veiligheid-reglementering-flessen/>

Flessen met koolzuurgas (CO₂) moeten steeds rechtop geplaatst worden en stevig vastgemaakt zodat zij niet kunnen omvallen. De ruimte waarin deze flessen zich bevinden moet steeds voldoende geventileerd zijn. Indien er door de aanwezigheid van flessen met koolzuurgas verstikkingsgevaar bestaat, moet in de opslagruimte een CO₂-detectorvoorzien worden op maximaal 1,5 meter boven het vloeroppervlak.

2. KEUKEN

Keukens worden van andere bouwdelen gescheiden door wanden EI 60. Elke doorgang of doorgeefluik wordt afgesloten door een zelfsluitende of bij brand zelfsluitende deur of luik EI 130.

De keuken dient niet gecompartmenteerd ten opzichte van het voor het publiek toegankelijke gedeelte:

- indien het totaal nuttig vermogen van alle bak- en braadtoestellen (elektrisch of gas) beperkt is tot maximum 20 kW. Alle keukentoeestellen, die uitgerust zijn met een automatisch blussysteem en afsluiting van de energietoevoer, moeten niet worden meegerekend in het totale nuttig vermogen van de keuken;
- indien uitsluitend de aanwezigheid van 1 huishoudelijke elektrische friteuse (woktoestel), voorzien van het CE keurmerk en een maximale olie-inhoud van 8 liter. Deze friteuse (wok) bevindt zich op een vaste locatie en kan op een veilige manier elektrisch afgeschakeld worden door de uitbater en/of personeel. In de buurt van toestel is het metalen deksel van de friteuse (wok) aanwezig. In alle andere gevallen dienen de aanwezige friteuses (woktoestellen) beveiligd te worden met een automatisch blussysteem met afsluiting van de energietoevoer.

HOOFSTUK 7: UITRUSTING VAN DE GEBOUWEN

1. ELEKTRISCHE LAAGSPANNINGSINSTALLATIES VOOR DRIJFKRACHT, VERLICHTING EN SIGNALISATIE

Artikel 7.1 Algemeen

De installaties voldoen aan de voorschriften van de geldende wettelijke en reglementaire teksten evenals aan het reglement op de Elektrische Installaties (Boek 1, 2 en 3)

Artikel 7.2 Veiligheidsverlichting

De evacuatiewegen, de vluchtterrassen, de overlopen van de trappenhuizen, de liftkooien, de lokalen toegankelijk voor het publiek, de keuken en de voornaamste stroomborden moeten voorzien worden van een degelijke veiligheidsverlichting, conform NBN EN 1838, die een voldoende lichtsterkte heeft om een gebouw veilig te ontruimen. De veiligheidsverlichting moet automatisch en onmiddellijk in werking treden bij het uitvallen van de gewone verlichting en minstens één uur zonder onderbreking kunnen functioneren. De veiligheidsverlichting moet minstens een lichtsterkte hebben van 1 lux ter hoogte van de grond in de as van de vluchtweg en 5 lux op gevaarlijke plaatsen.

Lokalen met een bezetting van 100 of meer personen dienen tevens met een antipaniekverlichting uitgerust worden om de verplaatsing van de aanwezigen naar de evacuatieweg mogelijk te maken en de kans op paniek te verkleinen.

De veiligheidsverlichtingsarmaturen moeten conform zijn aan NBN EN 60598-2-22.

2. BRANDBESTRIJDINGSMIDDELEN

De brandweer bepaalt de blusmiddelen in functie van de aard en de omvang van het gevaar.

Volgende leidraad wordt gehanteerd:

- Op elke verdieping en per 150 m² dient er minstens één bluséénheid te worden voorzien. Draagbare snelblussers moeten CE gemarkeerd zijn en in overeenstemming met de Europese normenreeks EN3. De aanwezige blusmiddelen moeten goed zichtbaar en bereikbaar zijn opgehangen. Zij moeten steeds onmiddellijk in werking kunnen worden gebracht. In publiek toegankelijke lokalen mogen enkel draagbare schuimblussers gebruikt worden. Poeder- en CO₂-blussers worden enkel toegelaten in technische of in niet publiek toegankelijke lokalen.

- Muurhaspels met axiale voeding, conform NBN EN 671-1, zijn verplicht in ieder compartiment dat groter is dan 500 m². Ieder punt in het compartiment moet bereikt kunnen worden door de waterstraal van de straalpijp.
- In de keuken dient een geschikt branddeken voorzien te worden. Dit dient gebruiksklaar aan de muur bevestigd te worden.

Het brandbestrijdingsmateriaal moet goed onderhouden worden, beschermd zijn tegen de vorst, doelmatig gesignaleerd, gemakkelijk bereikbaar en oordeelkundig verdeeld. Het moet steeds onmiddellijk in werking kunnen gebracht worden.

3. INSTALLATIES VOOR MELDING, WAARSCHUWING EN ALARMERING

De gebruikers van het gebouw dienen in geval van brand op de hoogte gebracht te worden dat ze het gebouw dienen te verlaten. Daartoe is het gebouw uitgerust met een gepaste alarminstallatie. De alarminstallatie is aangesloten op het elektriciteitsnet en eveneens voorzien van een autonome stroombron. De installatie bestaat minstens uit 1 drukknop per bouwlaag gekoppeld aan een geluidssignaal dat overal in het gebouw hoorbaar is. De plaatsing van een alarminstallatie is o.a. verplicht in volgende gevallen:

- meerdere, al of niet publiek toegankelijke lokalen, zijn in gebruik
- nachtbezetting in het gebouw
- bezetting > 100 personen

Voor grotere inrichtingen (> 300 personen) kan de brandweer een gesproken boodschappensysteem opleggen.

4. AUTOMATISCHE BRANDDETECTIE

Afhankelijk van de grootte, de bezetting, aanwezige risico's en de configuratie van de inrichting (verdiepingen, meerdere lokalen, ...) kan door de bevoegde brandweerdienst een algemene automatische branddetectie-installatie opgelegd worden. De algemene automatische branddetectie-installatie dient te voldoen aan de NBN S 21-100-1&2. Alle producten met dezelfde functie, zoals beschreven in de norm NBN S 21-100-1&2, die rechtmatig in een andere lidstaat van de Europese Unie of in Turkije zijn vervaardigd en/of in de handel zijn gebracht of die rechtmatig zijn vervaardigd in een EVA-land (4) dat partij is bij de Overeenkomst betreffende de Europese Economische Ruimte, worden eveneens aanvaard.

Voor grotere inrichtingen (> 300 personen) kan de brandweer opleggen dat de activering van het auditieve alarmsysteem en/of automatische branddetectie moet gepaard gaan met het automatisch stoppen van de muziekinstallatie, het stilleggen van verluchttingsinstallaties en het aanschakelen van de verlichting in de inrichting om een veilige en snelle evacuatie van de aanwezigen te verzekeren.

5. ANDERE TECHNISCHE INSTALLATIES

In functie van de risico's kan de brandweerzone bijkomende eisen opleggen voor andere technische installaties (verluchting, R.W.A. installaties, ...).

HOOFDSTUK 8: BEKLEDINGSMATERIALEN

1. ALGEMEEN

Gemakkelijk brandbare materialen, zoals papier, karton, doeken, rietmatten, stro, boomschors en kunststoffen mogen niet als wand- of plafondbekleding of als versiering aangebracht worden.

2. NIET VAST BEVESTIGDE BEKLEDINGEN

Artikel 8.1

Horizontaal aangebrachte doeken en versieringen zijn verboden. Verticaal hangende doeken mogen geen deur of uitgang aan het zicht onttrekken of het gebruik ervan bemoeilijken.

Artikel 8.2

Voor doeken en overgordijnen geldt klasse M2 conform NF P 92501-7 of Class 2 conform NBN EN 13773.

3. VLOER-, WAND EN PLAFONDBEKLEDINGEN

	Type	Eisen reactie bij brand
Technische ruimten, parkeerruimten, machinekamers, technische schachten	Verticale wanden	A2-s3, d2
	Plafonds en verlaagde plafonds	A2-s3, d0
	Vloeren	A2 _{fl} -s2
Zalen	Verticale wanden	C-s2, d2
	Plafonds en verlaagde plafonds	C-s2, d0
	Vloeren	C _{fl} -s2
Collectieve keukens	Verticale wanden	A2-s3, d2
	Plafonds en verlaagde plafonds	A2-s3, d0
	Vloeren	B _{fl} -s2
Evacuatiewegen	Verticale wanden	C-s2, d2
	Plafonds en verlaagde plafonds	C-s2, d0
	Vloeren	C _{fl} -s2

Volle, hardhouten parketvloeren die op een betonnen ondervloer aangebracht zijn, worden als Cfl-s2 gerangschikt.

Houten lambriseringen tot op een hoogte van 1.5 m zijn toegestaan.

4. MEUBILAIR

Bij de vernieuwing van het meubilair moeten de bekledingsmaterialen van zitbanken een verbeterd brandgedrag hebben volgens de normen NBN EN 1021-1 en NBN EN 1021-2.

HOOFDSTUK 9: ONDERHOUD EN PERIODIEKE CONTROLE

Vooraleer het publiek toegelaten wordt in de instelling, controleert de uitbater de veiligheidsverlichting en onderzoekt de toestand van de uitgangen. De technische uitrusting van de inrichting wordt in goede staat gehouden. De exploitant laat op zijn verantwoordelijkheid periodiek de nodige keuringen, onderzoeken en controles uitvoeren. De exploitant moet volgende installaties periodiek laten nazien:

Installatie	Controle-orgaan	Document	periodiciteit
Centrale verwarming			
Periodiek onderhoud (gebruiker)			
Vloeibaar brandstoffen (o.a. stookolie) vanaf 20 kW	Erkende technicus vloeibare brandstof	Reinigings- en verbrandingsattest	Jaarlijks
Gasvormige brandstoffen (o.a. aardgas) vanaf 20 kW	Erkende technicus gasvormige	Reinigings- en verbrandingsattest	2-jaarlijks

	brandstof G1/G2/G3*		
Vaste brandstoffen (o.a. steenkool, pellets). Alle ongeacht het vermogen	Geschoold vakman (geen erkenning nodig)	Reinigingsattest	Jaarlijks
Schouwen	Schoorsteenveger - vakbekwaam (geen erkenning vereist)	Reinigingsattest	Jaarlijks (vloeibare- en vaste brandstoffen) 2-jaarlijks (aardgas)
Individuele verwarmingstoestellen	Geschoold vakman ¹	Onderhoudsattest	Jaarlijks voor vloeibare en vaste brandstoffen 2-jaarlijks voor aardgas
Dichtheidsproef gasinstallatie	EDTC of Cergagasinstallateur	Keuringsattest of controleverslag	5- jaarlijks
Gashouders (tanks \geq 300 l)	EDTC	Keuringsattest of controleverslag	5- jaarlijks
Brandbestrijdingsmiddelen -handsnelblussers - haspels	Gespecialiseerde onderneming door BELAC geaccrediteerd of gespecialiseerde personen	Onderhoudsattest	Jaarlijks
Elektrische installaties incl. veiligheidsverlichting en productie-installaties	EDTC	Keuringsattest of controleverslag	5-jaarlijks laagspanning Jaarlijks hoogspanning
Veiligheidsverlichting	EDTC of gespecialiseerde onderneming	Goedkeuringsverslag met de norm NBN EN 1838 en goede werking	Bij ingebruikname
Controle goede werking veiligheidsverlichting	Exploitant of zijn aangestelde competente persoon	Registratie van testresultaten in een logboek	3- maandelijks
Alarminstallatie	Geschoold vakman ²	Onderhoudsverslag	Jaarlijks
Branddetectie			
Gelijkvormigheid nieuwe installatie	BELAC geaccrediteerde controle-instelling of gespecialiseerde onderneming gecertificeerd door BOSEC of een Europees equivalent	Goedkeuringsverslag: bewijs goede werking en plaatsing volgens goed vakmanschap zoals de NBN S 21-100-1&2	Bij ingebruikname

Periodieke keuring	BELAC geaccrediteerde controle-instelling (EDTC)	Keuringsattest	3-jaarlijks
Branddetectie Onderhoudsbeurten	Gespecialiseerde onderneming gecertificeerd door BOSEC of een Europees equivalent	Onderhoudsverslag en verklaring van overeenkomst van goede werking	Jaarlijks
Personenliften	EDTC	Keuringsattest	3-maandelijks door niet-gecertificeerde onderhoudsdienst 6-maandelijks door gecertificeerde onderhoudsdienst
Goederenliften	EDTC	Keuringsattest	Jaarlijks
Neonverlichting, werkend op hoogspanning	EDTC	Keuringsattest of controleverslag	Jaarlijks

- EDTC: Externe Dienst voor Technische Controle, BELAC geaccrediteerde controle-instelling.
- BELAC: Belgische Accreditatie- instelling.
- Cerga gasinstallateur (voorheen ook genoemd "gehabiliteerde gasinstallateur"): is een erkende vakman die beschikt over een kwaliteitslabel voor gasinstallaties.
- G1: stooktoestel waarvan de verbrandingslucht ontnomen wordt uit het stooklokaal (atmosferische gasketel),
- G2: stooktoestel waarvan de verbrandingslucht niet ontnomen wordt uit het stooklokaal maar rechtstreeks van buiten (gasunit),
- G3: gasketel met ventilatorbrander.
- BOSEC: is een organisatie van verzekeringsmaatschappijen die een norm hebben opgesteld betreffende branddetectiesystemen. Deze norm is een kwaliteitssymbool van degelijkheid.
- Geschoold vakman1: persoon die vakbekwaam is in het onderhouden van een individueel gasverwarmingstoestel.
- Geschoold vakman2: persoon die vakbekwaam is in het onderhouden van een alarminstallatie.
- Competent persoon: persoon die de exploitant aanwijst om supervisie te doen en hem de nodige toestemming geeft om het onderhoud te doen. Van deze persoon wordt verwacht dat hij/zij de wetten en normen kent en daarnaar handelt.

De data van deze onderzoeken en de verrichte vaststellingen worden in het veiligheidsregister (hoofdstuk 10, punt 6) genoteerd. Aan de blusapparaten moet bovendien een controlekaart bevestigd zijn. Deze map moet steeds ter beschikking van de burgemeester en van de bevoegde ambtenaren worden gehouden. Iedere vermelding in het veiligheidsregister wordt gedateerd en ondertekend.

HOOFDSTUK 10: UITBATINGSVOORSCHRIFTEN

1. ALGEMEEN

Buiten hetgeen voorzien is door het zonaal horecagelement neemt de uitbater alle nodige maatregelen om de personen, aanwezig in de inrichting, te beschermen tegen brand, paniek en ontploffing.

2. VERZEKERINGEN

Indien de instelling behoort tot één van de categorieën van inrichtingen, die opgenomen zijn in de lijst van art.1 van het K.B. van 28 februari 1991 betreffende de inrichtingen die onder toepassing vallen van hoofdstuk 2 van de wet van 30 juli 1979, betreffende de preventie van brand en ontploffingen en betreffende de verplichte verzekering van de burgerlijke aansprakelijkheid in dergelijke gevallen, dient er een verzekering burgerrechtelijke aansprakelijkheid ingeval van brand en ontploffing afgesloten te worden.

3. VUURWERK

Het gebruik van pyrotechnisch materiaal in de inrichting is verboden.

4. VOORLICHTING VAN HET PERSONEEL INZAKE BRANDPREVENTIE

De verantwoordelijke en het personeel van de inrichting moeten op de hoogte zijn van de gevaren die zich bij brand in de inrichting kunnen voordoen. In het bijzonder dienen zij over voldoende kennis te beschikken in verband met:

- de detectie en het alarm;
- de te nemen schikkingen om de veiligheid van de personen te verzekeren;
- het bestaan en de werking van de brandbestrijdingsmiddelen.

5. PLANNEN

Aan elke ingang van een grote inrichting (meerdere verbruikszalen) moet een correct georiënteerd plan van de inrichting opgehangen worden, bedoeld om de hulpdiensten in te lichten, dat de plaats aanduidt van:

- de trappen en de evacuatiewegen;
- de beschikbare brandbestrijdingsmiddelen;
- in voorkomend geval, het stopmechanisme van het ventilatiesysteem;
- in voorkomend geval, het overzichtsbord van het detectie- en alarmsysteem;
- de stookplaatsen;

6. VEILIGHEIDSREGISTER

In elke inrichting dient een veiligheidsregister ter inzage te liggen voor de bevoegde personen. Dit register bevat informatie over veiligheidsvoorschriften en vergunningen:

- exploitatievergunning
- meest recente brandweerverslag
- verslagen van periodieke controles
- verzekeringspolis en attest burgerrechtelijke aansprakelijkheidsverzekering tegen brand en ontploffing (KB 28/02/1990).

HOOFDSTUK 11: SLOTBEPALINGEN

1. OVERGANGSPERIODE

U kan een aanpassingsperiode aanvragen aan de burgemeester om aan de vastgestelde inbreuken te verhelpen. Deze aanpassingsperiode loopt tot 31 december 2027. U moet hiervoor binnen de 30 dagen na ontvangst van het brandweerverslag een gemotiveerd dossier indienen bij de burgemeester. Het dossier moet alle inlichtingen, een stappenplan met timing, gedetailleerde plannen en een verklaren nota bevatten.

Op alle inbreuken van de wettelijke controles is deze overgangsmaatregel niet van toepassing. Ook voor acute veiligheidsproblemen kan de brandweer kortere uitvoeringstermijnen opleggen.

2. AFWIJKINGEN

De burgemeester kan, indien het onmogelijk is te voldoen aan een of meerdere specificaties van deze reglementering, afwijkingen toestaan voor bestaande gebouwen. Alternatieve oplossingen moeten een veiligheidsniveau bieden dat ten minste gelijk is aan het niveau vereist in de voorschriften.

De vraag tot het bekomen van een afwijking, in te dienen bij de burgemeester, dient duidelijk gemotiveerd te zijn. Gedetailleerde plannen, een verklarende nota, de te nemen bijkomende veiligheidsmaatregelen enz. dienen bijgevoegd. Afwijkingen kunnen alleen toegestaan worden mits een gunstig advies van de brandweer.

3. WIJZIGINGEN

Bij elke wijziging van exploitatie of exploitant, bij transformatie- of renovatiewerken, vernieuwing van de binneninrichting, bij wijziging van de netto-vloeroppervlakte, bij bestemmingswijziging en bij elke wijziging die de brandveiligheid kan beïnvloeden, dient voorafgaandelijk een brandveiligheidsverslag aangevraagd bij de burgemeester.

De aanvraag voor het brandveiligheidsverslag moet minstens 30 dagen voor de openingsdatum schriftelijk bij de burgemeester ingediend worden.

Het openhouden, openen of heropenen van inrichtingen vermeld onder hoofdstuk 2 van deze reglementering is onderworpen aan een exploitatievergunning af te leveren door de burgemeester, na advies van de brandweer. Deze toelating is steeds herzienbaar.

4. INWERKINGTREDING

Onderhavig reglement treedt in werking met ingang van datum van goedkeuring door de zoneraad en de individuele gemeenteraden.

Goedgekeurd door de gemeenteraad op 12.05.2022, inwerkingtreding 01.06.2022

HOOFDSTUK 1: ALGEMENE VOORWAARDEN

AFDELING 1. ALGEMEEN

Dit hoofdstuk bepaalt de minimale veiligheidseisen waaraan tijdelijke inrichtingen en evenementen moeten voldoen om:

- het ontstaan, de ontwikkeling en de voortplanting van brand te voorkomen;
- de veiligheid van de aanwezigen te waarborgen;
- preventief het ingrijpen van de brandweer te vergemakkelijken

Het exploiteren van een inrichting vermeld onder artikel 1.1 van deze reglementering is onderworpen aan een toelating af te leveren door de burgemeester, na advies van de brandweer.

AFDELING 2. TOEPASSINGSGEBIED

Artikel 1.1

Onverminderd de voorschriften van andere reglementeringen, vermeld in artikel 1.2, die van toepassing kunnen zijn, zijn de bepalingen van dit zonaal reglement van toepassing op alle tijdelijke inrichtingen waar het publiek kosteloos, tegen betaling of op vertoon van een lidkaart toegang heeft.

Onder deze inrichtingen worden o.a. verstaan: tenten voor straatfeesten, buurtfeesten, muziekoptredens, tentoonstellingen, voorstellingen, enz...

De algemene voorwaarden gelden voor alle evenementen met minder dan 3000 bezoekers. Indien er meer dan 3000 bezoekers gelijktijdig kunnen aanwezig zijn, wordt er, na aanvraag, een advies op maat door de brandweerzone afgeleverd.

Artikel 1.2

- De toepasselijke artikels van het Algemeen Reglement voor de Arbeidsbescherming (ARAB): art. 52 www.werk.belgie.be
- Codex welzijn op het werk, Boek 3, Arbeidsplaatsen, Titel 2, Elektrische installaties www.werk.belgie.be
- Codex welzijn op het werk, Boek III, Arbeidsplaatsen, Titel 3, Brandpreventie op de arbeidsplaatsen www.werk.belgie.be
- Codex welzijn op het werk, Boek III, Arbeidsplaatsen, Titel 5, Opslagplaatsen voor ontvlambare vloeistoffen www.werk.belgie.be
- Codex welzijn op het werk, Boek 3, Arbeidsplaatsen, Titel 6, Veiligheids- en gezondheidssignalering www.werk.belgie.be
- Koninklijk Besluit van 8 september 2019 tot vaststelling van:
 - o Boek 1 betreffende de elektrische installaties op laagspanning en op zeer lage spanning
 - o Boek 2 betreffende de elektrische installaties op hoogspanning
 - o Boek 3 betreffende de installaties voor transmissie en distributie van elektrische energie <http://www.werk.belgie.be/defaultTab.aspx?id=593>
- De eventueel van toepassing zijnde politieverordening omtrent de brandveiligheid op evenementen en in horecazaken.
- Vlarem II, Hoofdstuk 6.11, Verbranding in open lucht <https://navigator.emis.vito.be/mijn-navigator?wold=62333>
- Wet van 28 mei 1956 betreffende ontplofbare en voor de deflagratie vatbare stoffen en mengsels en de daarmee geladen tuigen (BS 09.06.1956)
- het Koninklijk besluit van 30 oktober 2015 betreffende het op de markt aanbieden van pyrotechnische artikelen

- Koninklijk besluit van 23 september 1958 houdende algemeen reglement betreffende het fabriceren, opslaan, onder zich houden, verkopen, vervoeren en gebruiken van springstoffen
- Het KB van 18 juni 2013 betreffende de uitbating van kermistoestellen
- De norm EN-13782 tijdelijke constructies, tenten en veiligheid
- Voor evenementen waarvoor geen geldende voorschriften voorhanden zijn, zal de brandweerzone veiligheidsmaatregelen adviseren steunend op de geest en de logica van de wetgeving en hun beroepservaring

AFDELING 3. TERMINOLOGIE

Artikel 1.3

Voor de terminologie (indien van toepassing) wordt verwezen naar bijlage 1 van het K.B. van 7 juli 1994 en latere wijzigingen tot vaststelling van de basisnormen voor de preventie van brand en ontploffing waaraan nieuwe gebouwen moeten voldoen.

Artikel 1.4

Voor de classificatie inzake reactie bij brand van de materialen wordt verwezen naar bijlage 5/1 van het koninklijk besluit van 12 juli 2012 tot vaststelling van de basisnormen voor de preventie van brand en ontploffing waaraan de nieuwe gebouwen moeten voldoen. De reactie bij brand van een bouw materiaal is het geheel van eigenschappen van dit bouw materiaal met betrekking tot zijn invloed op het ontstaan en op de ontwikkeling van een brand.

Artikel 1.5

Onder netto-oppervlakte van een inrichting wordt verstaan de oppervlakte van een inrichting toegankelijk voor het publiek, verminderd met de oppervlakte van de tapkasten, podiums, vestiaires en sanitair.

Artikel 1.6

De nuttige breedte van een vluchtruimte (trappen, overlopen, sassen, evacuatiewegen, vluchterrassen, ...) is de vrije breedte zonder enige hindernis tot op een hoogte van ten minste 2 m.

Artikel 1.7

Terrasverwarmer: vast gemonteerde en/of tijdelijk opgestelde verwarmingstoestellen die bedoeld zijn om de buitenlucht op te warmen (zoals warmtestralers, infraroodstralers, patio heaters, ...) en ongeacht of deze op elektriciteit, aardgas of vloeibaar gemaakte petroleumgassen werken.

Artikel 1.8

Feesttent: een tent of een aaneenschakeling van verschillende tenten met een oppervlakte groter dan 100m² waar bezoekers worden toegelaten.

HOOFDSTUK 2: MAXIMAAL TOEGELATEN AANWEZIGEN

Artikel 2.1

Het aantal toegelaten personen in een inrichting is afhankelijk van de netto oppervlakte:

- het minimum aantal toegelaten personen bedraagt 1.4 personen per m²;
- het maximum aantal toegelaten personen bedraagt 2.5 personen per m²;

De organisator bepaalt hoeveel personen hij wil toelaten rekening houdend met het opgelegde minimum en maximum. In functie van het aantal toegelaten personen, bepaald door de organisator, wordt het minimum aantal uitgangen bepaald op basis van artikel 4.1.

Artikel 2.2

De exploitant en eventuele organisatoren zullen maatregelen (o.a. beperking aantal toegangskaarten, telsysteem, ...) nemen om ten alle tijde overschrijding van dit aantal te voorkomen.

HOOFDSTUK 3: INPLANTING EN TOEGANGSWEGEN

Artikel 3.1

De brandweer moet op elk moment het evenement kunnen bereiken. Hiervoor moet er een minimale vrije doorgang van 4 m breedte en 4 m hoogte voor het opstellen en doorlaten van de brandweervoertuigen voorzien worden.

Artikel 3.2

De toegangswegen zijn zo aangelegd dat deze een vrachtwagen van 15 ton kunnen dragen.

Artikel 3.3

Indien er bochten aanwezig zijn in de toegangswegen moeten deze minimaal volgende eigenschappen bezitten: 11 m draaicirkel aan de binnenkant en 15 m aan de buitenkant.

Artikel 3.4

Er mogen tafels, stoelen, luifels, bloembakken en vuilnisbakken geplaatst worden in de vrije doorgang op voorwaarde dat deze onmiddellijk kunnen verwijderd worden. Er moet echter steeds een minimale doorgang van 2.5 meter zonder obstakels vrij blijven.

Artikel 3.5

De aanwezige hydranten en waterwinplaatsen moeten steeds vrij bereikbaar zijn voor interventievoertuigen.

Artikel 3.6

Het evenement (tent of afgebakend terrein) mag maximaal 60 m verwijderd zijn van een verharde opstelplaats.

Artikel 3.7

De bereikbaarheid van andere gebouwen mag niet in het gedrang komen door de opstelling van het evenement.

HOOFDSTUK 4: EVACUATIE

AFDELING 1. ALGEMEEN

Artikel 4.1

Elke inrichting moet minstens:

- 1 uitgang hebben bij een bezetting van minder dan 100 personen;
- 2 uitgangen (diagonaal) hebben bij een bezetting van 100 tot 499 personen;
- 2+n uitgangen hebben waarbij n het geheel is onmiddellijk groter dan de deling door 1000 van de maximale bezetting van de tent.

Het minimum aantal uitgangen kan door de brandweer verhoogd worden in functie van de maximale bezetting en/of de inrichting (vorm) evenals van de activiteiten die er zullen plaatsvinden.

Artikel 4.2

De uitgangswegen, uitgangen en deuren moeten een totale nuttige breedte hebben die tenminste gelijk is, in centimeters, aan het aantal personen die ze moeten gebruiken om de uitgangen te bereiken. Indien aanwezig, moeten de trappen een totale nuttige breedte hebben die tenminste gelijk is, in centimeters, aan dat getal vermenigvuldigd met 1,25 indien ze afdalen naar de uitgang, en vermenigvuldigd met 2 indien ze stijgen naar de uitgang.

Een afwijking op artikel 4.1 en 4.2 kan worden toegestaan indien de organisator kan aantonen dat de effectiviteit van de ontruiming minimaal gelijkwaardig is. Het bewijs hiervan kan geleverd worden door middel van een evacuatiestudie.

Artikel 4.3

Uitgangen zijn minimum 80 cm breed. De vrije hoogte is minimum 200 cm over de gehele breedte (let op met tentflappen). De uitgangen moeten gelijkmatig verdeeld zijn over de te gebruiken ruimte om een veilige

evacuatie te garanderen van alle aanwezigen. De uitgangen moeten volledig vrij zijn en leiden steeds rechtstreeks naar de openbare weg of een gelijkaardige veilige plaats. Ze mogen niet door andere ruimten, gebouwen of inrichtingen passeren. De deuren draaien open in de vluchtzin of moeten in geopende stand kunnen worden geblokkeerd. Draaideuren zijn verboden.

Artikel 4.4

Tijdelijke inrichtingen die verduisterd worden of die na het intreden van de duisternis gebruikt worden, moeten voorzien worden van veiligheidsverlichting. De veiligheidsverlichting die een voldoende lichtsterkte heeft om een veilige ontruiming mogelijk te maken. De veiligheidsverlichting moet automatisch en onmiddellijk in werking treden bij het uitvallen van de gewone verlichting; zij moet minstens ½ uur zonder onderbreking kunnen functioneren. De veiligheidsverlichting moet minstens een lichtsterkte hebben van 1 lux ter hoogte van de grond. Een alternatief voor veiligheidsverlichting kan een ontubbelde energievoorziening zijn.

Artikel 4.5

Indien de openbare verlichting onvoldoende is, moet buiten de inrichting gezorgd worden voor verlichtingspunten nabij de in - en uitgangen en vluchtwegen.

Artikel 4.6

De af te leggen afstand vanuit elk punt van de inrichting tot aan de dichtstbijzijnde uitgang bedraagt maximaal 30 m. Bij een trap wordt de horizontaal afgelegde afstand berekend door de te overbruggen verticale hoogte te vermenigvuldigen met 2,5. De aanwezige trappen moeten een veilige evacuatie van de gebruikers toelaten.

Artikel 4.7

Alle aanwezigen dienen in geval van een incident (brand, gaslek, enz...) op de hoogte gebracht te worden dat ze het evenement dienen te verlaten. In functie van de bezetting, configuratie en aard van het evenement is een gepaste alarmering voorzien. Indien de elektrische voeding gegarandeerd is, kan de geluidsinstallatie gebruikt worden.

Artikel 4.8

Signalisatie van de vluchtwegen dient aangebracht te worden. Deze signalisatie is voor iedereen duidelijk zichtbaar en dient te beantwoorden aan de bepalingen betreffende de veiligheids- en gezondheidssignalering. Voor openluchtevenementen is signalisatie noodzakelijk indien de configuratie, bezettingsgraad of grootte van het evenement dit vereist.

Artikel 4.9

De uitgangen moeten onder toezicht staan van een bevoegd persoon (bv. security of organisator) die de vlotte doorgang kan verzekeren.

Artikel 4.10

Er moet een evacuatieplaats worden afgesproken waar de bezoekers in veiligheid gebracht kunnen worden.

Artikel 4.11

Er moet een EHBO post voorzien worden door de organisatie. Deze is aangepast aan de noden van de bezoekers en moet minimaal bestaan uit een verbandkist en één persoon met een EHBO opleiding.

AFDELING 2. ZITPLAATSEN/TAFELS

Artikel 4.12

Niet vaste zitplaatsen en tribunes mogen in rijen van maximaal 10 worden opgesteld indien ze over 1 vluchtweg beschikken. Het aantal zitplaatsen mag verhoogd worden naar 20 indien men over 2 vluchtwegen beschikt.

Artikel 4.13

De minimale afstand tussen twee rijen stoelen bedraagt 45 cm gemeten tussen de rugleuning en de voorkant van het zitvlak van de volgende stoel.

Artikel 4.14

Om een vlotte circulatie bij gebruik en eventuele evacuatie te garanderen, adviseert de brandweer om de zitplaatsen voor toeschouwers per rij aan elkaar te bevestigen. Een afwijking op dit principe kan worden toegestaan als de organisator kan aantonen dat de effectiviteit van de ontruiming minimaal gelijkwaardig is.

Artikel 4.15

Er moet minimaal 1,2 m afstand gelaten worden tussen twee rijen tafels.

HOOFDSTUK 5: BLUSMIDDELEN

Artikel 5.1

De brandweer bepaalt de blusmiddelen in functie van de aard en de omvang van het gevaar. Draagbare blustoestellen van het type 6 kg poeder ABC of van het type 6 liter water/schuim met minimaal 1 bluséénheid, dienen voorzien te worden a rato van:

- feesttent of gebouw: 1 snelblusser per 150 m²
- promostand of kramen: 1 snelblusser bij veel brandbaar materiaal (vb. kledij, papier, kaarsen..) elektrische installatie, licht ontvlambare producten, installaties met open vlam, gebruik verwarmingstoestel
- eetkramen/foodtrucks: 1 snelblusser

Bij een verhoogd risico bepaalt de brandweer de blusmiddelen. In functie van de bezetting en de risico's kan een brandwacht verplicht worden.

Artikel 5.2

De brandblussers moeten goed onderhouden zijn, een jaarlijkse keuring ondergaan, gemakkelijk bereikbaar en oordeelkundig verdeeld zijn over de gebruikte oppervlakte.

Artikel 5.3

De brandblussers moeten worden aangeduid met pictogrammen.

Artikel 5.4

Brandblussers worden bij voorkeur aangebracht op plaatsen waar de organisatie deze makkelijk kan bereiken of waar er bijzondere risico's zijn (bij in- uitgangen, podia, togen, standen, elektriciteitskasten...).

Artikel 5.5

Brandblussers worden best evenredig verdeeld over de gehele oppervlakte.

HOOFDSTUK 6: VEILIGHEIDSMaatregelen EN AFSPRAKEN

Artikel 6.1

De organisatie moet een inplantings- en omgevingsplan voorleggen indien het evenement wordt georganiseerd in openlucht, tent of gebouw (niet horeca). Het inplantingsplan bevat minimaal volgende items:

- plan op schaal 1/50
- een legende
- opstellingen (tenten, podia...)
- evacuatiewegen en nooduitgangen
- hulpposten indien aanwezig
- nutsaansluitingen (gas(flessen opslag), water, elektriciteit)
- blusmiddelen
- eventueel bijzondere risico's (vuurwerk, drukpatronen, andere..).

Het omgevingsplan bevat minimaal volgende zaken:

- plan op schaal 1/200
- een legende
- omliggende straten, eventuele parkings, busstelplaatsen
- hydranten
- afgesloten straten of straten met éénrichtingsverkeer.

Artikel 6.2

De organisator en alle medewerkers moeten duidelijke instructies ontvangen over de taakverdeling bij brand of ander incident en over het gebruik van de brandbestrijdingsmiddelen. Er moet een veiligheidsverantwoordelijke worden aangeduid die de brandweer begeleidt bij een eventueel incident. Naam en telefoonnummer dient doorgegeven te worden aan de brandweer.

Artikel 6.3

Een geldige verzekering tegen brand en burgerlijke aansprakelijkheid ten opzichte van derden (evenementenpolis) dient te zijn afgesloten.

Artikel 6.4

Er dient een risicoanalyse te worden gemaakt. De risico's en de veiligheidsmaatregelen om deze risico's te beperken moeten worden opgesomd (kookvuren, massa volk, elektriciteit,...). Er dienen ook scenario's te worden opgesteld voor de meest waarschijnlijke incidenten.

Volgende zaken moeten hierin opgenomen worden:

- Lijst verantwoordelijken
- Lijst van veiligheidsmaatregelen
- Type incident (niet limitatief brand, onweer, massahysterie, elektrocutie...)
- Te ondernemen acties bij een incident
- Taakverdeling van de medewerkers bij een incident
- Verzamellocatie

Artikel 6.5

In elke inrichting dient een veiligheidsregister ter inzage te liggen voor de bevoegde personen. Dit register bevat informatie over veiligheidsvoorschriften en vergunningen:

- keuringsverslagen;
- verzekeringspolis en attest burgerrechtelijke aansprakelijkheidsverzekering tegen brand en ontploffing (KB van 28 februari 1990).

Artikel 6.6

De exploitant zal te allen tijde tot de inrichting toelating verlenen aan de burgemeester en de bevoegde ambtenaren.

HOOFDSTUK 7: ELEKTRISCHE INSTALLATIES

Artikel 7.1

De algemene verlichting van tenten en/of kramen en gebouwen mag alleen elektrisch gebeuren.

Artikel 7.2

De stroomgroepen (inclusief aarding), elektrische verdeel- en werfkasten dienen na aansluiting ter plaatse gekeurd te worden. Een positief keuringsattest van de elektrische installatie afgeleverd door een erkende dienst voor technische controle moet kunnen voorgelegd worden (in veiligheidsdossier).

Artikel 7.3

Alle elektrische toestellen en verlengsnoeren moeten een CEBEC-keuringslabel dragen.

Artikel 7.4

Stopcontacten en stekkerdozen moeten worden afgedekt of beschermd tegen vocht.

Artikel 7.5

Verlengkabels dienen steeds volledig afgerold te worden en hebben een beschermingsgraad van minimum IP 44. Deze verlengkabels hebben een maximumlengte van 50 meter en een minimumdoorsnede van 2,5 mm².

Artikel 7.6

Elke elektrische installatie dient gekeurd door een Externe Dienst voor Technische Controle (EDTC). Hieruit moet blijken dat de inrichting voldoet aan de geldende wettelijke en reglementaire teksten, evenals aan het Algemeen

Reglement op de Elektrische Installaties. De installatie wordt pas in gebruik genomen wanneer een attest zonder inbreuken wordt voorgelegd aan de brandweer. Bij gebruik van bestaande elektrische installaties (werfkasten, huishoudelijke installaties, e.d.) < 40 ampère dient geen aparte elektrische keuring plaats te vinden. De bestaande installatie dient conform de geldende wettelijke reglementering te zijn. Het elektrische keuringsattest van een private woning mag maximum 25 jaar oud zijn. Voor een werfkast bedraagt deze termijn 5 jaar.

HOOFDSTUK 8: VARIA DECORATIE

Artikel 8.1

Alle aangebrachte versieringen mogen geen bijzonder risico voor de (brand)veiligheid met zich meebrengen. Het gebruik van brandbare versieringen in feesttenten en gebouwen is verboden.

Artikel 8.2

Versieringen mogen nergens de vrije doorgang beperken (noch in de breedte, noch in de hoogte).

Vrije doorgang voor personen = 200 cm hoog (flappen van tenten).

Vrije doorgang voor de hulpdiensten = 4 m breed en 4 m hoog (spandoeken).

Artikel 8.3

Decoratie moet minimaal 60 cm verwijderd zijn van de warmtebronnen.

Artikel 8.4

Kerstbomen zijn binnen toegelaten als decoratie op voorwaarde dat:

- de kerstboom een kluit heeft (of brandvertragend is bij valse bomen)
- deze bomen niet opgesteld staan aan de uitgang of in de vluchtwegen

Artikel 8.5 Pyrotechnisch materiaal & special effects

Het gebruik van pyrotechnisch materiaal of speciale effecten mag geen bijkomende brandrisico's veroorzaken.

Artikel 8.6 Ballonnen

Thaise lampion is verboden.

HOOFDSTUK 9: GEBOUWEN

Artikel 9.1

Gebouwen die in dagelijks gebruik dienen als horecazaak moeten voldoen aan het zonaal horecareglement en beschikken over een recente brandweerkeuring zonder opmerkingen (maximaal 5 jaar oud).

Artikel 9.2

Gebouwen die in dagelijks gebruik geen dienst doen als horecazaak moeten voldoen aan de eisen opgesteld in de algemene voorwaarden van dit reglement. Deze gebouwen dienen voorafgaand aan het evenement gekeurd te worden door de brandweer op basis van het zonaal evenementenreglement. De brandweer kan in functie van het risico bijkomende voorwaarden opleggen. Deze keuring is dan op zijn beurt 5 jaar geldig.

HOOFDSTUK 10: FEESTTENTEN

Artikel 10.1

Bij de opstelling van de tent(en) dient er rekening gehouden te worden met de aanwezigheid van ondergrondse en bovengrondse leidingen zoals hoogspanning, aardgas, windmolens, stellingen, lichtmasten, bomen, enz.

Artikel 10.2

De organisator moet een tentboek kunnen voorleggen waarin volgende punten worden vermeld:

- Naam leverancier, fabrikant
- Naam van eigenaar of verhuurder
- Constructieve berekening en beschrijving van de tent
- Vermelding of er extra gewicht in mag hangen en waar en hoe deze bevestigd mag worden

- Vermelding tot welke weerssituatie (wind, sneeuw, ...) verblijf in de tent veilig is
- Tekening van de tent in maximale vorm en alle tussenvormen
- Conformiteitsverklaring van brandgedrag tentdoek
- Vermelding of de masten al of niet verankerd moeten worden.

Artikel 10.3

Feesttenten moeten bestaan uit moeilijk ontvlambare materialen. Om dit te bewijzen, moet een attest worden voorgelegd.

De volgende attesten worden aanvaard: A2 , M2, Europese brandklasse C s1 d0 of beter, DIN 4102 klasse B1, Amerikaans norm CPAI 84 of NFPA 701, ... andere attesten kunnen in overweging genomen worden.

Artikel 10.4

De donkere ruimtes rondom de feesttent en de eventuele vluchtwegen naar de openbare weg moeten verlicht zijn.

Artikel 10.5

De brandweer adviseert om vaste deurconstructies te gebruiken voor alle uitgangen en nooduitgangen die door het publiek gebruikt worden.

Artikel 10.6

Uitgangen moeten steeds vrij zijn. Spantouwen en hun bevestigingspunten mogen de evacuatie niet hinderen.

Artikel 10.7

Opslagplaatsen voor brandstoffen en gasflessen dienen zich steeds buiten de tenten te bevinden.

Alle gasflessen, zowel lege als reserveflessen, worden op een veilige locatie opgeslagen met in acht name van:

- de locatie is afgesloten voor publiek en voorzien van voldoende verluchting;
- de gasflessen dienen beschermt te worden tegen inwerking van zonnestrallen, warmtestraling, convectie en conductie van verbruikstoestellen;
- de gasflessen moeten op minstens 3 meter afstand geplaatst worden van kelderopeningen, rioolmonden, en andere lager gelegen gronden of lokalen zodanig dat ophoping van gassen vermeden wordt;
- conventionele pictogrammen van open vuur- en rookverbod worden voorzien;
- lege gasflessen worden gescheiden van volle;
- de gasflessen worden voorzien van een inrichting die het omvallen belet;
- maximum te stockeren hoeveelheid: 300 liter tot vloeistof verdicht gas;
- opslag van lege flessen gebeurt steeds met gesloten afsluiter;
- de uiteindelijke toewijzing van een stockageplaats dient aangegeven te worden op het inplantingsplan;
- De afsluiters van de gasflessen dienen altijd bereikbaar te zijn.

Artikel 10.8 Luchtkanonnen

In een tent is het gebruik van direct gestookte hete luchtkanonnen verboden. Het verbrandingstoestel moet buiten de tent op een veilige en afgeschermd plaats opgesteld worden. De rugzijde of de zijkanten van warmte blazers moeten minstens 1 m verwijderd zijn van het tentzeil of brandbare materialen. Wanneer de uitblaaslucht warmer is dan 40°C, moet de afstand tussen elke uitblaasmond en een brandbare stof minstens 2 meter bedragen.

Artikel 10.9 Buitenverwarmingstoestellen

Buitenverwarmingstoestellen moeten op een voldoende afstand van brandbare stoffen en materialen opgesteld staan of er zodanig van afgezonderd zijn dat brandgevaar of aanraking voorkomen wordt. Deze toestellen moeten veilig opgesteld zijn en mogen de ontruiming niet belemmeren. Ieder verbruikstoestel moet een CE markering bezitten.

Bij het gebruik van mobiele verwarmingstoestellen op gas moeten deze voorzien zijn van:

- een goed zichtbare gasafsluitkraan binnen handbereik,
- een vlambeveiliging, waarbij de gastoevoer naar de branders automatisch wordt afgesloten van zodra de vlam uitgaat,
- een omvalbeveiliging, waarbij de gastoevoer automatisch wordt afgesloten wanneer het toestel omvalt,

- de gaskraan moet uitgerust zijn van een “laagstand”-ontsteker, waardoor het toestel enkel kan aangezet worden bij laagstand, d.i. een stand waarbij de gastoevoer niet volledig open staat,

De feesttent moet beschikken over voldoende rechtstreekse buitenverluchting.

Artikel 10.10

Een friteuse en een kook- of verwarmingstoestel met open vlam is toegelaten indien het keukencompartiment volledig is afgeschermd met brandvertragend materiaal (doeken, zeilen minimaal A2, M2, C s1 d0 of beter)

Artikel 10.11

Open vuur in of nabij de tent(en) is verboden. De aanwezigheid van sfeerkaarsen (stabiele ondergrond/onbrandbaar omhulsel) is op de tafels toegestaan.

Artikel 10.12 Pyrotechnisch materiaal & special effects

Het gebruik van pyrotechnisch materiaal of speciale effecten mag geen bijkomende brandrisico's veroorzaken.

HOOFDSTUK 11: STANDEN/EETKRAMEN/FOODTRUCKS

AFDELING 1 ALGEMEEN

Artikel 11.1

Verwarmingstoestellen zijn toegestaan op voorwaarde dat ze elektrisch en/of op gas zijn.

Artikel 11.2

Verwarmingstoestellen moeten zo worden opgesteld, dat onopzettelijk contact van personen, in het bijzonder kinderen, en omstoten, onmogelijk is. Deze toestellen zijn minstens 60 cm verwijderd van elk brandbaar materiaal.

Artikel 11.3

Alle standen en kramen moeten op minimaal 80 cm van mogelijke gevels of uitkragingen (trappen, dorpels) geplaatst worden.

Artikel 11.4

Aaneengesloten rijen van standen en kramen moeten minimaal om de 30 m onderbroken worden. De minimale doorgang tussen de twee rijen moet dan 1,2 m bedragen.

Artikel 11.5

Bij het gebruik van gasflessen moeten minimaal volgende maatregelen gerespecteerd worden:

- Gasflessen dienen gekeurd te zijn (de gangbare geldigheid van een gasfles is 10 jaar) en worden voorzien van een adequate ontspanner (propan, butaan). Alle gasflessen moeten steeds rechtop staan en worden vastgemaakt zodat omvallen onmogelijk is.
- De gasflessen die in gebruik zijn, worden bij voorkeur buiten opgesteld (uit de zon). Indien dit omwille van technische redenen niet mogelijk is, moet er steeds een lage verluchting voorzien worden om ophoping van gassen te vermijden.
- Niet-gebruikte flessen worden steeds in openlucht en in een afgebakende zone opgesteld. Lege en volle flessen worden van elkaar gescheiden.
- Reserveflessen moeten buiten de tenten/eetkramen op een voor het publiek afgeschermd plaats (kan bv achter een tent zijn) bewaard worden. De hoeveelheid reserveflessen moet beperkt blijven tot het dagverbruik (max. 1 per gaspit, maximaal 3 in totaal).
- Gastoevoerleidingen moeten zich in goede staat bevinden, mogen maximaal 5 jaar oud zijn, hebben bij voorkeur een maximumlengte van 2 m en dienen met spanbeugels bevestigd te worden.
- Voor gebruiksinstallaties op butaan of propan mogen geen andere slangen gebruikt worden dan deze die aanvaard zijn voor vloeibaar gemaakte petroleumgassen in de gasfase. Op de slangen zijn leesbare, onuitwisbare markeringen aangebracht met maximum 1 meter afstand tussen elke markering. Bij deze markeringen staat tenminste de waarde van de maximale werkdruk (min. 15 bar), alsook het fabricagejaar, het merk of logo van de fabrikant en de aard van het gas waarvoor de slang mag gebruikt worden.

Meer info te vinden op de website: www.febupro.be.

AFDELING 2 EETKRAMEN

Artikel 11.6

Eetkramen binnen een gebouw worden niet toegestaan. Enkel in een daarvoor speciaal voorziene keuken kan er worden gekookt. Catering (warm houden) van reeds bereid voedsel wordt wel toegelaten in gebouwen.

Artikel 11.7

De tenten waarin eetkramen zijn ondergebracht, moeten bestaan uit moeilijk ontvlambaar materiaal. Om dit te bewijzen, moet een attest worden voorgelegd.

De volgende attesten worden aanvaard: A2 , M2 , Europese brandklasse C s1 d0 of beter , DIN 4102 klasse B1, Amerikaans norm CPAI 84 of NFPA 701.

Indien het gaat om een zogenaamde partytent of een niet geattesteerde tent (maximale afmeting 5 m op 5 m) moet deze tent niet voldoen aan deze eisen op voorwaarde dat ze langs minimaal 2 zijden geopend zijn (zeilloos) en er geen obstakels geplaatst zijn in deze openingen.

Artikel 11.8

Een kooktoestel (friteuse, bakplaat, BBQ...) moet zo worden opgesteld dat, onopzettelijk contact van personen, in het bijzonder kinderen en omstoten, onmogelijk is. Het toestel moet ten minste 1,2 m van brandbare materialen en gebouwen worden geplaatst of er zodanig van worden afgescheiden dat brandgevaar wordt voorkomen. De kooktoestellen moeten worden opgesteld op een onbrandbare plaat (pleisterplaat, metaal,...).

Artikel 11.9

Bij een barbecue is het gebruik van vloeibare brandstoffen verboden.

Artikel 11.10

Elke frituurpan, BBQ, bak- en braadtoestel moet voorzien zijn van een metalen deksel of een voldoende groot branddeken ter beschikking hebben.

AFDELING 3 FOODTRUCKS

Artikel 11.11

Foodtrucks dienen op een veilige afstand ten opzichte van gebouwen en omliggende constructies opgesteld te worden om brandoverslag te vermijden.

Artikel 11.12

De elektrische- en/of gasinstallatie van een foodtruck dient jaarlijks gekeurd te worden door een erkende dienst voor technische controle. Een afschrift van dit verslag dient aanwezig te zijn in het voertuig.

HOOFDSTUK 12: KAMPVUUR

Artikel 12.1

Er mag enkel onbewerkt hout gebruikt worden. De hoeveelheid dient beperkt gehouden te worden. Het verbranden van goederen (autobanden, rubber enz.) die giftige dampen en een enorme rookontwikkeling tot gevolg hebben is verboden.

Artikel 12.2

Het gebruik van brandversnellers (benzine e.d.) voor het aansteken van het vuur wordt verboden.

Artikel 12.3

De minimale afstand van het kampvuur tot begroeiing bedraagt 25 m. De minimale afstand tot huizen bedraagt 100 meter.

Artikel 12.4

De brandhaard mag zich niet verder dan 60 m bevinden van een plaats waar de brandweervoertuigen zich kunnen opstellen.

Artikel 12.5

De persoon die het vuur aansteekt, mag geen snel brandbare kledij dragen (vb. polyester houdende kledij,..)

Artikel 12.6

Rond het vuur wordt een zone van tenminste 2 m vrijgemaakt van alle takken, twijgen, dode bladeren en van ieder brandbaar materiaal. Er kan best een stuk uitgegraven worden om dit te bekomen. Indien men niet uitgraaft, moet het gras op regelmatige tijdstippen bevochtigd worden.

Artikel 12.7

De voorraad te verbranden hout of bomen wordt opgeslagen op minimum 8 m van de vuurhaard om overslag van het vuur te vermijden.

Artikel 12.8

De organisator dient alle maatregelen te nemen zowel in de hem toegewezen ruimte als in de onmiddellijke omgeving teneinde te voorkomen dat het publiek getroffen zou worden door gensters van de hout- of kerstboomverbranding.

Artikel 12.9

De toeschouwers dienen op een veilige afstand te blijven van de houtverbranding. Het kwadraat van de hoogte van de houtstapel is de vuistregel.

Artikel 12.10

De hoogte en grondoppervlakte van de houtstapels moet, in functie van de locatie en omgeving, beperkt blijven om brandoverslag te vermijden.

Artikel 12.11

De organisator dient de verbranding af te lasten indien de weersomstandigheden niet gunstig zijn en de verbranding een te groot gevaar betekent voor het publiek en de omgeving (vb. neerkomen van vuurgensters op daken of in het publiek). Bij windsterkte hoger dan 4 beaufort (20 – 28 km/uur) worden geen kampvuren toegestaan.

Artikel 12.12

De organisator voorziet minimaal 2 bluséenheden van het type 6 kg ABC poeder of 6 liter AFFF waterschuim (conform de normenreeks EN 3), enkele schoppen en emmers gevuld met water of een waterslang. Best wordt een blusploeg opgericht zodat op een correcte en veilige manier met de blustoestellen wordt omgegaan.

Artikel 12.13

De verbranding staat permanent onder toezicht van de verantwoordelijke organisator tot volledige uitdoving van het vuur. Na de uitdoving van het vuur worden de vuurresten zorgvuldig met aarde of zand bedekt of overvloedig met water overgoten. De organisator doet een controleronde om hierop toe te zien.

Artikel 12.14

De organisator dient eveneens te beschikken over een telefoontoestel (of GSM) voor een eventuele melding aan de brandweer.

Artikel 12.15

De hout- of kerstboomverbranding mag geen enkele invloed hebben op de evacuatie van de in de omgeving liggende gebouwen.

Artikel 12.16

De omwonenden van het terrein waarop de verbranding plaatsvindt, worden door de organisator tijdig in kennis gesteld van de activiteit.

Artikel 12.17

Er moet minimaal 1 verbandkist (EHBO) aanwezig zijn. Hierin wordt medisch materiaal voorzien voor de behandeling van brandwonden.

Artikel 12.18

De organisator moet in het bezit zijn van de toelating van de burgemeester voor het maken van een open vuur.

Artikel 12.19

Bij extreme droogte dient de brandweer te worden geraadpleegd voor de aanvang van het evenement.

HOOFDSTUK 13: VUURKORVEN**Artikel 13.1 Algemeen**

Vuurkorven met een diameter groter dan 60 cm of hoger dan 90 cm - dit is groter dan een 208 liter of 55 gallon olievat - zijn niet toegestaan.

Artikel 13.2 Opstelling vuurkorf

- Een vuurmand moet zodanig worden opgesteld dat ze niet kan worden omgestoten.
- Ze moet op voldoende afstand (ten minste 1,2 meter) van brandbare materialen en gebouwen worden geplaatst of er zodanig van worden afgescheiden dat brandgevaar wordt voorkomen.
- De ondergrond waarop de vuurkorf staat, moet vrij zijn van brandbare materialen.
- De vuurkorf moet zodanig worden opgesteld of afgeschermd dat onopzettelijk contact van personen, en in het bijzonder kinderen, met de vuurkorf of het vuur onmogelijk is.
- De vuurkorf mag niet worden opgesteld in de vrije doorgang.
- Een vuurkorf is verboden in een tijdelijke inrichting (kraam, tent, container, wagen, kermisexploitatie, podium, tribune of gelijkaardig).

Artikel 13.3 Brandstof

Slechts onbehandeld hout of een andere vaste natuurlijke brandstof, zoals steenkool of houtskool, is toegestaan. De opslag moet steeds buiten het bereik van het publiek gebeuren. De opslagplaatsen moeten vlot bereikbaar zijn voor de brandweer.

Artikel 13.4

Per groep van 4 vuurkorven dient er ten minste 1 brandblusser (6 kg ABC poeder of 6 liter AFFF waterschuim, conform de normreeks EN 3) beschikbaar zijn. Deze brandblusser komt bovenop de verplichte snelblusser vermeld in hoofdstuk 5 van dit reglement. In functie van het risico kan de brandweer bijkomende blusmiddelen opleggen.

Artikel 13.5

Bij extreme droogte dient de brandweer te worden geraadpleegd voor de aanvang van het evenement. Meer info te vinden op de website: <https://www.meteo.be/nl/weer/waarschuwingen/uitleg>.

Artikel 13.6

Bij een windsterkte hoger dan 4 beaufort (windsnelheden tussen 20 en 28 km/uur) zijn vuurkorven verboden. Meer info te vinden op de website: <https://www.meteo.be/nl/weer/waarschuwingen/uitleg>.

HOOFDSTUK 14: FAKKELS**Op een vaste plaats opgesteld****Artikel 14.1**

Houders van sfeerverlichting moeten zodanig worden opgesteld dat ze niet kunnen worden omgestoten. Deze moeten op ten minste 1,2 m van brandbare materialen en gebouwen worden geplaatst of er zodanig van worden afgescheiden dat brandgevaar wordt voorkomen. De ondergrond moet vrij zijn van brandbare materialen.

Artikel 14.2

Sfeerverlichting op basis van verbranding moet zodanig worden opgesteld, of afgeschermd, dat onopzettelijk contact van personen en in het bijzonder kinderen, met de houder of het vuur onmogelijk is. De houder mag niet worden opgesteld in de vrije doorgang. Het gebruik van vloeibare brandstoffen is verboden.

Artikel 14.3

De ondergrond waarop de kaars of fakkel staat, moet vrij zijn van brandbare materialen. Bij voorkeur wordt ze op een brandvrije plaat geplaatst (vb. ijzer of pleisterplaat).

Artikel 14.4

Fakkels mogen nooit onbeheerd achterblijven en moeten steeds bij het einde van het evenement worden gedoofd. De organisator voert een controle uit op het einde van het evenement.

Artikel 14.5

Per groep van 8 fakkels dient er ten minste 1 brandblusser (6 kg ABC poeder of 6 liter AFFF waterschuim, conform de normreeks EN 3) beschikbaar zijn. Deze brandblusser komt bovenop de verplichte snelblusser vermeld in hoofdstuk 5 van dit reglement. In functie van het risico kan de brandweer bijkomende blusmiddelen opleggen.

Artikel 14.6

Bij extreme droogte dient de brandweer te worden geraadpleegd voor de aanvang van het evenement. Meer info te vinden op de website: <https://www.meteo.be/nl/weer/waarschuwingen/uitleg>.

Artikel 14.7

Bij een windsterkte hoger dan 4 beaufort (windsnelheden tussen 20 en 28 km/uur) zijn fakkels verboden. Meer info te vinden op de website: <https://www.meteo.be/nl/weer/waarschuwingen/uitleg>.

Op wandelingen en fakkeltochten

Artikel 14.8

De organisator doet het nodige opdat onopzettelijk contact van personen, en in het bijzonder kinderen, met het vuur wordt vermeden.

Artikel 14.9

Sfeerverlichting op basis van verbranding is verboden in een tijdelijke inrichting (kraam, tent, container, wagen, kermisexploitatie, podium, tribune of gelijkaardig) die publiek toegankelijk is. Fakkels zijn niet toegelaten in publiek toegankelijke inrichtingen.

Artikel 14.10

Het gebruik van vloeibare brandstoffen is verboden.

Artikel 14.11

Tijdens de wandeling, tocht of manifestatie wordt door een medewerker een branddeken en materiaal (EHBO koffer) voor het verzorgen van kleine brandwonden meegedragen.

Artikel 14.12

Met het oog op het melden van brand of een ongeval moet tijdens de wandeling, tocht of manifestatie door een medewerker een mobiel telefoontoestel worden meegedragen. De medewerker heeft de oproepnummers van brandweer en ziekenwagen (112), politie (101), en eventuele andere hulpdiensten (EHBO-medewerker van het evenement) ter beschikking. De medewerker is op de hoogte van de te volgen route en de verschillende locaties die worden aangedaan.

Artikel 14.13

Op de plaats waar de wandeling, tocht of manifestatie wordt gevormd, de plaatsen waar langdurig halt wordt gehouden, en op de plaats waar ze wordt ontbonden, moet ten minste 1 brandblusser (6 kg poeder, 6 liter AFFF waterschuim conform de normenreeks EN 3) beschikbaar zijn. In functie van het risico kan de brandweer bijkomende blusmiddelen opleggen.

Artikel 14.14

Op de plaats waar de wandeling, tocht of manifestatie wordt ontbonden, moet minstens één bak gevuld met water of zand ter beschikking staan waarin de sfeerverlichting kan worden gedooft en minstens één metalen emmer of container voorzien van een deksel waarin de resten van de gedoofte sfeerverlichting kunnen worden verzameld.

Artikel 14.15

Na afloop van de wandeling, tocht of manifestatie wordt door de organisator een rondgang uitgevoerd. Alle sfeerverlichting moet worden gedooft en de resten van de gedoofte sfeerverlichting moeten worden verwijderd.

Artikel 14.16

Er mag geen sfeerverlichting op basis van verbranding onbeheerd worden achtergelaten.

Artikel 14.17

Bij extreme droogte dient de brandweer te worden geraadpleegd voor de aanvang van het evenement. Meer info te vinden op de website: <https://www.meteo.be/nl/weer/waarschuwingen/uitleg>.

Artikel 14.18

Bij een windsterkte hoger dan 4 beaufort (windsnelheden tussen 20 en 28 km/uur) zijn fakkeltochten verboden. Meer info te vinden op de website: <https://www.meteo.be/nl/weer/waarschuwingen/uitleg>.

HOOFDSTUK 15: CAMPINGS (> 50 PERSONEN)

Artikel 15.1

De tenten moeten worden opgesteld in vakken van 20 meter op 20 meter op maximaal 60 meter van een opstelplaats voor de brandweer. Tussen deze vakken is minimaal 4 meter vrije ruimte gelaten.

Artikel 15.2

Het gebruik van individuele gasvuren, kookgelegenheden, BBQ en straalverwarming is verboden. De organisatie mag een centrale kookplaats ter beschikking stellen op voorwaarde dat deze is uitgerust met minimaal 1 brandblusser (6 kg ABC poeder, 6 liter AFFF waterschuim conform de normenreeks EN 3) en steeds onder toezicht staat van een verantwoordelijke.

Artikel 15.3

Er dient minimaal 1 bluspost aanwezig te zijn met 3 brandblussers (6 kg ABC poeder, 6 liter AFFF waterschuim conform de normenreeks EN 3) en een branddeken.

HOOFDSTUK 16: VUURWERK

ALGEMEEN

Artikel 16.1

Vuurwerk wordt alleen afgestoken door erkende vuurwerkmeesters, hierna technisch verantwoordelijke genoemd.

Artikel 16.2

De technisch verantwoordelijke en de organisator van het vuurwerk moeten een wettelijke aansprakelijkheidsverzekering afsluiten. Geen van beiden mogen minderjarig zijn. Een afschrift van de verzekering of van het aanhangsel moet, samen met het planschema waarvan sprake in artikel 16.3, ingediend worden.

Artikel 16.3

De technisch verantwoordelijke moet een planschema van de veiligheidszone opstellen met de inventaris van de voorwerpen, gebouwen, installaties, planten, materialen, ... die beschadigd kunnen worden door de normaal te voorziene neerslag van het vuurwerk of die vuur kunnen vatten bij contact met brandende deeltjes. De juiste

plaatsing van al het vuurwerk, waarbij elk kaliber aangegeven wordt, en van de brandblusapparaten worden eveneens aangeduid op het planschema. Het planschema is getekend op schaal (1/500) en is vergezeld van de volgende inlichtingen:

- datum van het vuurwerk
- naam, leeftijd en woonplaats van de organisator van het vuurwerk (eventuele opdrachtgever)
- naam, leeftijd en woonplaats van de technisch verantwoordelijke van het vuurwerk
- naam, leeftijd en woonplaats van de operator(en) van het vuurwerk
- de beschrijving van het pyrotechnisch materieel dat gebruikt zal worden. Deze beschrijving omvat:
 - de naam van het vuurwerk
 - het gewicht en de aard (indien gekend) van het pyrotechnisch materieel
 - het kaliber
 - de straal van de neerslag
 - de maximale hoogte van het materieel
 - de naam en het adres van de leverancier
 - de datum en het uur van het vuurwerk
 - het afschrift van de wettelijke aansprakelijkheidsverzekering of van het aanhangsel
 - de machtiging van het bestuur der Luchtvaart
<http://www.mobilit.belgium.be/nl/luchtvaart/luchtruim/activiteiten/>

Dit plan/schema en de bijgevoegde documenten moeten gedateerd en ondertekend worden door de technisch verantwoordelijke en de organisator van het vuurwerk.

Artikel 16.4

Er dient een risicoanalyse te worden opgesteld. Deze moet één week op voorhand, samen met het plan, overgemaakt worden aan de brandweer.

Artikel 16.5

Uiterlijk twee dagen voor het vuurwerk moet een schriftelijk bericht bezorgd worden aan de personen die in de veiligheidszone wonen om hen te verzoeken de dakramen te sluiten en kwetsbaar materieel (tenten enz.) te beschutten.

Artikel 16.6

De organisator stelt een verbanddoos (bij voorkeur een EHBO post) ter beschikking voor het verlenen van de eerste zorgen. Bijzondere aandacht moet besteed worden aan het materiaal voor het behandelen van brandwonden.

Artikel 16.7

Het afsteekterrein is de zone waar vuurwerk wordt afgestoken. Deze zone moet tijdens de opbouw tot en met de afbraak vrijgemaakt zijn van:

- publiek
- brandbare materialen
- spoor- en ander verkeer
- ADR voertuigen.

De technische verantwoordelijke en zijn assistent zijn de enigen die zich in deze zone mogen begeven. Binnen deze perimeter mag er geen bewoning zijn.

Artikel 16.8

De veiligheidszone is de zone waar er mogelijke vuurwerkneerslag is bij normale werking. Deze zone moet tijdens de show vrijgemaakt zijn van:

- publiek
- brandbare materialen
- spoor- en ander verkeer
- ADR voertuigen.

Personeel die deelneemt aan de show mag zich in deze zone begeven alsook de technisch verantwoordelijke. Binnen deze perimeter mag er bewoning zijn maar de bewoners mogen hun woning niet verlaten /betreden tijdens de show.

Artikel 16.9

Na het vuurwerk wordt het afsteekterrein en de veiligheidszone gecontroleerd op blindgangers en weigeraars.

Artikel 16.10

Indien er een elektrische installatie met lage spanning van de ontsteking is, wordt zij gecontroleerd door een erkende dienst voor technische controle (EDTC). Een afschrift van deze keuring is aanwezig.

Artikel 16.11

In de zone waar het vuurwerk is opgesteld (afsteekterrein) moeten minstens 2 brandblussers (6 kg ABC poeder, 6 liter AFFF waterschuim conform de normreeks EN 3) extra aanwezig zijn, voorzien van het BENOR label en minder dan 1 jaar voordien gecontroleerd.

VEILIGHEIDSAFSTANDEN

Artikel 16.12

Vuurwerk moet stabiel worden opgesteld en in een hoek van 90 ° afgeschoten. Het is toegestaan om onder een helling van maximaal 60° vuurwerk af te schieten maar dan moeten de veiligheidsafstanden met factor 1,5 verhoogd worden in de richting van de helling.

Artikel 16.13

Het afsteekterrein is een cirkelvormige zone rond de afsteekplaats met een minimale diameter van:

- 10 meter indien uitsluitend consumentenvuurwerk (F1, F2 en T1) tot ontbranding wordt gebracht
- 25 meter indien professioneel vuurwerk tot ontbranding wordt gebracht.

Artikel 16.14

Binnen een straal van 200 meter rond de afsteekplaats mag er geen bedrijf gevestigd zijn van een inrichting klasse I die door de Vlare wetgeving als gevaarlijk, ongezond of hinderlijk aangeduid wordt, en die ofwel brandgevaar ofwel ontploffingsgevaar inhoudt. Voor ADR transport gelden dezelfde veiligheidsafstanden.

Artikel 16.15

Binnen een straal van 100 meter van de afsteekplaats mogen er geen hoogspanningskabels of landbouwbedrijven die dieren bijhouden, ingepland staan.

Artikel 16.16

Bij het tot ontbranding brengen van **consumentenvuurwerk** type F1,F2 en pyrotechnische artikelen van het type T1 wordt een veiligheidszone ingesteld met een diameter van:

Aard vuurwerk	Minimumafstand (in meters)
Grondvuurwerk (effect onmiddellijk bij afschieten)	15
Luchtvuurwerk met kaliber tot en met 1 inch	40
Luchtvuurwerk met kaliber vanaf 1 inch tot 2 inch	60

Bij het tot ontbranding brengen van **professioneel vuurwerk** wordt een veiligheidszone ingesteld met een diameter van:

Aard vuurwerk	Minimumafstand (in meters)
Vuurpijlen (schietrichting schuin van het publiek af)	125
Vuurpijlen (schietrichting overig)	200
Luchtvuurwerk met kaliber vanaf 1 inch tot 2 inch	60
Tekstborden	15
Grondvuurwerk	30
Romeinse kaarsen met kaliber tot en met 2 inch	75
Mines tot en met een kaliber van 4 inch	60
Mines met een kaliber vanaf 4 inch tot en met 6 inch	100
Dagbommen kleiner dan 21 cm diameter	75

Bij het tot ontbranding brengen van **Romeinse kaarsen, cakeboxen en vuurwerkbommen** met een kaliber groter dan 2 inch wordt een veiligheidszone ingesteld met een diameter van:

Inch	Kaliber mm	Minimumafstand in meters
<3	<76,2	120
>3	>76,2	165
>4	>101,6	200
>5	>127	230
>6	>152,4	265

WEERSOMSTANDIGHEDEN

Artikel 16.17

Bij een windsterkte hoger dan 4 beaufort (windsnelheden tussen 20 en 28 km/uur) is het afsteken van vuurwerk verboden.

Bij extreme droogte (code rood) is afsteken van vuurwerk verboden. Bij code oranje moet de brandweer worden geraadpleegd voor eventueel bijkomende veiligheidsmaatregelen voor het afsteken van het vuurwerk.

Bij mist of andere weersomstandigheden waarbij het zicht beperkt is tot 200 meter is afsteken van vuurwerk verboden.

Meer info te vinden op de website: <https://www.meteo.be/nl/weer/waarschuwingen/uitleg>.

HOOFDSTUK 17: PODIA, STELLINGEN, GELUIDSTOREN, OPBLAASBARE STRUCTUREN

Artikel 17.1

Een stabiliteitsattest van een erkende dienst voor technische controle dient voorgelegd te kunnen worden in volgende gevallen:

- voor podia en tribunes waarvan de valhoogte $\geq 1,2$ meter bedraagt;
- voor stellingen, constructies waarvan het hoogste punt $\geq 3,5$ meter bedraagt;

De toegestane windbelasting en draagvermogen moeten in het keuringsverslag vermeld worden.

Artikel 17.2

Voor alle opblaasbare structuren gelden volgende aandachtspunten:

- De oppervlakte moet voldoende groot zijn om het toestel te plaatsen;
- De ondergrond voldoende vlak zijn;
- Manier van verankeren moet worden aangegeven + verankeringspunten aanwezig;
- Gegevens bekend van de maximale windsnelheid waarbij het toestel veilig kan gebruikt worden;
- Type blazer voor de goede werking van het toestel moet aanwezig zijn;
- Heeft het toestel een conformiteitattest met de norm EN 14960.
- Onder permanent toezicht staan van een verantwoordelijke.

Artikel 17.3

Metalen frames voor de opbouw van verlichting moeten voorzien zijn van een aarding.

Artikel 17.4

Nabij elke techniektoeren en elk podium groter dan 20 m² moet ten minste één 5kg CO₂ of 6kg ABC poederblusser beschikbaar zijn. In functie van het risico kan de brandweer bijkomende blusmiddelen opleggen.

Artikel 17.5

Op een podium mogen geen brandbare materialen, materieel, apparatuur of warmtebronnen opgeslagen of opgesteld worden. Er mag enkel geluids- of verlichtingsapparatuur tot maximaal 1 m diepte vanaf de rand van een podium- of tribunevloer onder een podium- of tribunevloer staan. Open vuur is verboden.

Artikel 17.6

De bekleding van het podium dient uit niet-ontvlambare materialen te bestaan. Hiervoor moeten de nodige attesten kunnen voorgelegd worden.

Artikel 17.7

De geluidsinstallaties op het podium moeten kunnen gebruikt worden als veiligheids-omroepinstallatie.

HOOFDSTUK 18: CARNAVALSTOETEN**Artikel 18.1**

Het parcours moet op voorhand gekend zijn en doorgesproken met alle veiligheidsdiensten.

Artikel 18.2

Iedere praalwagen moet beschikken over minimaal één 5kg CO₂ of 6kg ABC poederblusser.

Artikel 18.3

De extra aangebrachte elektrische circuits mogen aangesloten worden op een elektrogeengroep of elektrische batterij.

Artikel 18.4

Er dient een verantwoordelijke te worden aangesteld voor het vullen van de elektrogeengroep. Deze verantwoordelijke gebruikt voor het vullen een veiligheidskan. Bij het vullen van de elektrogeengroep wordt deze stilgelegd.

Artikel 18.5

Vuurwerk, open vuur en warmtebronnen zijn verboden op de wagens.

Artikel 18.6

Bij het bouwen van de praalwagens maakt men zoveel mogelijk gebruik van niet- of moeilijk brandbare materialen.

HOOFDSTUK 19: KERMISSEN**KERMISTOESTELLEN TYPE A (SNELLER DAN 10 M/S OF EEN HOOGTE HOGER DAN 5 METER):**

- Een risicoanalyse uitgevoerd door een geaccrediteerd organisme
- Een jaarlijkse onderhoudsinspectie uitgevoerd door een onafhankelijk organisme. (jaarlijks, dus maximum 1 jaar geldig!)
- Ten minste éénmaal per drie jaar een periodiek nazicht uitgevoerd door een geaccrediteerd organisme
- Een opstellingsinspectie uitgevoerd door een onafhankelijk organisme. (die moet gebeuren telkens nadat het kermistoestel werd gemonteerd, dus na de montage)

KERMISTOESTELLEN TYPE B (= NIET TYPE A):

- Een risicoanalyse uitgevoerd door een onafhankelijk organisme
- Een jaarlijkse onderhoudsinspectie uitgevoerd door een technisch competente persoon. (jaarlijks, dus maximum 1 jaar geldig!)
- Ten minste éénmaal per tien jaar een periodiek nazicht uitgevoerd door een onafhankelijk organisme
- Een opstellingsinspectie uitgevoerd door de uitbater, eventueel bijgestaan door derden, aan de hand van een montageblad opgesteld door een technisch competent persoon, dus na de montage.

HOOFDSTUK 20: SLOTBEPALINGEN**AFDELING 1. AANVRAGEN**

Alle aanvragen moeten uiterlijk 6 weken voor de aanvang van het evenement worden ingediend bij evenementenloket van de stad of gemeente.

AFDELING 2. CONTROLES

Controles op de toepassing van dit reglement gebeuren steekproefsgewijs of op aanvraag van de burgemeester en/of organisatie. Het zonaal retributiereglement is van toepassing op deze controles.

AFDELING 3. AFWIJKINGEN

Onverminderd de bepalingen van het ARAB en de Codex of andere wettelijke bepalingen kan de burgemeester, indien het onmogelijk is te voldoen aan een of meerdere specificaties van het zonaal evenementenreglement, afwijkingen toestaan. Alternatieve oplossingen moeten een veiligheidsniveau bieden dat ten minste gelijk is aan het niveau vereist in de voorschriften. De vraag tot het bekomen van een afwijking, in te dienen bij de burgemeester, dient duidelijk gemotiveerd te zijn. Gedetailleerde plannen, een verklarende nota, de te nemen bijkomende veiligheidsmaatregelen enz. dienen bijgevoegd. Afwijkingen kunnen alleen toegestaan worden mits een gunstig advies van de brandweer.

AFDELING 4. SLUITING

De burgemeester kan de sluiting of stopzetting bevelen van de inrichting.

AFDELING 5. INWERKINGTREDING

Onderhavig reglement treedt in werking met ingang van datum van goedkeuring door de zoneraad en de individuele gemeenteraden.

Goedgekeurd door de gemeenteraad op 21.04.2022, inwerkingtreding 21.04.2022

BEGRIPSOMSCHRIJVING

Art. 1

Handcarwash: een vestigingseenheid zonder vaste inrichting met industriële wastechnieken, waar motorvoertuigen van derden manueel worden gewassen/gepoetst en/of worden behandeld met beschermingsmiddelen zoals waxen e.d.

Gevestigde handcarwash: de handcarwash die beschikt over een omgevingsvergunning klasse 2 of een geldige melding heeft gedaan in het kader van de milieureglementering klasse 3 én beschikt over een actieve inschrijving in de Kruispuntbank van Ondernemingen voor een vestiging voor het wassen en poetsen van motorvoertuigen (Algemene systematische bedrijfsindeling in de Europese Gemeenschappen – België (NACE-Bel) code 45206).

Tijdelijke toelating: een toelating voor reeds gevestigde handcarwashes op het ogenblik van de datum van inwerkingtreding van dit reglement die bij wijze van overgangsmaatregel de tijd krijgen om een aanvraag van toelating tot vestiging in te dienen. Deze toelating heeft een maximale geldigheidsduur van 1 jaar of tot op de datum waarop de burgemeester een beslissing neemt aangaande de aanvraag.

TOELATING OM VESTIGING

Art. 2

Voor het uitbaten van een handcarwash in een woongebied zoals bedoeld in het gewestplan of in een gebied met als gebiedsaanduiding 'wonen' zoals bepaald in art. 2.2.6, § 2, tweede lid, 1° van de Vlaamse Codex Ruimtelijke Ordening, is een voorafgaande toelating tot vestiging vereist. De toelating tot vestiging wordt toegekend door de burgemeester.

VOORWAARDEN

Art. 3

De toelating tot vestiging van een handcarwash wordt enkel toegekend aan de uitbater van een handcarwash op voorwaarde dat:

1. op de vestigingsplaats, binnen een straal van 500 meter te meten vanaf de toegangsdeur en vermeerderd met een straal van 200 meter per gevestigde carwash in de straat waarvoor de aanvraag wordt gedaan geen andere carwash is gevestigd.
2. de uitbater op de vestigingsplaats beschikt over een bedrijfsruimte die per wasruimte voor één personenwagen is voorzien van:
 - a. interne gemarkeerde parkeerplaatsen (min. 2,5 x 5 meter per parkeervak) voor minimum 3 personenwagens;
 - b. interne circulatieruimte voor parkeermanoeuvres (minimum 3 meter breed), zodanig dat het in- en uitrijden van een intern parkeervak niet op de openbare weg gebeurt.De aanvrager van een toelating tot vestiging moet het bewijs leveren dat hij kan beschikken over deze bedrijfsruimte.
3. een voorafgaand administratief onderzoek gunstig is. Dit onderzoek bestaat uit:
 - een stedenbouwkundig onderzoek: een onderzoek naar de conformiteit van de inrichting met de geldende stedenbouwkundige bepalingen;
 - een brandveiligheidsonderzoek: een onderzoek naar de conformiteit van de inrichting met de geldende brandveiligheidsvoorschriften;
 - een moraliteitsonderzoek, bestaand uit:
 - een onderzoek naar vaststellingen en/of veroordelingen, al dan niet met uitstel, voor inbreuken op de zedelijkheid voor het exploiteren van een drankgelegenheden zoals bepaald in het KB van 3 april 1953 inzake de slijterijen van gegiste dranken en voor inbreuken op

de mensenhandel, zoals bedoeld in hoofdstuk III ter van Titel VIII van boek II van het Strafwetboek;

- een onderzoek naar recente vaststellingen en/of veroordelingen, al dan niet met uitstel, voor inbreuken op de wet op het racisme en/of de xenofobie en/of tegen de drugswetgeving en/of wegens daden van weerspannigheid ten overstaan van politie of andere overheidsdiensten;
 - een onderzoek of er ernstige aanwijzingen zijn van fraude;
 - een onderzoek of er ernstige aanwijzingen voorhanden zijn dat in de private doch voor het publiek toegankelijke plaats, herhaaldelijk illegale activiteiten plaatsvinden die betrekking hebben op de verkoop, de aflevering of het vergemakkelijken van het gebruik van gifstoffen, slaapmiddelen, verdovende middelen, psychotrope stoffen, antiseptica of stoffen die gebruikt worden voor de illegale vervaardiging van verdovende middelen en psychotrope stoffen, waardoor de openbare veiligheid en rust in het gedrang komen;
 - een onderzoek naar vaststellingen van en veroordelingen voor inbreuken op wettelijke verplichtingen die verband houden met of naar aanleiding van de exploitatie, zoals de niet naleving van vestigingsvoorwaarden, persoonsgebonden beroepsuitoefeningsvoorwaarden (o.m. leeftijd, verblijfskaart, beroepskaart, leurkaart, arbeidskaart), administratieve verplichtingen t.a.v. de Kruispuntbank van Ondernemingen, sociaal- en arbeidsrechtelijke verplichtingen van de personen die op enigerlei wijze deelnemen aan de exploitatie (o.m. aangifte en bijdrageplicht sociale zekerheid), boekhoudkundige en fiscale verplichtingen, vennootschapsrechtelijke verplichtingen, vergunningen, erkenningen en toelatingen met betrekking tot de beroepsuitoefening, de regelgeving met betrekking tot de openingsuren, voedselveiligheid, rookverbod, milieureglementering e.a.
- Dit moraliteitsonderzoek wordt, al naargelang het geval, uitgevoerd op de private doch voor het publiek toegankelijke plaats, op de exploitant, op de organen en/of vertegenwoordigers van de uitbater en op de natuurlijke personen die in feite belast zijn met de exploitatie. Deze personen dienen meerderjarig te zijn en een recent (= max. 1 maand oud) uittreksel uit het strafregister (art. 595 Sv) voor te leggen, een uittreksel uit het strafregister van het land van de woonplaats of een hieraan gelijkwaardig document, desgevallend behoorlijk beëdigd vertaald.

Voor andere personen die in welke hoedanigheid ook deelnemen of zullen deelnemen aan de exploitatie van de instelling, dient de uitbater te verklaren dat niemand van hen valt onder de weigeringsgronden verwoord onder artikel 3 moraliteitsonderzoek.

Alle voormelde personen dienen het bewijs te leveren van hun identiteitsgegevens, met inbegrip van een officiële woonplaats.

Het onderzoek wordt verricht door de politie of de daartoe bevoegde diensten. De burgemeester kan steeds alle nuttige inlichtingen inwinnen bij de politie en beslist discretionair of het resultaat van het moraliteitsonderzoek zwaarwichtig genoeg is om de toelating tot vestiging al dan niet te weigeren en/of in te trekken waarbij zij steeds het gevaar voor de openbare orde voor ogen zal houden.

UITZONDERINGEN

Art. 4.

Geen vestigingstoelating is vereist voor:

- een occasionele handcarwash: tijdelijke handcarwash activiteit, die niet verbonden is aan een vaste locatie en uitgevoerd wordt in naam en voor rekening van een vzw en/of feitelijke vereniging en/of een natuurlijke persoon die geen handelaar is. Onder tijdelijk wordt verstaan: maximum 4 dagen per jaar;
- taxibedrijven, bedrijven voor handel (verhuur, verkoop) in of onderhoud/reparatie van motorvoertuigen of onderdelen ervan, die voertuigen in eigen beheer wassen of poetsen;
- het wassen of poetsen van eigen bedrijfsvoertuigen/aanhangwagens gekoppeld aan eigen bedrijvigheid of industriële activiteit.

MODALITEITEN

Art. 5.

§1. De toelatingen dienen steeds op eerste vordering van een bevoegd controlerende ambtenaar ter inzage worden afgegeven.

§2. De toelating is geldig te rekenen vanaf de ondertekening door de burgemeester.

§3. De uitbater is verplicht alle wijzigingen in de instelling die een verandering uitmaken ten opzichte van de veiligheid, en alle wijzigingen van gegevens opgegeven in de aanvraag, met inbegrip van elke bestemmingswijziging en bij uitbreiding van de vestigingsplaats onmiddellijk te melden aan de burgemeester. Bij een wijziging van het orgaan van de rechtspersoon moet een nieuw uittreksel uit het strafregister (art. 595 Sv – max. 1 maand oud) ingediend worden. Bij andere wijzigingen is een nieuwe vestigingstoelating vereist.

§4. De burgemeester kan beslissen om de toelating te beperken in de tijd en/of bepaalde voorwaarden te koppelen aan de toelating.

§5. De vestigingstoelating is een toelating die wordt afgeleverd aan een uitbater voor een welbepaalde instelling. De toelating kan dus niet worden overgedragen aan een andere uitbater noch kan zij worden overgedragen naar een andere locatie.

§6. Dit politiereglement en in het bijzonder de voorwaarden vermeld in art. 3 van dit reglement dienen nageleefd te worden zolang de uitbating duurt.

TOELATINGSAAINVRAAG

Art. 6.

§1. Voor het verkrijgen van een toelating dient de uitbater een aanvraag in bij de burgemeester. De aanvraag bestaat minstens uit:

- een volledig ingevuld en ondertekend aanvraagformulier
- een kopie van inschrijving bij de Kruispuntbank van Ondernemingen
- een kopie van de statuten (indien uitbating door een vennootschap)
- uittreksels uit het strafregister (art. 595 Sv – max. 1 maand oud): bij een eenmanszaak van de eigenaar ervan en bij een vennootschap van alle zaakvoerders/bestuurders zoals vermeld in de statuten
- een bewijs dat de aanvrager kan beschikken over de aangevraagde vestigingsplaats (bvb. een eigendomsakte of een huurcontract – eventueel onder opschortende voorwaarde van het verkrijgen van een vestigingstoelating)
- een plan van de locatie, met aanduiding op schaal van het aantal parkeerplaatsen, wasruimte en circulatieruimte

§2. De burgemeester kan bepalen dat nader te bepalen documenten moeten overhandigd worden.

§3. De aanvraag is onontvankelijk wanneer de vestiging stedenbouwkundig ontoelaatbaar is op de plaats van aanvraag.

§4. De aanvraag is onvolledig wanneer de documenten ontbreken, vermeld in het aanvraagformulier. De aanvrager beschikt over een termijn van 30 kalenderdagen na mededeling van dit feit, om de ontbrekende documenten in te dienen.

§5. Na de datum van ontvangstmelding van de aanvraag volgen controles zoals vermeld in art. 3. Bij negatieve controles wordt in een hoorzitting en een regularisatietermijn voorzien.

§6. Binnen de termijn van 90 kalenderdagen na de ontvangstmelding van de aanvraag of vanaf het tijdstip waarop de aanvrager de aanvullende documenten indiende, wordt een beslissing genomen. Indien gerechtvaardigd door de complexiteit van het dossier, mag deze termijn éénmaal worden verlengd voor maximaal dezelfde duur.

§7. Bij het uitblijven van een beslissing binnen de vastgestelde of verlengde termijn, wordt de toelating geacht te zijn geweigerd.

WEIGERINGSGRONDEN

Art. 7.

§1. De burgemeester kan de toelating weigeren:

- indien de openbare orde, de openbare rust en/of de openbare gezondheid gevaar loopt;
- indien de onderzoeken, die voorafgaan aan het verlenen van de toelating negatief worden geadviseerd.

§2. Een nieuwe aanvraag van dezelfde uitbater, voor dezelfde plaats én voor dezelfde bestemming, volgend op een geweigerde aanvraag, kan ten vroegste 6 maanden na de datum vermeld in de weigeringsbeslissing worden ingediend, op straffe van onontvankelijkheid.

Deze nieuwe aanvraag dient vergezeld te zijn van een schriftelijke verklaring ondertekend door de uitbater, waarin is bevestigd dat alle voorwaarden vermeld in dit reglement vervuld zijn.

VERVAL VAN DE TOELATING

Art. 8.

De toelating vervalt van rechtswege:

- op het moment dat de exploitatie van de inrichting voor een periode van langer dan 6 maanden feitelijk is onderbroken;
- in geval van faillissement;
- in geval van veroordeling tot gerechtelijke verzegeling;
- in geval van ontbinding van de rechtspersoon;
- in geval van schrapping van de uitbater of van de betrokken vestiging uit de Kruispuntbank van Ondernemingen;
- indien binnen de maand na het toekennen van de vestigingstoelating geen melding of aanvraag werd gedaan voor het bekomen van een vergunning in het kader van de milieureglementering indien er een melding- of vergunningsplicht is of indien er nog geen geldende melding werd gedaan of vergunning werd afgeleverd;
- wanneer de milieuvergunning/omgevingsvergunning is geweigerd, vervallen, opgeheven of de uitbater op enigerlei wijze niet meer voldoet aan de meldingsplicht;
- bij wijziging van de uitbater. Indien de uitbater een rechtspersoon is, wordt de uitbater eveneens geacht gewijzigd te zijn bij wijziging van de zaakvoerders/bestuurders van de rechtspersoon.

ADMINISTRATIEVE SANCTIES EN MAATREGELEN

Art. 9.

§1. Elke overtreding van dit politiereglement wordt bestraft met:

- een administratieve geldboete; en/of
- een administratieve schorsing of intrekking van een afgeleverde toelating of vergunning; en/of
- een tijdelijke of definitieve administratieve sluiting van de instelling.

§2. Onverminderd de bevoegdheden van de burgemeester inzake bestuurlijke handhaving, kan het college van burgemeester en schepenen bij wijze van administratieve sanctie de toelating tijdelijk of definitief intrekken, de instelling tijdelijk of definitief sluiten:

indien de exploitatie van een inrichting aanleiding geeft tot enige andere vorm van overlast, van aard om de openbare orde te verstoren wat zal blijken uit een door de politie samengesteld dossier;

indien geen opgave werd gedaan van gegevens of opgave werd gedaan van onjuiste gegevens in de toelatingsaanvraag of bij wijzigingen van de opgegeven gegevens waardoor de veiligheid in het gedrang kan komen;

in geval van verschillende en/of herhaalde vaststellingen waaruit blijkt dat niet meer voldaan is aan de voorwaarden vermeld in artikel 3.

§3. De sancties opgelegd door het college worden door de politie betekend of met een aangetekende brief ter kennis gebracht van de overtreder.

§4. Het niet naleven van een administratieve sanctie van het college wordt bovendien bestraft met één van de hierboven voorziene administratieve sancties.

§5. In alle gevallen waarbij een administratieve sanctie van schorsing of intrekking van de toelating werd opgelegd, kan de burgemeester bijkomende voorwaarden opleggen vooraleer over te gaan tot het verlenen van een toelating.

§6. Onverminderd het voorgaande, kan de politie bij vaststelling van een handcarwash zonder toelating de inrichting onmiddellijk en ter plaatse sluiten.

INWERKINGTREDING

Art. 10.

Dit politiereglement treedt in werking met onmiddellijke ingang en is van toepassing op de aanvragen voor een vestigingstoelating voor een handcarwash.

Het reglement is ook van toepassing op de reeds gevestigde handcarwashes op het ogenblik van de inwerkingtreding van dit politiereglement, die bij wijze van overgangsmaatregel 1 jaar de tijd krijgen om een aanvraag van toelating tot vestiging in te dienen. Deze reeds gevestigde handcarwashes worden geacht over een tijdelijke toelating te beschikken tot 21.04.2023 of – indien zij tijdig een aanvraag indienen – tot op de datum waarop de burgemeester een beslissing neemt aangaande de aanvraag.

BIJLAGE 27. POLITIEVERORDENING BETREFFENDE DE GEMEENTELIJKE ADMINISTRatieve SANCTIES VOOR OVERTREDINGEN BETREFFENDE HET STILSTAAN EN HET PARKEREN EN OVERTREDINGEN BETREFFENDE DE VERKEERSBORDEN C3 EN F103, VASTGESTELD MET AUTOMATISCH WERKENDE TOESTELLEN (GAS 4)

Goedgekeurd door de gemeenteraad op 12.11.2020, inwerkingtreding 01.01.2021

ALGEMEEN

Artikel 1

De overtredingen op de bepalingen van het koninklijk besluit van 1 december 1975 houdende algemeen reglement op de politie van het wegverkeer en van het gebruik van de openbare weg, zoals opgesomd in het koninklijk besluit van 9 maart 2014 betreffende de gemeentelijke administratieve sancties voor de overtredingen betreffende het stilstaan en parkeren en voor overtredingen betreffende de verkeersborden C3 en F103, vastgesteld met automatisch werkende toestellen, begaan door meerderjarige natuurlijke personen of rechtspersonen, kunnen, overeenkomstig de bepalingen in de wet van 24 juni 2013 betreffende de gemeentelijke administratieve sancties, met een administratieve sanctie worden bestraft.

De definities van het koninklijk besluit van 1 december 1975 houdende algemeen reglement op de politie van het wegverkeer en van het gebruik van de openbare weg zijn van toepassing op onderstaande rubriek.

INBREUKEN

Artikel 2

Binnen de woonerven en de erven, is het parkeren verboden, behalve:

1. op de plaatsen die afgebakend zijn door wegmarkeringen of door een wegbedekking in een andere kleur en waar de letter "P" aangebracht is;
2. op plaatsen waar een verkeersbord het toelaat.

Deze overtredingen van de eerste categorie kunnen worden bestraft met een administratieve geldboete zoals bepaald in artikel 2§1 van het Koninklijk besluit van 9 maart 2014 betreffende de gemeentelijke administratieve sancties voor de overtredingen betreffende het stilstaan en het parkeren en voor de overtredingen betreffende de verkeersborden C3 en F103, vastgesteld met automatisch werkende toestellen, inclusief eventuele wijzigingen.

Artikel 3

Op de openbare wegen voorzien van verhoogde inrichtingen, die aangekondigd zijn door de verkeersborden A14 en F87, of die op de kruispunten alleen aangekondigd zijn door de verkeersborden A14, of die gelegen zijn binnen een zone afgebakend door de verkeersborden F4a en F4b, is stilstaan en parkeren verboden op deze inrichtingen, behoudens plaatselijke reglementering.

Deze overtreding van de eerste categorie kan worden bestraft met een administratieve geldboete zoals bepaald in artikel 2§1 van het Koninklijk besluit van 9 maart 2014 betreffende de gemeentelijke administratieve sancties voor de overtredingen betreffende het stilstaan en het parkeren en voor de overtredingen betreffende de verkeersborden C3 en F103, vastgesteld met automatisch werkende toestellen, inclusief eventuele wijzigingen.

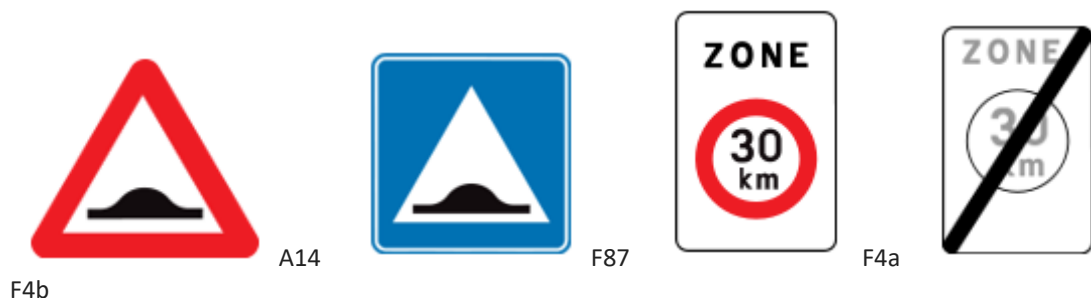

F4b

A14

F87

F4a

Artikel 4

In voetgangerszones is het parkeren verboden.

Deze overtreding van de eerste categorie kan worden bestraft met een administratieve geldboete zoals bepaald in artikel 2§1 van het Koninklijk besluit van 9 maart 2014 betreffende de gemeentelijke administratieve sancties voor de overtredingen betreffende het stilstaan en het parkeren en voor de overtredingen betreffende de verkeersborden C3 en F103, vastgesteld met automatisch werkende toestellen, inclusief eventuele wijzigingen.

Artikel 5

Elk stilstaand of geparkeerd voertuig moet worden opgesteld rechts ten opzichte van zijn rijrichting. Indien het een rijbaan is met éénrichtingsverkeer, mag het evenwel langs de ene of langs de andere kant opgesteld worden.

Deze overtreding van de eerste categorie kan worden bestraft met een administratieve geldboete zoals bepaald in artikel 2§1 van het Koninklijk besluit van 9 maart 2014 betreffende de gemeentelijke administratieve sancties voor de overtredingen betreffende het stilstaan en het parkeren en voor de overtredingen betreffende de verkeersborden C3 en F103, vastgesteld met automatisch werkende toestellen, inclusief eventuele wijzigingen.

Artikel 6

Elk stilstaand of geparkeerd voertuig moet worden opgesteld:

1. buiten de rijbaan op de gelijkgrondse berm of, buiten de bebouwde kommen, op eender welke berm;
2. indien het een berm betreft die de voetgangers moeten volgen, moet langs de buitenkant van de openbare weg een begaanbare strook van ten minste 1,50 meter breed vrijgelaten worden;
3. indien de berm niet breed genoeg is, moet het voertuig gedeeltelijk op de berm en gedeeltelijk op de rijbaan opgesteld worden;
4. indien er geen bruikbare berm is, moet het voertuig op de rijbaan opgesteld worden.

Deze overtredingen van de eerste categorie kunnen worden bestraft met een administratieve geldboete zoals bepaald in artikel 2§1 van het Koninklijk besluit van 9 maart 2014 betreffende de gemeentelijke administratieve sancties voor de overtredingen betreffende het stilstaan en het parkeren en voor de overtredingen betreffende de verkeersborden C3 en F103, vastgesteld met automatisch werkende toestellen, inclusief eventuele wijzigingen.

Artikel 7

Elk voertuig dat volledig of ten dele op de rijbaan opgesteld is, moet geplaatst worden:

1. zover mogelijk van de aslijn van de rijbaan;
2. evenwijdig met de rand van de rijbaan, behoudens bijzondere plaatsaanleg;
3. in één enkele file.

Motorfietsen zonder zijspan of aanhangwagen mogen evenwel haaks op de rand van de rijbaan parkeren voor zover zij daarbij de aangeduide parkeermarkering niet overschrijden.

Deze overtredingen van de eerste categorie kunnen worden bestraft met een administratieve geldboete zoals bepaald in artikel 2§1 van het Koninklijk besluit van 9 maart 2014 betreffende de gemeentelijke administratieve sancties voor de overtredingen betreffende het stilstaan en het parkeren en voor de overtredingen betreffende de verkeersborden C3 en F103, vastgesteld met automatisch werkende toestellen, inclusief eventuele wijzigingen.

Artikel 8

Fietsen en tweewielige bromfietsen moeten buiten de rijbaan en de parkeerzones bedoeld in artikel 75.2 van het koninklijk besluit van 1 december 1975 houdende algemeen reglement op de politie van het wegverkeer en van het gebruik van de openbare weg opgesteld worden zonder het verkeer van de andere weggebruikers te hinderen of onveilig te maken, behalve op plaatsen gesignaleerd zoals voorzien in artikel 70.2.1.3°, f van het

koninklijk besluit van 1 december 1975 houdende algemeen reglement op de politie van het wegverkeer en van het gebruik van de openbare weg.

Deze overtreding van de eerste categorie kan worden bestraft met een administratieve geldboete zoals bepaald in artikel 2§1 van het Koninklijk besluit van 9 maart 2014 betreffende de gemeentelijke administratieve sancties voor de overtredingen betreffende het stilstaan en het parkeren en voor de overtredingen betreffende de verkeersborden C3 en F103, vastgesteld met automatisch werkende toestellen, inclusief eventuele wijzigingen.

Artikel 9

Motorfietsen mogen buiten de rijbaan en de parkeerzones bedoeld in artikel 75.2 van het koninklijk besluit van 1 december 1975 houdende algemeen reglement op de politie van het wegverkeer van het gebruik van de openbare weg opgesteld worden zonder het verkeer van de andere weggebruikers te hinderen of onveilig te maken.

Deze overtreding van de eerste categorie kan worden bestraft met een administratieve geldboete zoals bepaald in artikel 2§1 van het Koninklijk besluit van 9 maart 2014 betreffende de gemeentelijke administratieve sancties voor de overtredingen betreffende het stilstaan en het parkeren en voor de overtredingen betreffende de verkeersborden C3 en F103, vastgesteld met automatisch werkende toestellen, inclusief eventuele wijzigingen.

Artikel 10

Het is verboden een voertuig te laten stilstaan of te parkeren op elke plaats waar het duidelijk een gevaar zou kunnen betekenen voor de andere weggebruikers of waar het hun onnodig zou kunnen hinderen, inzonderheid:

1. op 3 meter of meer doch op minder dan 5 meter van de plaats waar de fietsers en bestuurders van tweewielige bromfietsen verplicht zijn het fietspad te verlaten om op de rijbaan te rijden of de rijbaan te verlaten om op het fietspad te rijden;
2. op de rijbaan op 3 meter of meer doch op minder dan 5 meter voor de oversteekplaatsen voor voetgangers en de oversteekplaatsen voor fietsers en bestuurders van tweewielige bromfietsen;
3. in de nabijheid van de kruispunten, op minder dan 5 meter van de verlenging van de naast bijgelegen rand van de dwarsrijbaan, behoudens plaatselijke reglementering;
4. op minder dan 20 meter voor de verkeerslichten op de kruispunten, behoudens plaatselijke reglementering;
5. op minder dan 20 meter voor de verkeerslichten buiten de kruispunten behalve voor voertuigen waarvan de hoogte, lading inbegrepen, niet meer dan 1,65 m bedraagt, wanneer de onderkant van die verkeerslichten zich ten minste 2 meter boven de rijbaan bevindt;
6. op minder dan 20 meter voor de verkeersborden behalve voor voertuigen waarvan de hoogte, lading inbegrepen, niet meer dan 1,65 m bedraagt, wanneer de onderkant van die verkeersborden zich ten minste 2 meter boven de rijbaan bevindt.

Deze overtredingen van de eerste categorie kunnen worden bestraft met een administratieve geldboete zoals bepaald in artikel 2§1 van het Koninklijk besluit van 9 maart 2014 betreffende de gemeentelijke administratieve sancties voor de overtredingen betreffende het stilstaan en het parkeren en voor de overtredingen betreffende de verkeersborden C3 en F103, vastgesteld met automatisch werkende toestellen, inclusief eventuele wijzigingen.

Artikel 11

Het is verboden een voertuig te parkeren:

1. op minder dan 1 meter zowel voor als achter een ander stilstaand of geparkeerd voertuig en op elke plaats waar het voertuig het instappen in of het weggrijden van een ander voertuig zou verhinderen;
2. op minder dan 15 meter aan weerszijden van een bord dat een autobus-, trolleybus- of tramhalte aanwijst;
3. voor de inrij van eigendommen, behalve de voertuigen waarvan het inschrijvingsteken leesbaar op die inrij is aangebracht;

4. op elke plaats waar het voertuig de toegang tot buiten de rijbaan aangelegde parkeerplaatsen zou verhinderen;
5. buiten de bebouwde kommen op de rijbaan van een openbare weg waarop het verkeersbord B9 is aangebracht;
6. op de rijbaan wanneer deze verdeeld is in rijstroken, behalve op de plaatsen waar het verkeersbord E9a of E9b is aangebracht;
7. op de rijbaan langs de gele onderbroken streep, koninklijk besluit van 1 december 1975 houdende algemeen reglement op de politie van het wegverkeer en van het gebruik van de openbare weg;
8. op rijbanen met tweerichtingsverkeer tegenover een ander stilstaand of geparkeerd voertuig, wanneer twee andere voertuigen daardoor elkaar moeilijk zouden kunnen kruisen;
9. op de middelste rijbaan van een openbare weg met drie rijbanen;
10. buiten de bebouwde kommen, langs de linkerkant van een rijbaan van een openbare weg met twee rijbanen of op de middenberm die deze rijbanen scheidt.



Deze overtredingen van de eerste categorie kunnen worden bestraft met een administratieve geldboete zoals bepaald in artikel 2§1 van het Koninklijk besluit van 9 maart 2014 betreffende de gemeentelijke administratieve sancties voor de overtredingen betreffende het stilstaan en het parkeren en voor de overtredingen betreffende de verkeersborden C3 en F103, vastgesteld met automatisch werkende toestellen, inclusief eventuele wijzigingen.

Artikel 12

Het is verboden onjuiste aanduidingen op de schijf te laten verschijnen. De aanduidingen van de schijf mogen niet gewijzigd worden voordat het voertuig de parkeerplaats verlaten heeft.

Deze overtreding van de eerste categorie kan worden bestraft met een administratieve geldboete zoals bepaald in artikel 2§1 van het Koninklijk besluit van 9 maart 2014 betreffende de gemeentelijke administratieve sancties voor de overtredingen betreffende het stilstaan en het parkeren en voor de overtredingen betreffende de verkeersborden C3 en F103, vastgesteld met automatisch werkende toestellen, inclusief eventuele wijzigingen.

Artikel 13

Het is verboden op de openbare weg motorvoertuigen die niet meer kunnen rijden en aanhangwagens langer dan vierentwintig uur na elkaar te parkeren.

Deze overtreding van de eerste categorie kan worden bestraft met een administratieve geldboete zoals bepaald in artikel 2§1 van het Koninklijk besluit van 9 maart 2014 betreffende de gemeentelijke administratieve sancties voor de overtredingen betreffende het stilstaan en het parkeren en voor de overtredingen betreffende de verkeersborden C3 en F103, vastgesteld met automatisch werkende toestellen, inclusief eventuele wijzigingen.

Artikel 14

Binnen de bebouwde kommen is het verboden op de openbare weg auto's, slepen en aanhangwagens met een maximale toegelaten massa van meer dan 7,5 ton langer dan acht uur na elkaar te parkeren, behalve op de plaatsen waar het verkeersbord E9a, E9c of E9d is aangebracht.

Deze overtreding van de eerste categorie kan worden bestraft met een administratieve geldboete zoals bepaald in artikel 2§1 van het Koninklijk besluit van 9 maart 2014 betreffende de gemeentelijke administratieve sancties voor de overtredingen betreffende het stilstaan en het parkeren en voor de overtredingen betreffende de verkeersborden C3 en F103, vastgesteld met automatisch werkende toestellen, inclusief eventuele wijzigingen.



Artikel 15

Het is verboden op de openbare weg reclamevoertuigen langer dan drie uur na elkaar te parkeren.

Deze overtreding van de eerste categorie kan worden bestraft met een administratieve geldboete zoals bepaald in artikel 2§1 van het Koninklijk besluit van 9 maart 2014 betreffende de gemeentelijke administratieve sancties voor de overtredingen betreffende het stilstaan en het parkeren en voor de overtredingen betreffende de verkeersborden C3 en F103, vastgesteld met automatisch werkende toestellen, inclusief eventuele wijzigingen.

Artikel 16

Het niet hebben aangebracht van de speciale kaart bedoeld in artikel 27.4.3 van het koninklijk besluit van 1 december 1975 houdende algemeen reglement op de politie van het wegverkeer en van het gebruik van de openbare weg of het door artikel 27.4.1 van hetzelfde besluit hiermee gelijkgesteld document op de binnenkant van de voorruit of, als er geen voorruit is, op het voorste gedeelte van het op een voorbehouden parkeerplaats voor personen met een handicap geparkeerde voertuig.

Deze overtreding van de eerste categorie kan worden bestraft met een administratieve geldboete zoals bepaald in artikel 2§1 van het Koninklijk besluit van 9 maart 2014 betreffende de gemeentelijke administratieve sancties voor de overtredingen betreffende het stilstaan en het parkeren en voor de overtredingen betreffende de verkeersborden C3 en F103, vastgesteld met automatisch werkende toestellen, inclusief eventuele wijzigingen.

Artikel 17

Verkeersborden E1, E3, E5, E7 en van type E9 betreffende het stilstaan en het parkeren niet in acht nemen.

Deze overtredingen van de eerste categorie kunnen worden bestraft met een administratieve geldboete zoals bepaald in artikel 2§1 van het Koninklijk besluit van 9 maart 2014 betreffende de gemeentelijke administratieve sancties voor de overtredingen betreffende het stilstaan en het parkeren en voor de overtredingen betreffende de verkeersborden C3 en F103, vastgesteld met automatisch werkende toestellen, inclusief eventuele wijzigingen.

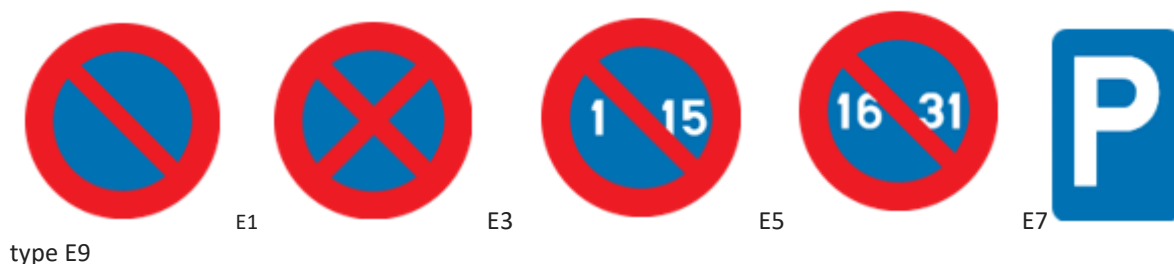

Artikel 18

Het verkeersbord E11 niet in acht nemen.

Deze overtreding van de eerste categorie kan worden bestraft met een administratieve geldboete zoals bepaald in artikel 2§1 van het Koninklijk besluit van 9 maart 2014 betreffende de gemeentelijke administratieve sancties voor de overtredingen betreffende het stilstaan en het parkeren en voor de overtredingen betreffende de verkeersborden C3 en F103, vastgesteld met automatisch werkende toestellen, inclusief eventuele wijzigingen.



E11

Artikel 19

Het stilstaan of parkeren is verboden op markeringen van verkeersgeleiders en verdrijvingsvlakken.

Deze overtreding van de eerste categorie kan worden bestraft met een administratieve geldboete zoals bepaald in artikel 2§1 van het Koninklijk besluit van 9 maart 2014 betreffende de gemeentelijke administratieve sancties voor de overtredingen betreffende het stilstaan en het parkeren en voor de overtredingen betreffende de verkeersborden C3 en F103, vastgesteld met automatisch werkende toestellen, inclusief eventuele wijzigingen.

Artikel 20

Het stilstaan of parkeren is verboden op witte markeringen bedoeld in artikel 77.5 van het koninklijk besluit van 1 december 1975 houdende algemeen reglement op de politie van het wegverkeer en van het gebruik van de openbare weg die de plaatsen afbakenen waar de voertuigen moeten staan.

Deze overtreding van de eerste categorie kan worden bestraft met een administratieve geldboete zoals bepaald in artikel 2§1 van het Koninklijk besluit van 9 maart 2014 betreffende de gemeentelijke administratieve sancties voor de overtredingen betreffende het stilstaan en het parkeren en voor de overtredingen betreffende de verkeersborden C3 en F103, vastgesteld met automatisch werkende toestellen, inclusief eventuele wijzigingen.

Artikel 21

Het stilstaan of parkeren is verboden op de dambordmarkering die bestaat uit witte vierkanten die op de grond zijn aangebracht.

Deze overtreding van de eerste categorie kan worden bestraft met een administratieve geldboete zoals bepaald in artikel 2§1 van het Koninklijk besluit van 9 maart 2014 betreffende de gemeentelijke administratieve sancties voor de overtredingen betreffende het stilstaan en het parkeren en voor de overtredingen betreffende de verkeersborden C3 en F103, vastgesteld met automatisch werkende toestellen, inclusief eventuele wijzigingen.

Artikel 22

Het niet in acht nemen van het verkeersbord C3 wanneer deze inbreuken vastgesteld worden door automatisch werkende toestellen.

Deze overtreding van de eerste categorie kan worden bestraft met een administratieve geldboete zoals bepaald in artikel 2§1 van het Koninklijk besluit van 9 maart 2014 betreffende de gemeentelijke administratieve sancties voor de overtredingen betreffende het stilstaan en het parkeren en voor de overtredingen betreffende de verkeersborden C3 en F103, vastgesteld met automatisch werkende toestellen, inclusief eventuele wijzigingen.



C3

Artikel 23

Het niet in acht nemen van het verkeersbord F103 wanneer deze inbreuken vastgesteld worden door automatisch werkende toestellen.

Deze overtreding van de eerste categorie kan worden bestraft met een administratieve geldboete zoals bepaald in artikel 2§1 van het Koninklijk besluit van 9 maart 2014 betreffende de gemeentelijke administratieve sancties voor de overtredingen betreffende het stilstaan en het parkeren en voor de overtredingen betreffende de verkeersborden C3 en F103, vastgesteld met automatisch werkende toestellen, inclusief eventuele wijzigingen.



F103

Artikel 24

Het is verboden een voertuig te laten stilstaan of te parkeren op autowegen, behalve op de parkeerstroken, aangewezen door het verkeersbord E9a.

Deze overtreding van de tweede categorie kan worden bestraft met een administratieve geldboete zoals bepaald in artikel 2§2 van het Koninklijk besluit van 9 maart 2014 betreffende de gemeentelijke administratieve sancties voor de overtredingen betreffende het stilstaan en het parkeren en voor de overtredingen betreffende de verkeersborden C3 en F103, vastgesteld met automatisch werkende toestellen, inclusief eventuele wijzigingen.



E9a

Artikel 25

Het is verboden een voertuig te laten stilstaan of te parkeren op elke plaats waar het duidelijk een gevaar zou kunnen betekenen voor de andere weggebruikers of waar het hun onnodig zou kunnen hinderen, inzonderheid:

1. op de trottoirs en, binnen de bebouwde kommen, op de verhoogde bermen, behoudens plaatselijke reglementering;
2. op de fietspaden en op minder dan 3 meter van de plaats waar de fietsers en bestuurders van tweewielige bromfietsen verplicht zijn het fietspad te verlaten om op de rijbaan te rijden of de rijbaan te verlaten om op het fietspad te rijden;
3. op de oversteekplaatsen voor voetgangers, op de oversteekplaatsen voor fietsers en bestuurders van tweewielige bromfietsen en op de rijbaan op minder dan 3 meter voor deze oversteekplaatsen;
4. op de rijbaan in de onderbruggingen, in de tunnels en behoudens plaatselijke reglementering onder de bruggen;
5. op de rijbaan nabij de top van een helling en in een bocht wanneer de zichtbaarheid onvoldoende is.

Deze overtredingen van de tweede categorie kunnen worden bestraft met een administratieve geldboete zoals bepaald in artikel 2§2 van het Koninklijk besluit van 9 maart 2014 betreffende de gemeentelijke administratieve sancties voor de overtredingen betreffende het stilstaan en het parkeren en voor de overtredingen betreffende

de verkeersborden C3 en F103, vastgesteld met automatisch werkende toestellen, inclusief eventuele wijzigingen.

Artikel 26

Het is verboden een voertuig te parkeren:

1. op de plaatsen waar de voetgangers en de fietsers en bestuurders van tweewielige bromfietsen op de rijbaan moeten komen om omheen een hindernis te gaan of te rijden;
2. op de plaatsen waar de doorgang van spoorvoertuigen zou belemmerd worden;
3. wanneer de vrije doorgang op de rijbaan minder dan 3 meter breed zou worden.

Deze overtredingen van de tweede categorie kunnen worden bestraft met een administratieve geldboete zoals bepaald in artikel 2§2 van het Koninklijk besluit van 9 maart 2014 betreffende de gemeentelijke administratieve sancties voor de overtredingen betreffende het stilstaan en het parkeren en voor de overtredingen betreffende de verkeersborden C3 en F103, vastgesteld met automatisch werkende toestellen, inclusief eventuele wijzigingen.

Artikel 27

Het is verboden een voertuig te parkeren op de parkeerplaatsen gesignaleerd zoals voorzien in artikel 70.2.1.3° van het koninklijk besluit van 1 december 1975 houdende algemeen reglement op de politie van het wegverkeer en van het gebruik van de openbare weg behalve voor de voertuigen gebruikt door personen met een handicap die in het bezit zijn van een speciale kaart zoals bedoeld in artikel 27.4.1 of 27.4.3 van het koninklijk besluit van 1 december 1975 houdende algemeen reglement op de politie van het wegverkeer en van het gebruik van de openbare weg.

Deze overtreding van de tweede categorie kan worden bestraft met een administratieve geldboete zoals bepaald in artikel 2§2 van het Koninklijk besluit van 9 maart 2014 betreffende de gemeentelijke administratieve sancties voor de overtredingen betreffende het stilstaan en het parkeren en voor de overtredingen betreffende de verkeersborden C3 en F103, vastgesteld met automatisch werkende toestellen, inclusief eventuele wijzigingen.

PROCEDURE

Artikel 28

De procedure voor het opleggen van gemeentelijke administratieve geldboetes in geval van voornoemde inbreuken wordt geregeld in de wet van 24 juni 2013 betreffende de gemeentelijke administratieve sancties en latere wijzigingen.

BIJLAGE 28. BIJZONDERE POLITIEVERORDENING BETREFFENDE DE GEMEENTELIJKE ADMINISTRATIEVE GELDBOETES VOOR BEPERKTE SNELHEIDSOVERTREDINGEN (GAS 5)

Goedgekeurd door de gemeenteraad op 20.01.2022, inwerkingtreding 15.02.2022
Gewijzigd door de gemeenteraad op 09.11.2023

HOOFDSTUK 1. TOEPASSINGSGBIED

Artikel 1

Het overschrijden van de toegelaten maximumsnelheid op plaatsen gelegen op het grondgebied van de stad Aarschot wordt gesanctioneerd met een gemeentelijke administratieve geldboete indien cumulatief voldaan is aan volgende voorwaarden:

- de snelheidsovertreding wordt begaan door een meerderjarige natuurlijke persoon of door een rechtspersoon;
- het betreft een overschrijding van de toegelaten maximumsnelheid met niet meer dan 20 kilometer per uur (na correctie met technische tolerantie);
- de snelheidsovertreding wordt begaan op plaatsen waar de snelheid beperkt is tot 30 of 50 kilometer per uur;
- de snelheidsovertreding wordt vastgesteld volgens de voorwaarden vermeld in artikel 62 van de wet van 16 maart 1968 betreffende de politie over het wegverkeer, met uitzondering van het zesde en achtste lid;
- de snelheidsovertreding wordt vastgesteld met automatisch werkende toestellen zoals vermeld in artikel 62 van de wet van 16 maart 1968 betreffende de politie over het wegverkeer, die volledig worden gefinancierd door de lokale overheid;
- er wordt niet gelijktijdig een andere overtreding vastgesteld.

HOOFDSTUK 2: DE GEMEENTELIJKE ADMINISTRATIEVE GELDBOETE

Artikel 2

De bedragen van de administratieve geldboetes voor de snelheidsovertredingen zoals omschreven in artikel 1 van deze verordening, zijn gelijk aan de bedragen vastgelegd door de Vlaamse Regering in artikel 2, 2° van het koninklijk besluit van 19 april 2014 betreffende de inning en de consignatie van een som bij de vaststelling van overtredingen inzake het wegverkeer.

HOOFDSTUK 3. DE ADMINISTRATIEVE PROCEDURE

AFDELING 1. VASTSTELLING

Artikel 3

De vaststelling van de snelheidsovertredingen zoals omschreven in artikel 1 van deze verordening gebeurt door de bevoegde personen vermeld in artikel 3 van het Koninklijk besluit 1 december 1975 houdende algemeen reglement op de politie van het wegverkeer en van het gebruik van de openbare weg.

Artikel 3 bis

Wanneer de bestuurder bij de vaststelling van de snelheidsovertreding niet geïdentificeerd werd, wordt vermoed dat deze is begaan door de houder van de kentekenplaat van het motorvoertuig waarmee de overtreding werd begaan.

Wanneer de snelheidsovertreding werd begaan met een motorvoertuig ingeschreven op naam van een rechtspersoon die de gebruikelijke bestuurder in de Kruispuntbank Voertuigen heeft laten registreren, wordt de gebruikelijke bestuurder gelijkgesteld met de houder van de kentekenplaat.

Dit betreft een weerlegbaar vermoeden, dat de houder van de kentekenplaat, kan weerleggen door met elk middel van recht te bewijzen dat hij niet de bestuurder was op het ogenblik van de feiten. In dat geval is hij ertoe

gehouden om de identiteit van de onmiskenbare bestuurder kenbaar te maken binnen 15 dagen na de kennisgeving van de overtreding, behalve wanneer hij diefstal, fraude of overmacht kan bewijzen.

Artikel 4

Een afschrift van het proces-verbaal van de overtreding wordt binnen veertien dagen nadat de overtreding is vastgesteld bezorgd aan de sanctionerend ambtenaar, vermeld in artikel 6 van de wet van 24 juni 2013 betreffende de gemeentelijke administratieve sancties

AFDELING 2. PROCEDURE VOOR DE SANCTIONEREND AMBTENAAR

Artikel 5

Binnen veertien dagen na de dag waarop de sanctionerend ambtenaar het afschrift van het proces-verbaal heeft ontvangen, bezorgt hij een afschrift daarvan, samen met de vermelding van het bedrag van de administratieve geldboete per gewone brief aan de overtreder. De overtreder betaalt de administratieve geldboete binnen dertig dagen na de kennisgeving ervan, tenzij hij binnen diezelfde termijn zijn schriftelijke verweermiddelen bezorgt aan de sanctionerend ambtenaar. De betaling van de administratieve geldboete en het bezorgen van de schriftelijke verweermiddelen gebeuren overeenkomstig de wijze die in het betalingsverzoek is bepaald.

Artikel 6

Als de sanctionerend ambtenaar de schriftelijke verweermiddelen onontvankelijk of ongegrond verklaart, brengt hij de overtreder daarvan op de hoogte binnen negentig dagen na de dag waarop hij de verweermiddelen van de overtreder heeft ontvangen, met de vermelding van de administratieve geldboete die moet worden betaald. In dat geval wordt de administratieve geldboete betaald binnen dertig dagen na de kennisgeving van de beslissing van de sanctionerend ambtenaar op de wijze die in het betalingsverzoek is bepaald.

Artikel 7

Als de sanctionerend ambtenaar binnen negentig dagen na de dag waarop hij de schriftelijke verweermiddelen van de overtreder heeft ontvangen, de verweermiddelen van de overtreder niet onontvankelijk of ongegrond verklaart, worden die verweermiddelen geacht aanvaard te zijn.

Artikel 8

De beslissing om een administratieve geldboete op te leggen, heeft uitvoerbare kracht als ze definitief geworden is.

De voormelde beslissing is definitief op een van de volgende tijdstippen:

- dertig dagen na de kennisgeving van de administratieve geldboete, zoals bepaald in artikel 5 van deze verordening, tenzij de overtreder binnen deze termijn zijn schriftelijke verweermiddelen bezorgt aan de sanctionerend ambtenaar of beroep aantekent bij de politierechtbank
- dertig dagen na de kennisgeving van de beslissing van de sanctionerend ambtenaar waarbij de schriftelijke verweermiddelen onontvankelijk of ongegrond worden verklaard, zoals bepaald in artikel 6 van deze verordening, tenzij degene aan wie de boete is opgelegd binnen deze termijn beroep aantekent bij de politierechtbank.

Artikel 9

Wanneer de sanctionerend ambtenaar tijdens de procedure vaststelt dat de voorwaarden om een administratieve geldboete op te leggen, zoals vermeld in artikel 1 van deze verordening, niet vervuld zijn, brengt hij de vaststeller van de overtreding daarvan op de hoogte zodat de strafrechtelijke procedure kan worden gevolgd.

AFDELING 3. BEROEP BIJ DE POLITIERECHTBANK

Artikel 10

Tegen een beslissing waarbij een administratieve geldboete wordt opgelegd kan degene aan wie de boete is opgelegd binnen een maand na de kennisgeving van de beslissing volgens de burgerlijke procedure beroep aantekenen bij de politierechtbank.

De politierechtbank oordeelt over de wettelijkheid en de proportionaliteit van de opgelegde administratieve geldboete. Hij kan de opgelegde administratieve geldboete bevestigen of herzien. De beslissing van de politierechtbank is niet vatbaar voor hoger beroep.

Goedgekeurd door de gemeenteraad op 13.10.2022, inwerkingtreding 22.10.2022

GEVONDEN VOORWERPEN

Art. 1.

1.1. Concreet

Een voorwerp wordt gevonden op het openbaar domein. De vinder moet een redelijke poging ondernemen om de eigenaar van het gevonden voorwerp terug te vinden. Vindt deze de eigenaar niet terug, dan moet hij binnen de 7 dagen een aangifte doen bij de gemeente waar het voorwerp gevonden is, of een ander lokaal bestuur naar keuze. De gemeente neemt de zaak dan op in haar register van gevonden voorwerpen en laat dit desgevallend weten aan de gemeente waar de zaak gevonden werd. Deze laatste maakt hiervan melding in het eigen register.

Verloren voorwerpen kunnen tijdens de openingsuren van het stadhuis afgeleverd worden aan het onthaal of op het politiekantoor.

De gemeente doet de nodige inspanningen om de eigenaar te vinden. Als de eigenaars of rechtverkrijgenden gekend zijn, worden zij binnen de maand na de aangifte per aangetekend schrijven aangemaand om hun eigendommen te komen ophalen.

1.2. Registratie

Het secretariaat staat in voor de registratie van de voorwerpen.

In het register zijn minstens volgende velden opgenomen:

- beschrijving van het voorwerp
- datum van aangifte
- datum waarop het gevonden werd
- plaats waar het gevonden werd
- gegevens van de vinder of wie het voorwerp heeft bezorgd
- persoon die het voorwerp in ontvangst genomen heeft aan het onthaal
- bewaarplaats
- datum van ophaling van het voorwerp door de eigenaar
- gegevens van de eigenaar
- datum van verkoop/schenking
- verkoopopbrengst

Dit register kan geraadpleegd worden op het secretariaat tijdens de openingsuren van het stadhuis (na afspraak).

1.3. Bewaring

De wettelijke bewaartermijn bedraagt 6 maanden.

Uitzonderingen hierop zijn:

- Als het gaat om goederen die snel bederven of schadelijk zijn voor de openbare hygiëne, gezondheid of veiligheid, dan kan de gemeente sneller ingrijpen. Deze worden onmiddellijk vernietigd.
- Fietsen moeten maar drie maanden bijgehouden worden.

Minder dan zes maanden geleden verloren voorwerpen kunnen afgehaald worden op het secretariaat tijdens de openingsuren van het stadhuis.

Als het voorwerp wordt afgehaald, wordt in het register de datum van ophaling en de gegevens van de ophaler genoteerd. De ophaler tekent voor ontvangst.

1.4. Verwijdering

Na 6 maanden kan de gemeente op een economisch verantwoorde wijze beschikken over het voorwerp.

De gemeente kan na afloop van deze termijn afhankelijk van de waarde van het goed (waardevol, van geringe waarde, niet bruikbaar, vuil of onhygiënisch):

- een verkoop (al dan niet via een veilingssite) organiseren;
- het voorwerp aan derden schenken, zoals het overdragen van de goederen aan het OCMW of de kringloopwinkel;
- de zaak zelf gebruiken;
- de zaak vernietigen.

Ingeval van VERKOOP moet het gaan om een redelijke prijs zodat de eigenaar die het goed eventueel toch op een later tijdstip komt ophalen een redelijke verkoopopbrengst kan krijgen.

Een aangewezen ambtenaar van de stad zal de waarde van het goed bepalen. Dit kan aan de hand van vergelijkbare voorwerpen die op het internet worden aangeboden of door beroep te doen op een 'expert' (voor een juweel een juwelier, een bril een opticien, een GSM een telefoonwinkel, ..).

De gemeente moet de opbrengst ter beschikking van de eigenaar of van zijn rechtverkrijgenden houden. Na 5 jaar wordt de gemeente eigenaar van de verkoopopbrengst.

Het voorwerp blijft toebehoren aan zijn oorspronkelijke eigenaar. De gemeente of vinder wordt slechts eigenaar vijf jaar na de opname in het register voor zover de oorspronkelijke eigenaar zich niet kenbaar heeft gemaakt.

1.5. Kosten

De gemaakte kosten door externe diensten omtrent bewaring, transport en mogelijke vernietiging van het goed kunnen rechtstreeks verhaald worden op de eigenaar.

De gemeente heeft een retentierecht zolang de eigenaar de verplichting tot vergoeding van de kosten van bewaring en transport (door externe diensten) niet heeft nagekomen.

GEVONDEN FIETSEN

Art. 2.

Fietsen die op het openbaar domein worden achtergelaten, worden opgehaald en in de stadswerkhuizen gestockeerd.

Alle gevonden fietsen worden geregistreerd.

De wettelijke bewaartermijn van fietsen bedraagt 3 maanden.

Na het verstrijken van de termijn van die 3 maanden, worden de fietsen gratis ter beschikking gesteld van de vzw VELO.

GEVONDEN AUTO'S

Art. 3.

Auto's die op het openbaar domein worden achtergelaten, worden opgehaald en op het terrein aan de stadswerkhuizen bewaard.

Alle gevonden auto's worden geregistreerd.

De auto's worden 6 maanden bewaard. Voor het einde van de termijn van 6 maanden wordt een aangetekende brief verstuurd naar de eigenaar (indien gekend).

Na 6 maanden kan de gemeente op een economisch verantwoorde wijze beschikken over de auto/wrak.

Afhankelijk van de waarde (waardevol, van geringe waarde, niet bruikbaar) zal de gemeente:

- een verkoop (al dan niet via een veilingssite) organiseren van de auto of het wrak;
- de auto zelf gebruiken;
- het wrak vernietigen.

Ingeval van VERKOOP moet het gaan om een redelijke prijs zodat de eigenaar die de auto eventueel toch op een later tijdstip komt ophalen een redelijke verkoopopbrengst kan krijgen.

De gemeente moet de opbrengst ter beschikking van de eigenaar of van zijn rechtverkrijgenden houden. Na 5 jaar wordt de gemeente eigenaar van de verkoopopbrengst.

De auto blijft toebehoren aan zijn oorspronkelijke eigenaar. De gemeente wordt slechts eigenaar vijf jaar na de opname in het register voor zover de oorspronkelijke eigenaar zich niet kenbaar heeft gemaakt.

De gemaakte kosten door externe diensten omtrent bewaring, transport en mogelijke vernietiging van het goed kunnen rechtstreeks verhaald worden op de eigenaar.

De gemeente heeft een retentierecht zolang de eigenaar de verplichting tot vergoeding van de kosten van bewaring en transport (door externe diensten) niet heeft nagekomen.

GEVONDEN GELDEN

Art. 4.

Gevonden gelden op het openbaar domein kunnen afgeleverd worden aan het onthaal van het stadhuis tijdens de openingsuren of op het politiekantoor.

Het secretariaat staat in voor de registratie en bezorgt de gelden aan de financieel directeur. De geldsommen worden in de stadskas gestort en worden dan eigendom van de gemeente.

UITHUISZETTINGEN

Art. 5.

5.1. Concreet

De deurwaarder maakt bij binnenkomst een opdeling van goederen die hijzelf in beslag neemt, en goederen die door de gemeente mogen worden meegenomen.

Meestal gaat het hier over goederen van weinig of geen waarde aangezien de deurwaarder de goederen van waarde meeneemt.

5.2. Waarde van het goed

BRUIKBARE GOEDEREN

De goederen worden 6 maanden bewaard in het magazijn van de uitvoeringsdienst

De eigenaar wordt gecontacteerd met de vraag om goederen op te halen voor het verstrijken van de ophaaltermijn.

Bij niet-ophaling na 6 maanden worden bruikbare goederen ter beschikking gesteld van de kringloopwinkel.

NIET-BRUIKBARE, VUILE OF ONHYGIËNISCHE GOEDEREN

Deze goederen worden door de uitvoeringsdienst niet in bewaring genomen maar onmiddellijk vernietigd.

Meestal gaat het over goederen van weinig of geen waarde.

5.3. Registratie

De nog bruikbare goederen die in bewaring worden genomen, worden geregistreerd.

5.4. Kosten

De gemaakte kosten door externe diensten omtrent bewaring, transport en mogelijke vernietiging van het goed kunnen rechtstreeks verhaald worden op de eigenaar.

De gemeente heeft een retentierecht zolang de eigenaar de verplichting tot vergoeding van de kosten van bewaring en transport (door externe diensten) niet heeft nagekomen.

AANPASSING ALGEMEEN POLITIEREGLEMENT

Art. 6.

Artikel 21, afdeling 4. Privatieve ingebruikneming van de openbare ruimte, Hoofdstuk III. De openbare veiligheid en vlotte doorgang van het Algemeen Politiereglement van de stad Aarschot wordt gewijzigd als volgt:

'Indien om welke reden dan ook een persoon uit het huis dat hij/zij bewoont, wordt gedreven en diens meubels op de openbare weg worden gezet, moet deze persoon ze op het moment van de uitzetting verwijderen. Indien de eigenaar zijn goederen niet onmiddellijk verwijdert, zullen ze door de gemeente gedurende zes maanden worden bewaard.'

Goedgekeurd door de gemeenteraad op 22 juni 2023.

ARTIKEL 1. DEFINITIES

Voor de toepassing van dit reglement gelden de volgende definities:

Brandveiligheidsonderzoek

Een brandveiligheidsonderzoek zal gebeuren door de Brandweer en omvat alle aspecten van brandveiligheid, zoals voorzien in de wetgeving.

Organen van de uitbater (rechtspersoon)

Alle personen die enige bevoegdheid hebben tot het nemen van beslissingen of het vertegenwoordigen van de rechtspersoon als uitbater van de seksuitbating (vennoten, bestuurders, zaakvoerders, uiteindelijk begunstigen, etc.).

Private werkruimte

Werkruimte, afgescheiden van de rest van de inrichting, bestemd voor feitelijke seksuele handelingen.

Publiek toegankelijke inrichting

Elke inrichting of deel van een inrichting waar andere personen dan de uitbater en de personen die betrokken zijn bij de uitbating, toegang kunnen hebben, ook als dit slechts eenmalig of sporadisch is. Het feit dat er inkomstgelden moeten betaald worden of de bezoekers over een lidkaart moeten beschikken om toegang te kunnen krijgen tot een gedeelte van een gebouw doet geen afbreuk aan het publiek toegankelijk karakter.

Raamprostitutieruimte

Gebouw of gedeelte van een gebouw met één of meer vitrines van waarachter de sekswerker de aandacht van voorbijgangers op zich tracht te vestigen.

Sekswerker

Meerderjarige persoon die zich beschikbaar stelt om tegen vergoeding seksuele diensten te verlenen.

Seksinrichting

Publiek toegankelijke inrichting die gericht is op het aanbieden van seksuele dienstverlening of handelingen, al dan niet tegen betaling, doch steeds op vrijwillige basis. Hieronder kan onder meer worden verstaan een bordeel/privéhuis, een champagnebar/gentlemensclub, een erotische massagesalon, een fetishbar, een kortverblijf/daghotel (kamers), een parenclub, een erotische bar, een peepshow, een toplessbar, een sekscinema en een paaldansclub.

- Bordeel/privéhuis: inrichting met private werkruimtes en eventueel een ontvangstruimte, met het oog op het aanbieden van seksuele dienstverlening of handelingen.
- Erotische massagesalon: een seksuitbating die zich veruitwendigt als massagesalon waar het erotische karakter kan blijken uit prijslijsten, websites, foto's, advertenties enz.
- Fetish- en/of erotische bar: een seksuitbating gericht op een bepaalde seksuele fetish of voorkeur, bijvoorbeeld BDSM, parenclub of erotische LGBTQ-bar.
- Kortverblijf/daghotel: seksuitbating waar voor minder dan één nacht kan worden geboekt (zoals onder meer kan blijken uit vaststellingen ter plaatse of op internet).
- Seksinrichting waarin pornografische vertoningen plaatsvinden: de voor het publiek toegankelijke besloten ruimten waarin vertoningen, voorstellingen en vermakelijkheden van pornografische aard plaatsvinden al dan niet tegen betaling, onder welke vorm ook en ongeacht het aantal betalende toeschouwers, zoals een seksbioscoop, sekstheater, peepshows, erotische vertoningen en paaldans-vertoningen, al dan niet in combinatie met kleinhandel en/of andere dienstverlening van welke aard dan ook.

Uitbater

De natuurlijke persoon of personen, de feitelijke vereniging, of de rechtspersoon, voor wiens rekening en risico de seksuitbating wordt uitgebaat. Met uitbaten wordt ook bedoeld het openen, het heropenen, de overname en de aanpassing van een seksuitbating.

Uitbatingsvergunning

Een uitbatingsvergunning is een vergunning uitgaande van de burgemeester die aan de uitbater het recht verleent een seksuitbating uit te baten op de aangeduide vestigingseenheid.

Verantwoordelijke

De uitbater of een natuurlijk persoon, die voldoet aan alle wettelijke voorwaarden, die de uitbater bijstaat bij de dagelijkse werking van de uitbating.

Vestigingseenheid

Elke plaats die men geografisch kan identificeren door een adres, waar ten minste een activiteit van de onderneming wordt uitgeoefend of van waaruit de activiteit wordt uitgeoefend.

Vitrine

Ruimte met één of meer op de openbare weg georiënteerde ramen en/of deuren uitsluitend bestemd om de aandacht van de voorbijgangers op het sekswerk te vestigen.

ARTIKEL 2. TOEPASSINGSGBIED

§1. Onverminderd de overige toepasselijke regelgevingen is de uitbating van een seksuitbating, zowel in het kader van hoofdactiviteit als in het kader van nevenactiviteit, op het grondgebied van de stad Aarschot onderworpen aan de bepalingen van dit reglement.

§2. Het is verboden om, zelfs op bedekte wijze en ongeacht het profijt, huizen, kamers of welke inrichting ook te gebruiken en/of te laten gebruiken voor ontucht en/of prostitutie wanneer dit aanleiding geeft tot openbare ordeverstoring (met inbegrip van overlast).

§3. Het is eveneens verboden om binnen een straal van 200meter van onderwijsinstellingen, gebouwen van de eredienst en plaatsen die vooral door jongeren worden bezocht, huizen, kamers of welke inrichting ook te gebruiken en/of te laten gebruiken voor ontucht en/of prostitutie.

ARTIKEL 3. TIPPEL- EN ZOEKGEDRAG

§1. Personen die zich in de openbare ruimte of in een publiek toegankelijke inrichting bevinden mogen, behoudens in de gevallen bepaald door art. 433quater/2 Sw, door woorden, gebaren of tekens niet kenbaar maken dat zij tegen betaling seksuele handelingen aanbieden.

§2. Het is ook verboden om gebruik te maken of hiertoe aanstalten te maken van diensten, die op de openbare ruimte of vanuit een publiek toegankelijke inrichting worden aangeboden, en die het verrichten van seksuele handelingen met een ander tegen betaling inhouden. Dit houdt onder meer het verbod in handelingen te verrichten met het oog op het opsporen of zoeken van een sekswerker, zoals:

- een sekswerker oppikken, al dan niet met een vervoermiddel;
- ingaan op tekens van één of meerdere sekswerkers en/of met hen gesprekken voeren;
- betaalmiddelen aanbieden of prijsafspraken maken;
- herhaaldelijk rondrijden in dezelfde straten met een voertuig (rondrijgedrag) en ondertussen:
 - nadrukkelijk aandacht trekken van voetgangers, al dan niet sekswerkers, door tekens, gebaren en geluiden te maken;
 - vertragen en stoppen om een gesprek te voeren met voetgangers, al dan niet sekswerkers;
- herhaaldelijk stoppen en vertrekken zonder geldige reden;
- abnormaal traag rijden zonder geldige reden.

ARTIKEL 4. VERGUNNINGSPLICHT

§1. Elke seksuitbating, gelegen op het grondgebied van de stad Aarschot, mag slechts uitgebaat worden op voorwaarde dat zij, voor aanvang van de uitbating, beschikt over een uitbatingsvergunning, afgeleverd door de burgemeester.

§2. De uitbater van een seksuitbating moet in het bezit zijn van:

- een uitbatingsvergunning;
- een omgevingsvergunning, indien er sprake is van vergunningsplicht in het kader van de Vlaamse Codex Ruimtelijke Ordening.

§3. Dit reglement is enkel van toepassing op de uitbatingsvergunning.

§4. Gevestigde uitbatingen die al open waren voor de inwerkingtreding van dit reglement genieten van een overgangperiode van 6 maanden, ingaand op het moment van de inwerkingtreding van dit reglement, om te voldoen aan de voorwaarden en modaliteiten uit dit reglement.

§5. Voor eenzelfde vestigingseenheid kan slechts één exploitatievergunning aangevraagd en afgeleverd worden voor eenzelfde periode.

§6. De vergunningen zijn geldig zolang aan alle voorwaarden van onderhavig reglement is voldaan, tenzij in de vergunning anders bepaald.

§7. De uitbater is verplicht alle wijzigingen in de seksuitbating die een verandering uitmaken ten opzichte van de (brand)veiligheid, alle wijzigingen van gegevens opgegeven in de aanvraag (met inbegrip van elke functiewijziging), elke wijziging van zaakvoerder/bestuurder/vennoot binnen dezelfde rechtspersoon, en bij uitbreiding van de vestigingsplaats onmiddellijk te melden.

De wijzigingen dient men te melden aan de stad Aarschot, Ten Drossaarde 1, en dit ter attentie van de afdeling lokale economie ten laatste 30 dagen na wijziging, op volgende wijze:

- per e-mail (lokale-economie@aarschot.be);

De bewijslast dat aan deze verplichting is voldaan, bestaat in hoofde van de uitbater.

§8. Bij een wijziging van de zaakvoerder/bestuurder/vennoot binnen dezelfde rechtspersoon moet een nieuw uittreksel uit het strafregister voor de zaakvoerder/bestuurder/vennoot van het land van de woonplaats of een hieraan gelijkwaardig document, desgevallend behoorlijk beëdigd vertaald (art. 595 Sv – max. 1 maand oud), ingediend worden.

§9. Bij iedere wijziging van vestigingseenheid, wijziging met betrekking tot de uitbater of nieuwe zaak dient er een nieuwe uitbatingsvergunning aangevraagd te worden. Men kan pas starten met de uitbating voor zover werd voldaan aan alle voorwaarden van dit reglement.

In de volgende gevallen is er sprake van een wijziging van vestigingseenheid:

- verandering van locatie;
- wijziging aan de vestigingseenheid waarvoor een melding of vergunning overeenkomstig de gecoördineerde code Ruimtelijke Ordening verplicht is;
- wijziging met impact op de openbare veiligheid en/of brandveiligheid

In volgende gevallen is er sprake van een wijziging met betrekking tot de uitbater:

- indien het gaat om een natuurlijke persoon als uitbater: de overdracht naar een andere persoon of naar een rechtspersoon of de uitbreiding met een bijkomend persoon;
- indien het gaat om een rechtspersoon als uitbater: wijziging van rechtsvorm of de overdracht van de rechtspersoon naar een andere rechtspersoon of natuurlijke persoon of de fusie met of overname door een andere rechtspersoon.

In de volgende gevallen is er sprake van een nieuwe zaak:

- bij een nieuwbouw;
- wanneer inzake de hoofdfunctie van een bebouwd onroerend vastgoed een functiewijziging, geheel of gedeeltelijk, plaatsvindt overeenkomstig art. 4.2.1 6° van de gecoördineerde codex Ruimtelijke Ordening en het uitvoeringsbesluit vergunningsplichtige functiewijzigingen.

De burgemeester kan beslissen om in bovenstaande gevallen en indien er reeds een uitbatingsvergunning werd afgeleverd voor desbetreffende locatie gemotiveerd af te wijken van de procedure, zoals beschreven in artikel 6 van dit reglement.

ARTIKEL 5. AANVRAAG

§1. Voor het verkrijgen van de vergunning dient de uitbater een schriftelijke aanvraag in bij stad Aarschot aan de hand van een daartoe voorziene aanvraagformulier. De aanvraag bestaat minstens uit:

- een volledig ingevuld en ondertekend aanvraagformulier;
- een kopie van inschrijving bij de Kruispuntbank van Ondernemingen;
- een kopie van de statuten (indien uitbating door een rechtspersoon);
- een overzicht van alle (rechts)personen die in welke hoedanigheid ook betrokken zijn bij de uitbating van de seksuitbating, met opgave van de naam, de voornaam, de nationaliteit en het arbeidsstatuut (werknemer/zelfstandige/vrijwilliger) evenals een kopie van de identiteitskaart en een bewijs van aansluiting/aangifte bij de sociale zekerheid van al deze(rechts)personen indien dit wettelijk verplicht is;
- uittreksels uit het strafregister van het land van de woonplaats of een hieraan gelijkwaardig document, desgevallend behoorlijk beëdigd vertaald (art. 595 Sv – max. 1 maand oud) van alle personen die in welke hoedanigheid dan ook betrokken zijn bij de exploitatie van de seksuitbating;
- een bewijs dat de aanvrager kan beschikken over de aangevraagde vestigingsplaats (vb. eigendomsakte of huurcontract – eventueel onder opschortende voorwaarde van het verkrijgen van een vestigingstoelating);
- een kopie van bewijs van onderschrijven verzekeringspolis burgerrechtelijke aansprakelijkheid ingeval van brand en ontploffing.

Indien van toepassing ook:

- een overzicht van alle oprichtingskosten en investeringen, evenals alle financieringsbronnen die hiervoor aangewend werden of worden met opgave van een onderscheid tussen eigen vermogen en vreemd vermogen, inclusief stavingsstukken voor de financieringsbronnen, en met opgave van de bankrekeningnummers die gebruikt (zullen) worden voor de exploitatie;
- een kopie van het actuele aandelhoudersregister;
- een bewijs van aanvraag van de nodige omgevingsvergunningen;
- een kopie van de arbeidscontracten/overeenkomsten met de sekswerkers;
- een kopie van alle verplichte periodieke btw-aangiften voor de periode van 24 maanden voorafgaand aan de aanvraag of voor de periode vanaf de oprichting van de onderneming tot de aanvraag van de uitbatingsvergunning, indien deze korter is dan 24 maanden;
- een kopie van de btw-rekening-courant die op de dag van de aanvraag niet ouder is dan 7 kalenderdagen. Indien de rekening-courant op nul werd gezet of definitief werd afgesloten, dient een kopie van de bijzondere rekening toegevoegd te worden, die op de dag van de aanvraag niet ouder is dan 7 kalenderdagen;

- een kopie van de laatste verplicht op te stellen (interne) jaarrekening, ongeacht de verplichting tot neerlegging en/of publicatie;
- een attest van de FOD Financiën, of een hieraan gelijkwaardig document, waaruit blijkt of er al dan niet nog bedragen verschuldigd (zouden kunnen) zijn inzake belastingen en taksen, boeten en interesten door (i) de exploitant, en in het geval dat de exploitant een rechtspersoon is, van (ii) haar organen en/of vertegenwoordigers. Dit attest mag op de dag van de aanvraag niet ouder zijn dan één maand.

§2. De aanvraag is onvolledig wanneer de informatie en/of de documenten ontbreken, vermeld in het aanvraagformulier. De aanvrager beschikt over een termijn van 30 kalenderdagen na mededeling van dit feit, om ontbrekende informatie en/of documenten in te dienen. Zo niet, wordt de aanvraag onontvankelijk verklaard.

ARTIKEL 6. TEN GRONDE

§1. Na de melding van een ontvankelijke aanvraag, volgen de controles van de voorwaarden. Tussen de aanvrager en de betrokken diensten zullen de nodige afspraken worden gemaakt voor het uitvoeren van de nodige controles. De aanvrager is zelf verantwoordelijk voor het opvolgen en nakomen van de nodige afspraken.

§2. De burgemeester kan bepalen dat nader te bepalen relevante documenten moeten overhandigd worden ter beoordeling van de uitbatingsvergunningsaanvraag. Indien de documenten niet binnen een termijn van 30 kalenderdagen worden aangeleverd, wordt de aanvraag onontvankelijk verklaard.

§3. Binnen de termijn van 90 kalenderdagen na de ontvangstmelding of vanaf het laatste tijdstip waarop de aanvrager de aanvullende informatie en/of documenten indiende, wordt een beslissing genomen. Deze termijn wordt geschorst indien een aanvraag omgevingsvergunning lopende is, totdat een definitieve beslissing inzake deze aanvraag werd genomen.

§4. Indien gerechtvaardigd door de complexiteit van het dossier, mag de termijn conform §3 éénmaal worden verlengd voor maximaal dezelfde duur.

§5. Bij het uitblijven van een beslissing binnen de vastgestelde of verlengde termijn, wordt de uitbatingsvergunning geacht te zijn geweigerd.

ARTIKEL 7. VOORWAARDEN

De vergunning voor een seksuitbating wordt door de burgemeester enkel toegekend aan de uitbater van een seksuitbating op voorwaarde dat:

§1. De aanvrager het bewijs levert dat hij kan beschikken over deze ruimte.

§2. Indien het voorafgaand administratief onderzoek en onderzoek ter plaatse gunstig geadviseerd wordt. Dit onderzoek bestaat uit:

- a. een omgevingsonderzoek: een onderzoek naar de conformiteit van de inrichting met de geldende reglementering inzake de omgeving, meer bepaald stedenbouw en milieu;
- b. een brandveiligheidsonderzoek: een onderzoek naar de conformiteit van de inrichting met de geldende brandveiligheidsvoorschriften. Indien een uitbatingsvergunning niet vereist blijkt te zijn, worden andere van toepassing zijnde wetgeving (zoals bv. het ARAB) toegepast;
- c. een inrichtings- en hygiëne-onderzoek: een onderzoek naar de naleving van de inrichtings- en hygiënische vereisten, zoals beschreven in art. 8 en 9;
- d. een moraliteitsonderzoek, bestaand uit:
 - een onderzoek naar vaststellingen en/of veroordelingen, al dan niet met uitstel of opschorting, voor deelname, zoals vermeld in hoofdstuk VII van het Strafwetboek, aan strafbare feiten inzake:
 - terrorisme of de financiering van terrorisme;

- witwassen en heling;
- criminele organisatie, strafbare bendevorming en strafbare vereniging;
- drugs (drugwetgeving);
- wapens (wapenwet);
- mensensmokkel;
- mensenhandel;
- seksueel strafrecht;
- illegale handel in menselijke organen of weefsels;
- fiscale fraude;
- sociale fraude;
- verduistering en corruptie;
- diefstal en afpersing;
- de vreemdelingenwetgeving.
- een onderzoek naar vaststellingen van en veroordelingen voor inbreuken op wettelijke verplichtingen die verband houden met of naar aanleiding van de exploitatie, zoals de niet naleving van vestigingsvoorwaarden, persoonsgebonden beroepsuitoefeningsvoorwaarden (o.m. leeftijd, verblijfskaart, beroepskaart, leurkaart, arbeidskaart), administratieve verplichtingen t.a.v. de Kruispuntbank van Ondernemingen, sociaal- en arbeidsrechtelijke verplichtingen (o.m. aangifte en bijdrageplicht sociale zekerheid), boekhoudkundige en fiscale verplichtingen, vennootschapsrechtelijke verplichtingen, vergunningen, erkenningen en toelatingen met betrekking tot de beroepsuitoefening, de regelgeving met betrekking tot de openingsuren, voedselveiligheid, rookverbod, milieureglementering e.a. Dit moraliteitsonderzoek wordt, al naargelang het geval, uitgevoerd op de private doch voor het publiek toegankelijke plaats, op de uitbater en desgevallend op de organen van de rechtspersoon. Deze personen dienen meerderjarig te zijn en een recent (= max. 1 maand oud) uittreksel uit het strafregister (art. 595 Sv) voor te leggen, een uittreksel uit het strafregister van het land van de woonplaats of een hieraan gelijkwaardig document, desgevallend behoorlijk beëdigd vertaald. Voor andere personen die in welke hoedanigheid ook deelnemen of zullen deelnemen aan de uitbating van de instelling, dient de uitbater te verklaren dat niemand van hen valt onder de weigeringsgronden verwoord onder het moraliteitsonderzoek. Alle voormelde personen dienen het bewijs te leveren van hun identiteitsgegevens, met inbegrip van een officiële woonplaats.
- e. een fiscaalrechtelijk onderzoek, bestaande uit:
 - een onderzoek naar de betaling van alle verschuldigde gemeentelijke facturen, van welke aard ook;
 - een onderzoek gebaseerd op feiten of gebaseerd op een proces-verbaal, of er ernstige aanwijzingen zijn van fraude;
 - een onderzoek naar herkomst van gelden waarmee investeringen worden gedaan in de zaak, en/of waarmee de aankoop gefinancierd wordt.
 - Het financieel onderzoek wordt uitgevoerd op de uitbater. Indien de uitbater een rechtspersoon is, wordt het financieel onderzoek uitgevoerd op de organen van de uitbater en/of de vertegenwoordigers.
- f. een onderzoek om na te gaan of de uitbater of een persoon die betrokken is bij de uitbating al eerder betrokken was bij de exploitatie van een publiek toegankelijke inrichting waar een bestuurlijke maatregel of een gemeentelijke administratieve sanctie aan werd opgelegd of betrokken was bij de uitbating van een publiek toegankelijke inrichting waar overlast werd vastgesteld.

§3. Het onderzoek van de voorwaarden wordt verricht door de politie en de daartoe bevoegde externe en interne diensten. De bevoegde diensten moeten op elk moment een controle kunnen uitoefenen op de naleving van wettelijke en reglementaire bepalingen. De burgemeester kan steeds alle nuttige inlichtingen (laten) inwinnen.

ARTIKEL 8. INRICHTINGSVEREISTEN

§1. Alle ruimtes in de seksuitbating moeten op veilige wijze toegankelijk en afsluitbaar zijn.

§2. Inrichtingselementen (bijvoorbeeld: sfeerelementen, spiegels, sfeerlampen, etc.) mogen in geen geval de veiligheid van de aanwezigen in gevaar brengen.

§3. In elke private werkruimte moet een alarm geactiveerd kunnen worden dat duidelijk hoorbaar en zichtbaar is in de hele seksuitbating waardoor hulp kan worden geboden.

§4. De voorzieningen, zoals in artikel 9 opgenomen, moeten aanwezig zijn in de seksuitbating. Deze voorzieningen moeten voldoen aan de minimale normen voor veiligheid, hygiëne en onderhoud zoals hierna vermeld, onverminderd strengere normen opgelegd door hogere overheden of in andere gemeentelijke reglementen.

ARTIKEL 9. HYGIËNISCHE VEREISTEN

§1. Alle ruimtes, voorwerpen en meubilair in de seksuitbating moeten beantwoorden aan de in het dagelijks verkeer als normaal ervaren vereisten voor frisheid, netheid en hygiëne (bijvoorbeeld: proper vloeroppervlak, proper beddengoed en matras(beschermer), verwijderen van afval). De gezondheid van het cliënteel en de openbare gezondheid mogen nooit gevaar lopen. De constructie van de lokalen moet zodanig zijn dat het onderhoud, de schoonmaak en de desinfectatie onder optimale omstandigheden kan gebeuren.

§2. Er moeten voldoende hulpmiddelen en voorzieningen aanwezig zijn die de frisheid, netheid en hygiëne garanderen.

§3. De seksuitbating moet altijd goed onderhouden zijn. De uitbater staat met betrekking tot de inrichting in voor alle herstellingen en onderhoud, van welke aard of oorzaak ook, met inbegrip van overmacht, slijtage, ouderdom, normaal gebruik en verborgen gebreken. Deze regel geldt ook als onderhoud of herstellingen nodig zijn als gevolg van een fout van personeel, bezoekers of andere derden.

§4. De ruimtes die betrokken zijn bij de uitbating van de seksuitbating, de technische installaties voor nutsvoorzieningen en andere inrichtingselementen:

- mogen geen gebreken vertonen waardoor ze gebruiksonveilig zijn of dreigen te worden;
- mogen geen vocht van welke aard ook doorlaten en/of schimmelvorming vertonen;
- mogen niet beschadigd of versleten zijn aan de afwerking zoals doorbuiging van daken, vervorming of scheurvorming van muren, gaten in vloeren, houtrot van ramen en deuren, versleten vloerbedekking, gescheurd behang, afbladderende verf, barsten in sanitair, etc.

§5. Het sanitair moet minstens gemeenschappelijk en te allen tijden beschikbaar zijn in de seksuitbating en bestaat uit:

- Toiletten en een lavabo:
 - moeten toegankelijk zijn voor bezoekers en personeel;
 - hebben een goed functionerende waterspoeling en geurafsnijder;
 - hebben goed functionerende verluchting en verlichting;
 - beschikken over toiletpapier en afvalbakjes;
 - zijn ruimtes of zijn deel van ruimtes waarvan de grond, scheidingswanden en muren bedekt zijn met tegels, met een laag glad cement of met ander duurzaam en volledig waterdicht materiaal, zodat ze bestand zijn tegen een dagelijkse schoonmaak met water;
 - hebben deuren die afwasbaar zijn;
 - worden minstens één keer per dag schoongemaakt.
- Wasbak(ken) en douche(s):
 - zijn aangesloten op een afvoerkanaal zonder geurhinder;
 - beschikken over warm en koud stromend water;
 - worden goed verlucht en verlicht;

- zijn ruimtes of zijn deel van ruimtes waarvan de grond, scheidingswanden en muren bedekt zijn met tegels, met een laag glad cement of met ander duurzaam en volledig waterdicht materiaal, zodat ze bestand zijn tegen een dagelijkse schoonmaak met water;
- hebben deuren die afwasbaar zijn;
- worden minstens één keer per dag schoongemaakt.

§6. In het bijzonder moeten in de seksuitbating minstens aanwezig zijn:

- gratis ter beschikking gestelde voorbehoedsmiddelen;
- de mogelijkheid om elke ruimte te verwarmen: verwarmingsmiddelen moeten voldoende veilig zijn om de ruimte tot minstens 22 graden Celsius te kunnen verwarmen;
- de mogelijkheid om elke ruimte te verlichten en te verluchten;
- afvalcontainers in de verschillende ruimtes (toiletten, werkruimtes);
- een verbanddoos met minimum volgende inhoud: ontsmettingsmiddel voor open wonden (klaar voor gebruik), ontsmettingsmiddel voor materiaal (pincet, schaar, naald) of eigen handen, ontsmettingsalcohol 70%, individueel verpakte steriele kompressen, rolletje hypoallergene kleefpleister, individueel verpakte steriele wondpleisters, elastische verbanden, fijn inox schaartje, fijn inox splinterpincet, neutrale zeep (bij voorkeur vloeibaar), een zuivere handdoek en washandje, ijszakjes voor diepvriezer of instant ice, één paar niet steriele latex handschoenen en 30 ml antiseptische oplossing type Hibidil/Hacdil;
- een lijst met contactgegevens van politie en hulpdiensten. Deze lijst moet op een voor iedereen zichtbare plaats hangen;
- een door de stad ter beschikking gestelde poster met informatie over veilige seks en seksueel overdraagbare aandoeningen. Deze poster moet minstens zichtbaar aanwezig zijn in elke werkruimte;
- een met slot afsluitbare kast voor elke persoon die in de seksuitbating werkt;
- afsluitbare flesjes wanneer massageolie of glijmiddel gebruikt wordt;
- in werkruimtes:
 - moet elk(e) bed, zetel, matras of ander meubilair of materiaal onmiddellijk met water en zeep afwasbaar zijn;
 - mag de toegangsdeur van binnen met slot afsluitbaar zijn op voorwaarde dat het middel om deze deur van buitenaf te ontsluiten steeds aanwezig en bereikbaar is (bijvoorbeeld: sleutel, passe-partout, codebediening) en dit ook steeds mogelijk is.

§7. De uitbater dient alle mogelijke maatregelen conform de van toepassing zijnde regelgeving, normen en code van goede praktijken te treffen om lawaai- en geurhinder naar de omgeving te voorkomen.

ARTIKEL 10. MODALITEITEN

§1. De vergunning is geldig vanaf de datum die vermeld wordt in de vergunning.

§2. De burgemeester kan beslissen om de vergunning te beperken in de tijd en/of bepaalde voorwaarden te koppelen aan de vergunning.

§3. Dit reglement dient nageleefd te worden zolang de uitbating duurt.

§4. De politie of controlerend ambtenaar kan ten allen tijde een of meerdere geactualiseerde documenten opvragen die overeenkomstig artikel 5 aan de aanvraag toegevoegd moeten worden. De uitbater is ertoe gehouden deze documenten uiterlijk binnen 2 weken aan de politie of controlerend ambtenaar te bezorgen.

§5. De uitbater van een seksuitbating is verplicht om degelijke en goed bereikbare vuilnisbakken in of bij zijn inrichting te plaatsen indien de stad dit noodzakelijk acht. Hij moet instaan voor het rein houden van deze vuilnisbakken, het ledigen en bergen ervan, alsook voor het reinigen van het terrein rond zijn inrichting, zijnde het privéterrein waarop de seksuitbating is gevestigd alsook op de voorliggende openbare weg. Tevens dient men achtergelaten zwerfvuil rondom de seksuitbating op te ruimen.

§6. De uitbater en/of de verantwoordelijke en/of de uitbating moet te allen tijde voldoen aan volgende voorwaarden:

- gratis toegang verlenen aan hulpverlening, die hulpverlening, screening en vaccinatie aanbiedt voor beroepsgebonden risico's;
- sensibiliseren over condoomgebruik en veilige seks;
- tijdens de uitbating ononderbroken de aanwezigheid verzekeren van een verantwoordelijke;
- de ruimtes die deel uit maken van de seksuitbating niet gebruiken of laten gebruiken als huisvesting, logies of overnachtingsplaats;
- in afwijking van de stedenbouwkundige voorschriften van de stad Aarschot, ramen en deuren van lokalen die aan de openbare ruimte grenzen (behoudens de ramen van de vitrines) ondoorzichtig maken, zonder negatieve impact op het straatbeeld, zonder de tussenkomsten van controle-en hulpdiensten te belemmeren en zonder storend effect op de openbare orde.

ARTIKEL 11. CONTROLE

De bevoegde personen kunnen inzage hebben in alle documenten die deel uitmaken van het administratief onderzoek voor het verkrijgen en behouden van de vergunningen.

ARTIKEL 12. WEIGERINGSGRONDEN

§1. De burgemeester kan de uitbatingsvergunning weigeren: indien de openbare orde gevaar loopt;

- indien de onderzoeken, die voorafgaan aan het verlenen van de toelating, negatief worden geadviseerd;
- indien niet voldaan is aan de wettelijke of reglementaire bepalingen en voorwaarden van toepassing op de inrichting.

§2. Een nieuwe identieke aanvraag van dezelfde uitbater en voor dezelfde vestigingseenheid volgend op een geweigerde aanvraag, kan ten vroegste 6 maanden na de datum vermeld in de weigeringsbeslissing worden ingediend, op straffe van onontvankelijkheid. Deze nieuwe aanvraag dient vergezeld te zijn van een schriftelijke verklaring ondertekend door de uitbater, waarin is bevestigd dat alle voorwaarden vermeld in dit reglement vervuld zijn.

ARTIKEL 13. VERVAL VAN DE VERGUNNING

De uitbatingsvergunning vervalt van rechtswege:

- indien niet langer wordt voldaan aan de voorwaarden en vereisten van dit reglement
- op het moment dat de uitbating van de inrichting voor een periode van langer dan 6 maanden feitelijk is onderbroken, tenzij dit het gevolg is van een maatregel van de overheid die niets te maken heeft met de uitbater of de manier van uitbaten;
- in geval van faillissement;
- in geval van gerechtelijke verzegeling;
- in geval van een gerechtelijk beroepsverbod voor één van de (rechts)personen die in welke hoedanigheid ook betrokken is bij de uitbating van de seksuitbating;
- in geval van ontbinding van de rechtspersoon;
- in geval van schrapping van de uitbating of van de betrokken vestiging uit de Kruispuntbank van Ondernemingen;
- bij wijziging van de uitbater;
- bij verval van de relevante omgevingsvergunning.

ARTIKEL 14. HANDHAVING

§1. Conform artikel 121 van de Nieuwe Gemeentewet worden inbreuken op artikel 3 van dit reglement bestraft met politiestraffen.

§2. Voor zover wetten, besluiten, decreten, algemene en provinciale reglementen en verordeningen geen andere straffen voorzien, kunnen inbreuken op alle andere artikelen van dit reglement, gesanctioneerd worden met een gemeentelijke administratieve sanctie:

- een administratieve geldboete, of een alternatieve maatregel hiervoor, bestaande uit lokale bemiddeling en/of gemeenschapsdienst; of
- een administratieve schorsing of intrekking van een door de stad afgeleverde toelating of vergunning, en/of een tijdelijke of definitieve sluiting van een instelling.

§3. Onverminderd het voorgaande, kan de politie bij vaststelling van een seksuitbating zonder vergunning de inrichting onmiddellijk en ter plaatse sluiten.

ARTIKEL 15. INWERKINGTREDING

Dit reglement treedt onmiddellijk in werking.

BIJLAGE 31. POLITIEREGLEMENT OP DE UITBATING VAN SHISHABARS EN INRICHTINGEN WAAR PRODUCTEN OP BASIS VAN CANNABIS OF DERIVATEN WORDEN VERKOCHT

Goedgekeurd door de gemeenteraad op 22.06.2023

HOOFDSTUK 1. ALGEMENE BEPALINGEN

ARTIKEL 1. DEFINITIES EN BEGRIPSOMSCHRIJVING

Voor de toepassing van dit reglement wordt verstaan onder:

1. aanvrager: natuurlijk persoon of rechtspersoon op wiens naam en voor wiens rekening een vestigingsvergunning wordt aangevraagd (d.i. niet noodzakelijk de eigenaar van het pand, noch de persoon voor wiens rekening en risico de vestigingseenheid zal worden uitgebaat).
2. inrichtingen waar producten op basis van cannabis of derivaten verkocht worden: iedere voor het publiek toegankelijke vestigingseenheid waar producten op basis van cannabis of derivaten verkocht worden onder de vorm van geneesmiddel, voedingsmiddel of supplement, cosmeticaproduct, dampvloeistof of e- sigaret met een lager gehalte dan 0,2% THC, met uitsluiting van apotheken.
3. shishabar: iedere voor het publiek toegankelijke inrichting waar waterpijp gerookt kan worden, ook al is dit sporadisch. Onder waterpijp wordt verstaan: een apparaat om te roken via een vloeistofreservoir.
4. omgeving: het gebied dat wordt beïnvloed door een shishabar of inrichting waar producten op basis van cannabis of derivaten verkocht worden.
5. overlast: individuele of materiële gedragingen die het harmonieuze verloop van menselijke activiteiten verstoren en de levenskwaliteit van de inwoners van een gemeente, wijk, buurt of straat beperken op een manier die de normale druk van het sociale leven overschrijdt. Onderscheid wordt gemaakt tussen criminele overlast, overlast van de openbare orde en audiovisuele overlast, waarbij de overlast objectief (effectief vast te stellen) ofwel subjectief (gevoelsmatig) kan zijn.
6. uitbater: natuurlijk persoon of rechtspersoon die eigenaar is van een vestigingseenheid (maar niet noodzakelijk van het pand) en voor wiens rekening en risico de vestigingseenheid zal worden uitgebaat of uitgebaat wordt.
7. uitbatingvergunning: vergunning voor het uitbaten van een bepaalde inrichting verleend door het college van burgemeester en schepenen nadat voldaan is aan een aantal uitbatingvoorwaarden.
8. vestigingseenheid: een plaats die men geografisch gezien kan identificeren door een adres, die voor de consument toegankelijk is

ARTIKEL 2. TOEPASSINGSGEBIED EN VERGUNNINGSPLICHT

§1. Dit reglement is van toepassing op alle bestaande en nieuw te openen vestigingseenheden op het grondgebied van Aarschot, die rekening houdend met de definities en begripsomschrijvingen opgenomen onder artikel 1 van dit reglement, beschouwd worden als een

- a. inrichting waar producten op basis van cannabis of derivaten verkocht worden
- b. shishabars

De uitbatingvergunning en bijhorende voorwaarden zijn niet vereist voor apothekers waar producten op basis van cannabis voor medicinaal gebruik worden verkocht conform de toepasselijke hogere wetgeving.

§2. Elke shishabar of inrichting waar producten op basis van cannabis of derivaten verkocht worden, gelegen op het grondgebied van de stad Aarschot, mag slechts uitgebaat worden op voorwaarde dat zij, voor aanvang van de uitbating, beschikt over een uitbatingvergunning, afgeleverd door het college van burgemeester en schepenen.

De uitbater van een shishabar of inrichting waar producten op basis van cannabis of derivaten verkocht worden, moet in het bezit zijn van:

- o een uitbatingsvergunning;
- o een omgevingsvergunning, indien er sprake is van vergunningsplicht in het kader van de Vlaamse Codex Ruimtelijke Ordening.

HOOFDSTUK 2. PROCEDURE

ARTIKEL 3. UITBATINGSVERGUNNING

§1. Voorafgaand aan elke uitbating van een shishabar of inrichting waar producten op basis van cannabis of derivaten verkocht worden zoals bedoeld in artikel 1 van dit reglement, moet de uitbater uiterlijk 3 maanden voor de opening, schriftelijk een uitbatingsvergunning aanvragen bij het college van burgemeester en schepenen. De aanvraag dient te gebeuren via het daartoe voorziene aanvraagformulier. Na afgifte of indiening van het aanvraagformulier ontvangt de aanvrager een ontvangstbewijs.

Deze aanvraag is onvolledig wanneer de documenten vermeld in het aanvraagformulier ontbreken. De volgende documenten moeten minstens worden toegevoegd:

1. een overzicht van alle (rechts)personen die, in welke hoedanigheid ook, betrokken zijn bij de uitbating van de inrichting, met opgave van de naam, de voornaam, de nationaliteit en het arbeidsstatuut (werknemer of zelfstandige), een kopie identiteitskaart en een bewijs van aansluiting/aangifte bij de sociale zekerheid van al deze (rechts)personen indien dit wettelijk verplicht is;
2. een kopie van het actuele UBO-register indien de uitbater een rechtspersoon is;
3. een uittreksel uit de Kruispuntbank van Ondernemingen;
4. een uittreksel uit het strafregister dat ten hoogste drie maanden oud is, zowel van de uitbater als van het personeel en indien de uitbater een rechtspersoon is, ook van haar organen en/of vertegenwoordigers;
5. een bewijs van de dekking van de burgerlijke en professionele aansprakelijkheid van de inrichting en van alle personen die, ongeacht hun statuut, werken in de inrichting;
6. een kopie van de burgerlijke aansprakelijkheidsverzekering tegen brand en ontploffing;
7. een bewijs dat de uitbater de inrichting rechtmatig kan gebruiken voor de uitbating ervan, zijnde een kopie eigendomsakte/huurovereenkomst
8. een nota betreffende de verkeersleefbaarheid, waarin wordt aangegeven welke maatregelen de uitbater voorziet om de mogelijke hinder op het vlak van verkeer en parkeerbehoefte te voorkomen of te beperken.
9. een attest van de FOD Financiën waaruit blijkt of er al dan niet nog bedragen verschuldigd (zouden kunnen) zijn inzake belastingen en taksen, boeten en interesten door (i) de uitbater, en in het geval dat de uitbater een rechtspersoon is, van (ii) haar organen en/of vertegenwoordigers. Dit attest mag op de dag van de aanvraag niet ouder zijn dan één maand;
10. bij een aanvraag voor een CBD-winkel: een gedetailleerd certificaat van alle aangeboden producten, waaruit telkens de bepaling van de hoeveelheid (uitgedrukt in percentages) tetrahydrocannabinol en/of cannabidiol blijkt, en waarbij tevens het proces van decarboxylatie deel uitmaakt van de analyse. De analyse van het product dient te gebeuren door toepassing van de GC-MS (Gaschromatografie – Massaspectrometrie) of LCMS methode (Vloeistofchromatografie – Massaspectrometrie). Ieder certificaat moet gelinkt zijn aan het lotnummer van deze aangeboden producten.

§2. Indien één of meerdere documenten zouden ontbreken dan beschikt de aanvrager over een termijn van 30 kalenderdagen na mededeling van dit feit om de ontbrekende documenten in te dienen. De aanvraag is onontvankelijk wanneer de ontbrekende documenten niet zijn ingediend binnen deze termijn van 30 kalenderdagen.

Binnen een termijn van 90 kalenderdagen na de melding van de ontvankelijke aanvraag neemt het college van burgemeester en schepenen een beslissing. Indien gerechtvaardigd door de complexiteit van het dossier mag deze termijn éénmaal worden verlengd voor maximaal dezelfde duur.

Om dwingende redenen van algemeen belang, met name de openbare orde en veiligheid, bescherming van consumenten, eerlijkheid van handelstransacties, fraudebestrijding, bescherming van het milieu, wordt bij het uitblijven van een beslissing binnen de vastgestelde of verlengde termijn, de vergunning geacht te zijn geweigerd.

ARTIKEL 4. VERGUNNINGSVOORWAARDEN

§1. De uitbatingvergunning wordt verleend door het college van burgemeester en schepenen en kan enkel worden verleend indien, na een administratief onderzoek, aan de volgende voorwaarden voldaan is:

1. een brandveiligheidsonderzoek: de inrichting moet voldoen aan de vigerende minimumnormen inzake brandveiligheid en -preventie. Dit onderzoek wordt uitgevoerd door de brandweer. Het college van burgemeester en schepenen baseert zich hiervoor op het recent brandpreventieverlag van de brandweer.
2. een financieel onderzoek: een onderzoek naar de betaling van alle verschuldigde stadsfacturen en aanslagbiljetten, van welke aard ook, die betrekking hebben op de vestigingseenheid en de uitbater.
3. een stedenbouwkundig onderzoek: de inrichting moet voldoen aan alle geldende reglementering m.b.t. de omgeving, meer bepaald inzake stedenbouw en milieu. Het college van burgemeester en schepenen baseert zich hiervoor op een advies van de dienst ruimtelijke ordening.
4. een moraliteitsonderzoek: een onderzoek inzake de zedelijkheid over het exploiteren van een drankgelegenheid overeenkomstig de regeling van het KB van 3 april 1953 inzake de slijterijen van gegiste dranken, het KB van 4 april 1953 tot uitvoering van dit KB en de Wet van 28 december 1983 betreffende de vergunning voor het verstrekken van sterke drank. De uitbater dient een uittreksel uit het strafregister, dat ten hoogste drie maanden oud is, mee te delen, zowel van zichzelf en indien de uitbater een rechtspersoon is, ook van haar organen en/of vertegenwoordigers, als van zijn personeel. De uitbater en zijn personeel dienen te beschikken over een geldige verblijfsvergunning of een geldige verblijfskaart en dienen desgevallend in het bezit te zijn van een geldige arbeidsvergunning of beroepskaart. Er wordt eveneens nagegaan of de uitbater, of een persoon die betrokken is bij de uitbating al eerder betrokken was bij de uitbating van een inrichting waar een bestuurlijke maatregel of een gemeentelijke administratieve sanctie aan werd opgelegd.
5. een onderzoek naar de naleving van de hygiënevereisten: een onderzoek met betrekking tot de naleving van de vereisten inzake hygiëne, zoals bepaald in het KB van 3 april 1953 inzake de slijterijen van gegiste dranken en het KB van 4 april 1953 tot uitvoering van het KB van 3 april 1953.
6. een mobilitatisonderzoek: de aanvrager dient een nota betreffende de verkeersleefbaarheid mee te delen, waarin wordt aangegeven welke maatregelen de uitbater voorziet om de mogelijke hinder op het vlak van verkeer en parkeerbehoefte te voorkomen of te beperken (zie ook artikel 3 §1 -8.). Het college van burgemeester en schepenen baseert zich hiervoor op het advies van de dienst mobiliteit over de nota.
7. de ruimtelijke ligging van de vestigingseenheid:
 - a. de vestiging van een shishabar of inrichting waar producten op basis van cannabis of derivaten verkocht worden, waarvoor de uitbatingsvergunning wordt gevraagd, mag zich niet bevinden binnen een straal van 200 meter van een secundaire school, jeugdhuis, treinstation; gemeten vanaf de toegangsdeur tot de inrichting.
 - b. onverminderd voornoemde afstandsregeling geldt dat het aantal vestigingen van shishabars en inrichtingen waar producten op basis van cannabis of derivaten verkocht worden de ruimtelijke draagkracht van een gebied niet mag overschrijden.
 - c. de handhaving van de openbare orde, veiligheid en rust: hiervoor baseert het college zich op het advies van de politiediensten met betrekking tot de mogelijke verstoring van de openbare orde, veiligheid en rust door deze vestigingseenheid en de eventuele aanbevelingen van de politiediensten om deze verstoring te voorkomen.

§2. Bijkomende vergunnings- en uitbatingsvoorwaarden voor shishabars:

- a. Een shishabar is enkel mogelijk in een drankgelegenheid.
- b. Het gebruik van een waterpijp is enkel toegestaan in een rookkamer zoals bedoeld in de wet van 22 december 2009 betreffende een regeling voor rookvrije plaatsen en ter bescherming van de bevolking

tegen tabaksrook, waarbij de rookkamer voldoet aan de vigerende technische standaarden. Het gebruik van een waterpijp is niet toegelaten op terrassen of andere aanhorigheden van de shishabar.

- c. De rookkamer mag niet groter zijn dan maximaal 25% van de totale oppervlakte van de shishabar en dient volledig afgesloten te zijn van de rest van de shishabar.
- d. In alle ruimtes van de shishabar dienen CO-melders geïnstalleerd te zijn.
- e. Het verhandelen, bezit en gebruik van lachgas is verboden.

§3. Bijkomende vergunnings- en uitbatingsvoorwaarden voor CBD-winkels:

- a. Er moet in de CBD-winkel te allen tijde duidelijk zichtbaar en voldoende groot geafficheerd, schriftelijke informatie aangeboden worden over de samenstelling van het product, de gezondheidsvoorschriften, de gevaren, het gebruik en de bestemming van de aangeboden producten;
- b. Er moet te allen tijde een geldig gedetailleerd certificaat van ieder product aanwezig zijn in de CBD-winkel, waarbij voor ieder product de bepaling van de hoeveelheid (uitgedrukt in percentages) tetrahydrocannabinol en/of cannabidiol wordt vermeld en waarbij tevens het proces van decarboxylatie deel uitmaakt van de analyse. Ieder certificaat moet gelinkt zijn aan het lotnummer van deze aangeboden producten. Iedere dosis die in de CBD-winkel afzonderlijk wordt verpakt, moet aantoonbaar aan voormeld lotnummer en certificaat gelinkt worden. Meer bepaald dient het lotnummer op iedere individuele verpakking vermeld, en de verdeling per lot geregistreerd te worden.
- c. De uitbater van een CBD-winkel mag geen producten op basis van cannabis, van welke oorsprong ook, synthetisch of natuurlijk, onder meer op basis van tetrahydrocannabinol en/of cannabidiol, verkopen aan minderjarigen.
- d. De uitbater van een CBD-winkel mag enkel visuele reclame aanbrengen indien hieruit onmiskenbaar blijkt dat het om de wettelijk toegelaten producten op basis van cannabis gaat.

§4. Het college van burgemeester en schepenen kan in het kader van het administratief onderzoek steeds alle nuttige inlichtingen inwinnen bij de politie of andere bevoegde diensten.

§5. De in §1, §2 en §3 vermelde onderzoeken worden uitgevoerd op de inrichtingen, op de uitbater, op de organen en/of vertegenwoordigers van de uitbater, op de feitelijke verantwoordelijke(n) en op het personeel. Deze onderzoeken kunnen uitgebreid worden tot alle natuurlijke personen die betrokken zijn bij de uitbating van de inrichting.

ARTIKEL 5. WEIGERINGSGRONDEN

§1. Het college van burgemeester en schepenen weigert de uitbatingsvergunning:

- o als de aanvraag onjuiste gegevens bevat;
- o als niet voldaan is aan de wettelijke of reglementaire bepalingen en voorwaarden van toepassing op de inrichting;
- o als één of meerdere onderzoeken, die voorafgaan aan het verlenen van de uitbatingsvergunning, negatief werden geadviseerd;
- o als controle door de ambtenaar van de gemeente en/of de politie werd verhinderd; - als de openbare orde, de openbare rust en/of de openbare gezondheid gevaar loopt.

§2. In geval van weigering wordt de gemotiveerde beslissing betekend aan de aanvrager per email.

§3. Een nieuwe aanvraag van dezelfde uitbater voor dezelfde inrichting volgend op een geweigerde aanvraag kan op straffe van onontvankelijkheid ten vroegste zes maanden na de datum vermeld in de weigeringsbeslissing worden ingediend,.

ARTIKEL 6. MODALITEITEN UITBATINGSVERGUNNING

§1. Het college van burgemeester en schepenen kan beslissen om in de uitbatingsvergunning bepaalde flankerende maatregelen op te nemen, afhankelijk van specifieke omstandigheden, bv. de aard en ligging van de inrichting.

§2. De uitbatingsvergunning wordt verleend op naam van de uitbater voor een termijn van maximum 3 jaar. Het college van burgemeester en schepenen kan de duurtijd van de vergunning beperken tot minder dan 3 jaar. In voorkomend geval moet de beslissing daartoe gemotiveerd zijn. De duurtijd moet evenwel minstens 1 jaar bedragen.

§3. Wanneer de uitbater de uitbatingsvergunning verkregen heeft, zal hij alle voorwaarden en verplichtingen opgelegd door dit reglement te allen tijde dienen na te leven.

§4. De vergunning vervalt van rechtswege:

- op het ogenblik dat de uitbating van de inrichting voor een periode van langer dan 6 maanden feitelijk onderbroken is.
- in geval van faillissement;
- in geval van een veroordeling tot gerechtelijke sluiting of van een sluiting opgelegd door de burgemeester;
- in geval van een gerechtelijk beroepsverbod voor de uitbater;
- in geval van ontbinding van de rechtspersoon indien de uitbater een rechtspersoon is;
- in geval van schrapping of stopzetting van de uitbater of van de betrokken inrichting die blijkt uit de gegevens van de Kruispuntbank van Ondernemingen.

§5. De uitbatingvergunning wordt afgeleverd aan een uitbater voor een welbepaalde vestigingseenheid van een shishabar of inrichting waar producten op basis van cannabis of derivaten verkocht worden. Ze kan niet worden overgedragen aan een andere uitbater, noch kan ze worden overgedragen naar een andere vestigingseenheid.

§6. De uitbatingvergunning moet steeds op eerste vordering van een bevoegde controlerende ambtenaar ter inzage worden voorgelegd.

§7. De uitbater brengt het college van burgemeester en schepenen binnen de volgende termijnen op de hoogte van de volgende elementen:

1. een wijziging van het adres van de woonplaats, rechtsvorm, exploitatiezetel of maatschappelijke zetel van de uitbater: binnen tien dagen na de dag van de wijziging.
2. een wijziging in de inrichting die een verandering uitmaakt inzake veiligheid: onmiddellijk
3. alle wijzigingen van gegevens opgegeven in de aanvraag, met inbegrip van elke bestemmingswijziging: binnen tien dagen na de dag van de wijziging.
4. een wijziging van het bestuursorgaan van de rechtspersoon: binnen tien dagen bezorgt de uitbater een uittreksel uit het strafregister van de nieuwe bestuurder of zaakvoerder.

ARTIKEL 7. HERNIEUWEN VAN DE UITBATINGSVERGUNNING

§1. De uitbatingsvergunning kan hernieuwd worden. Uiterlijk zes maanden vóór het verstrijken van de geldigheidstermijn moet de uitbater schriftelijk een aanvraag indienen bij het college van burgemeester en schepenen tot hernieuwing van de uitbatingsvergunning. De uitbater die nalaat binnen de voormelde termijn een hernieuwing van de uitbatingsvergunning aan te vragen, verliest zijn uitbatingsvergunning op de vervalddag van de duurtijd.

De aanvraag tot hernieuwing van de uitbatingsvergunning geldt als voorlopige vergunning tot de definitieve inwilliging of weigering wordt verleend.

De uitbatingsvergunning kan voor een termijn van 3 jaar hernieuwd worden. Zij kan voor minder dan 3 jaar hernieuwd worden als bijzondere in de uitbatingsvergunning vermelde omstandigheden die afwijking wettigen.

§2. De hernieuwing zal worden geweigerd in de volgende gevallen:

- indien niet voldaan is aan dezelfde voorwaarden als voor de aanvraag van de uitbatingsvergunning. Ze worden aangevuld met een onderzoek naar de verstoring van de openbare orde, veiligheid en rust: hiervoor baseert de burgemeester zich op een verslag van de politiediensten met betrekking tot de verstoring van de openbare orde, veiligheid en rust door deze vestigingseenheid gedurende de verstreken termijn van uitbating.
- indien de uitbater de wettelijke en reglementaire bepalingen niet naleeft;
- indien de uitbater niet langer voldoet aan de voorwaarden inzake moraliteit en solvabiliteit;
- indien de uitbater de op hem van toepassing zijnde wetgeving in het kader van zijn beroepsuitoefening niet naleeft.

ARTIKEL 8. UITBATINGSVOORWAARDEN

§ 1. Alle ruimten van de inrichting en de voorwerpen in deze ruimten moeten beantwoorden aan de als normaal ervaren vereisten voor frisheid, netheid en hygiëne (bijvoorbeeld: proper vloeroppervlak, propere muren, verwijderen van afval). De gezondheid van de consumenten en de openbare gezondheid mogen nooit gevaar lopen. Er moeten voldoende hulpmiddelen en voorzieningen aanwezig zijn die de frisheid, netheid en hygiëne garanderen. De inrichting moet te allen tijde goed onderhouden zijn. De inrichting mag geen gebreken vertonen waardoor ze onveilig is of dreigt te worden. Het is verboden om ramen van de inrichting tijdens de uitbating ondoorzichtig te maken zodat de inkijk ernstig bemoeilijkt of onmogelijk gemaakt wordt.

§2. Het is verboden inrichtingen waar producten op basis van cannabis of derivaten verkocht worden te belevaren tussen 22.00 uur en 5.00 uur.

HOOFDSTUK 3. MAATREGELEN EN BEPALINGEN

ARTIKEL 9. POLITIEMAATREGELEN EN STRAFBEPALINGEN

§1. Het college van burgemeester en schepenen kan de uitbatingsvergunning schorsen of intrekken: - indien de uitbating van een inrichting aanleiding geeft tot geluidshinder;

- indien de uitbating van een inrichting aanleiding geeft tot enige andere vorm van overlast, van aard om de openbare orde te verstoren;
- indien geen opgave werd gedaan van gegevens of opgave werd gedaan van onjuiste gegevens in de vergunningsaanvraag of bij wijzigingen van de opgegeven gegevens waardoor de veiligheid in het gedrang kan komen;
- in geval van vaststellingen waaruit blijkt dat de uitbating niet meer voldoet aan de voorwaarden of in overtreding is met de voorwaarden vermeld in dit reglement.

§2. De politie kan bij vaststelling van uitbating zonder uitbatingsvergunning de inrichting onmiddellijk en ter plaatse sluiten.

§3. Tenzij een wet of een decreet andere strafbepalingen bevat, wordt elke overtreding van deze politieverordening overeenkomstig artikel 119bis nieuwe gemeentewet bestraft met:

- een administratieve geldboete met een maximumbedrag zoals bepaald in het geldende politiereglement
- een administratieve schorsing of intrekking van de door de gemeente afgeleverde toelating of vergunning voor de inrichting
- een tijdelijke of definitieve sluiting van de inrichting

ARTIKEL 10. OVERIGE BEPALINGEN

Dit reglement treedt onmiddellijk in werking.